

Type 2657

Robinet à bille, à actionnement manuel, boîtier en plastique

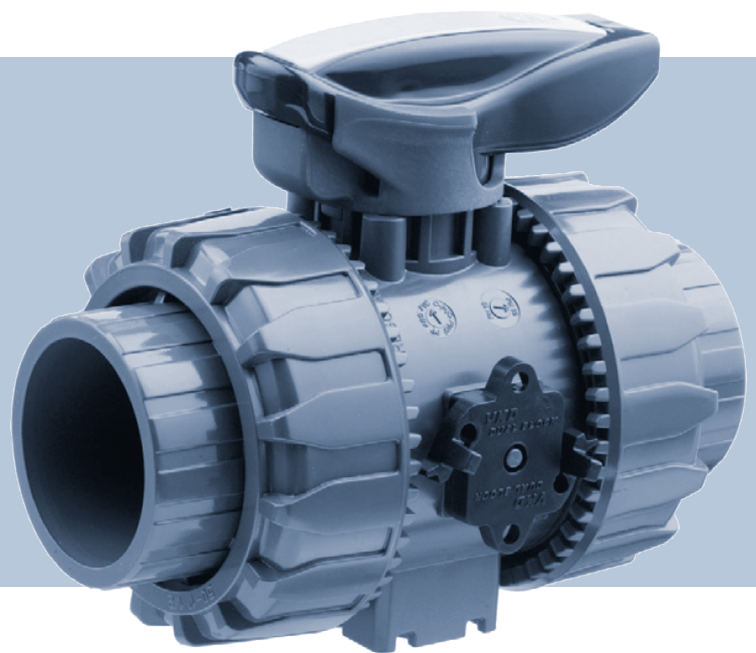

Manuel d'utilisation

Sous réserve de modifications techniques.

© Bürkert Werke GmbH & Co. KG 2007-2026

Technical documentation 2604/03_FRfr_00805851_1292784395_9007200547627019 / Original DE

Table des matières

1	A propos de ce document	4
1.1	Symboles	4
1.2	Termes et abréviations	5
1.3	Fabricant	5
2	Sécurité	6
2.1	Utilisation conforme	6
2.2	Consignes de sécurité fondamentales	6
3	Description du système	8
3.1	Utilisation prévue	8
3.2	Description générale	8
3.3	Marquage	8
3.3.1	Étiquette d'identification	9
4	Données techniques	10
4.1	Normes et directives	10
4.2	Conditions d'exploitation	10
4.3	Caractéristiques mécaniques	11
4.4	Diagramme pression-température	13
5	Installation	15
5.1	Consignes de sécurité	15
5.2	Procédure d'installation	15
5.2.1	Montages collés (PVC-U, PVC-C)	15
5.2.2	Manchons d'élément chauffant - Soudage (PP-H, PVDF)	16
5.3	Support mural et plaque de montage (en option)	17
5.3.1	Support mural variante 2 voies	18
5.3.2	Fixation variante 3 voies	18
5.4	Installation dans la tuyauterie	19
5.4.1	Montage dans le tuyau	19
5.5	Démonter le robinet à bille en plastique des tuyaux	20
5.6	Verrouillage de la poignée	21
6	Mise en service	22
6.1	Consignes de sécurité	22
7	Maintenance, dépannage	23
7.1	Consignes de sécurité	23
7.2	Travaux de maintenance	23
7.3	Défaillances	23
8	Accessoires et pièces de rechange	24
8.1	Accessoires	24
8.2	Pièces de rechange	24
9	Logistique	25
9.1	Transport et stockage	25
9.2	Retour	25
9.3	Élimination	25

1 A propos de ce document

Le manuel est une partie importante du produit et guide l'utilisateur pour une installation et un fonctionnement sûrs. Les informations et les instructions contenues dans ce manuel sont obligatoires pour l'utilisation du produit.

- ▶ Lire et respecter entièrement le chapitre sur la sécurité avant d'utiliser le produit pour la première fois.
- ▶ Lire et respecter les chapitres pertinents du document avant de travailler sur le produit.
- ▶ Conserver ces instructions pour pouvoir les consulter et les transmettre aux utilisateurs ultérieurs.
- ▶ En cas de questions, contacter le distributeur Bürkert.



Plus d'informations concernant le produit sur [Produits](#).

- ▶ Saisir le numéro d'article de l'étiquette d'identification dans la barre de recherche.

Les illustrations de ce manuel peuvent varier en fonction de la variante du produit.

1.1 Symboles



DANGER !

Avertit d'un danger entraînant la mort ou des blessures graves.



AVERTISSEMENT !

Avertit d'un danger pouvant entraîner la mort ou des blessures graves.



ATTENTION !

Avertit d'un danger pouvant entraîner des blessures légères.

REMARQUE !

Avertit des dommages matériels sur le produit ou l'installation.



Indique des informations supplémentaires importantes, des conseils et des recommandations.



Fait référence aux informations contenues dans ce manuel ou dans d'autres documents.

▶ Indique une étape à effectuer.

✓ Indique un résultat.

Menu Indique un texte d'interface utilisateur du logiciel.

1.2 Termes et abréviations

Les termes et abréviations utilisés dans ce document correspondent aux définitions suivantes.

Produit	Robinet à bille en plastique de Type 2657
---------	---

1.3 Fabricant

Bürkert Fluid Control Systems

Christian-Bürkert-Str. 13-17

74653 Ingelfingen

GERMANY

Les adresses de contact se trouvent sous [Contact](#).



Besoin de plus d'informations ou de produits complémentaires ?

► Découvrir toute la gamme de produits sur notre [eShop](#).

2 Sécurité

2.1 Utilisation conforme

L'utilisation non conforme du robinet à bille en plastique de Type 2657 peut présenter des risques pour les personnes, les installations proches et l'environnement.

- ▶ L'appareil a été conçu pour l'arrêt ou la commande de fluides neutres et agressifs.
- ▶ Il peut être utilisé dans des zones sans risque d'explosion.
- ▶ Lors de l'utilisation, il convient de respecter les données ainsi que les conditions d'utilisation et d'exploitation admissibles spécifiées dans les documents contractuels et dans le manuel d'utilisation. Celles-ci sont décrites dans [Description du système \[▶ 8\]](#) et [Données techniques \[▶ 10\]](#).
- ▶ Il convient également de prendre en compte les conditions ambiantes lors de l'utilisation à l'extérieur.
- ▶ L'appareil doit être utilisé uniquement en association avec les appareils et composants étrangers recommandés et homologués par Bürkert.
- ▶ Un transport, un stockage, une installation, une exploitation et une maintenance conformes sont essentiels à la bonne commande de l'appareil.
- ▶ Veiller à ce que l'utilisation de l'appareil soit toujours conforme.

Limites

Lors de l'exportation de l'appareil, respecter les éventuelles restrictions existantes.

Usage non conforme prévisible

- Le robinet à bille en plastique de Type 2657 ne doit pas être utilisé des zones présentant un risque d'explosion.
- Utiliser le robinet à bille en plastique de Type 2657 qu'avec des fluides qui n'attaquent pas le matériau du boîtier ou du joint.
- Ne pas soumettre le boîtier à des contraintes mécaniques (par ex. en déposant des objets ou en l'utilisant comme marche).
- Ne pas apporter de modifications à l'extérieur du boîtier. Ne pas appliquer de peinture sur les pièces du boîtier ni sur les vis.

2.2 Consignes de sécurité fondamentales

Ces consignes de sécurité ne tiennent pas compte

- ▶ des hasards et des événements pouvant survenir lors de l'installation, de l'exploitation et de la maintenance des appareils.
- ▶ des prescriptions de sécurité locales que l'exploitant est tenu de faire respecter, également concernant le personnel chargé du montage.

DANGER !

Danger lié à une pression élevée

- ▶ Il existe un risque important de blessures lors d'interventions sur l'installation.
- ▶ Avant de desserrer les conduites et les vannes, bloquer la pression et vidanger les conduites.
- ▶ Les réglementations en vigueur en matière de prévention des accidents et de sécurité !

DANGER !

Danger en cas d'utilisation de fluides agressifs

Une fuite de fluide peut provoquer des blessures

- ▶ Effectuer correctement les raccords tuyaux.
- ▶ Contrôler régulièrement l'étanchéité du robinet à bille en plastique.
- ▶ Utiliser des vêtements de protection.

AVERTISSEMENT !

Situations dangereuses d'ordre général

Pour prévenir toute blessure, tenir compte de ce qui suit :

- ▶ L'actionnement par inadvertance de l'installation ne doit pas être possible.
- ▶ L'appareil doit être utilisé uniquement en parfait état et en respectant le manuel d'utilisation.
- ▶ Les règles générales de la technique sont d'application pour planifier l'utilisation et exploiter l'appareil.
- ▶ Ces travaux doivent être effectués uniquement par un personnel qualifié et habilité disposant de l'outillage approprié !
- ▶ Fermer lentement les armatures pour éviter les coups de bélier.

ATTENTION !

Danger en cas d'utilisation de fluides volatils

En cas d'utilisation de fluides volatils tels que le peroxyde d'hydrogène (H₂O₂) ou l'hypochlorite de sodium (NaClO), il existe un risque aigu de blessure. Les fluides peuvent s'évaporer, provoquant une augmentation de la pression dans l'espace mort entre la bille et le boîtier, ce qui est dangereux.

- ▶ Pour toute question de sécurité, contacter nos distributeurs (le numéro de téléphone ou l'adresse se trouve à la fin de ce manuel d'utilisation).



Le robinet à bille en plastique de Type 2657 a été développé dans le respect des règles reconnues en matière de sécurité et correspond à l'état actuel de la technique. Néanmoins, des dangers peuvent survenir.

Le non-respect de ce manuel d'utilisation avec ses consignes ainsi que les interventions non autorisées sur l'appareil excluent toute responsabilité de notre part et entraînent la nullité de la garantie légale concernant les appareils et les accessoires !

3 Description du système

3.1 Utilisation prévue

Le robinet à bille en plastique de Type 2657 (appelé ci-après robinet à bille en plastique) sert à la fois pour l'arrêt (version 2 voies) ou pour la commande (variante 3 voies) des flux de fluides dans les applications industrielles.

Il est particulièrement adapté aux conditions d'utilisation qui imposent des exigences élevées en matière de contraintes thermiques ou de vibrations, ainsi que pour les applications avec des fluides agressifs.

3.2 Description générale

Le robinet à bille en plastique conçu pour l'arrêt des flux de fluides est disponible dans différentes variantes d'appareils et matériaux pour des applications variées. Il est équipé d'un dispositif de verrouillage Dual Block. Le dispositif de verrouillage Dual Block permet de bloquer les écrous-raccords du robinet à bille en plastique vissé dans une position définie. Il maintient donc les écrous-raccords en position de manière sécurisée sous diverses conditions d'utilisation (vibrations ou dilatation thermique). Le dispositif de verrouillage Dual Block ne permet que des rotations dans le sens des aiguilles d'une montre.



Sur demande, le robinet à bille en plastique peut être livré entièrement avec un actionneur pneumatique (Type 2658, 8805) ou un actionneur électrique (Type 8804).

3.3 Marquage

Le robinet à bille en plastique est pourvu d'une étiquette d'identification permettant une identification claire et reprenant les caractéristiques techniques les plus importantes.



Ne pas retirer l'étiquette d'identification du robinet à bille en plastique ! Elle est d'une importance primordiale pour l'identification lors de l'installation et de la maintenance.

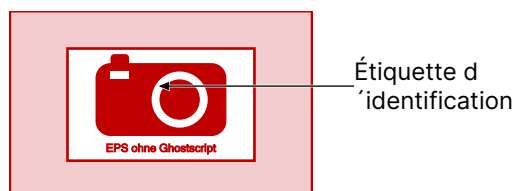

Fig. 1: Emplacement de l'étiquette d'identification

3.3.1 Étiquette d'identification

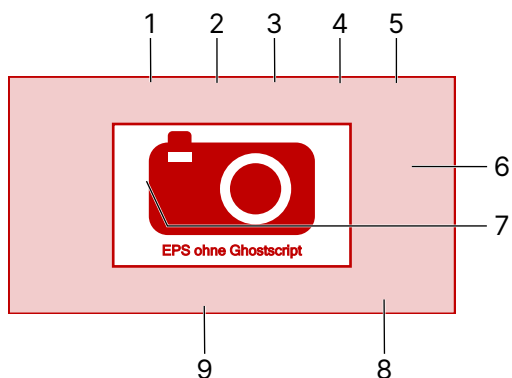

Fig. 2: Exemple

1 Type	2 Position de commutation
3 Diamètre nominal	4 Matériau du joint
5 Matériau du corps	6 Pression de service
7 Raccord de conduite	8 Code de fabrication
9 Numéro d'article	

4 Données techniques

4.1 Normes et directives

Ce produit respecte les exigences légales en vigueur au moment de sa mise sur le marché et a été conçu et testé conformément aux directives/règlements européens pertinents et aux normes harmonisées. La conformité est documentée et, si nécessaire, justifiée par des preuves. Les déclarations de conformité de l'UE se trouvent derrière le type correspondant sur le page d'accueil country.burkert.com

4.2 Conditions d'exploitation



AVERTISSEMENT !

Risque de blessure

Défaillance en cas de dépassement de la plage de température admissible !

- ▶ Eviter les sources de chaleur pouvant entraîner le dépassement de la plage de température admissible.

Températures admissibles

Température ambiante	Diagramme pression-température [▶ 13]
Température de stockage	-40 ... +55 °C.
Température du fluide	Diagramme pression-température [▶ 13]
Fluides	Fluides et vapeurs agressifs, neutres, gazeux et liquides n'attaquant ni le corps ni le matériau du joint.

4.3 Caractéristiques mécaniques

Vue éclatée de la variante 2 voies



Fig. 3: Vue éclatée du robinet à bille en plastique variante 2 voies

Position	Dénomination	Matériau
1	Utilisation d'une clé	PVC-U
2	Poignée	PVC-U
3	Joint torique	EPDM-FKM
4	Vis à billes	PVC-U/PP/PVC-C/PVDF
5	Joints	PTFE
6	Bille	PVC-U/PP/PVC-C/PVDF
7	Boîtier	PVC-U/PP/PVC-C/PVDF
8	Joint torique (pour la position 5)	EPDM-FKM
9	Joint torique	EPDM-FKM
10	Joint torique	EPDM-FKM
11	Support de joint	PVC-U/PP/PVC-C/PVDF
12	Pièces de raccordement	PVC-U/PP/PVC-C/PVDF
13	Écrous-raccords	PVC-U/PP/PVC-C/PVDF
14	Ressort pour blocage (en option)	Acier inoxydable
15	Levier de sécurité avec blocage (en option)	PP-GR
16	Dispositif de verrouillage Dual Block	POM

Vue éclatée de la variante 3 voies



Fig. 4: Vue éclatée du robinet à bille en plastique variante 3 voies

Position	Dénomination	Matériau
1	Utilisation d'une clé	PVC-U
2	Poignée	PVC-U
3	Joint torique	EPDM-FKM
4	Vis à billes	PVC-U/PP/PVC-C/PVDF
5	Joints	PTFE
6	Bille	PVC-U/PP/PVC-C/PVDF
7	Boîtier	PVC-U/PP/PVC-C/PVDF
8	Joint torique (pour la position 5)	EPDM-FKM
9	Joint torique	EPDM-FKM
10	Joint torique	EPDM-FKM
11	Support de joint	PVC-U/PP/PVC-C/PVDF
12	Pièces de raccordement	PVC-U/PP/PVC-C/PVDF
13	Écrous-raccords	PVC-U/PP/PVC-C/PVDF
16	Ressort pour blocage (en option)	Acier inoxydable
17	Levier de sécurité avec blocage (en option)	PP-GR
25	Indicateur de position	POM
26	Dispositif de verrouillage Dual Block	POM

4.4 Diagramme pression-température

Les données fluidiques dépendent des propriétés matérielles de la vanne à bille en plastique.



Des remarques sur la résistance chimique des matériaux thermoplastiques et élastomères se trouvent dans notre tableau de résistance, sur Internet à l'adresse country.burkert.com ou sous forme de brochure (N° de commande 00896009)

- Pour des températures de fonctionnement supérieures à 20 °C, réduire la pression de service en fonction du matériau comme suit :



Fig. 5: PVC



Fig. 6: PVC-C



Fig. 7: PP-H



Fig. 8: PVDF

5 Installation

5.1 Consignes de sécurité



AVERTISSEMENT !

Danger en cas de montage/installation incorrects

Une installation ou un montage incorrect peut entraîner des blessures et endommager l'appareil et son environnement.

- ▶ Les installations ou montages doivent être effectués uniquement par un personnel qualifié et habilité disposant de l'outillage approprié.



AVERTISSEMENT !

Danger en cas d'actionnement accidentel de l'installation

Toute mise en marche involontaire de l'installation pendant les travaux d'installation peut entraîner des blessures et des dommages matériels.

- ▶ Éviter l'actionnement involontaire de l'installation par des mesures appropriées.



ATTENTION !

Danger en cas d'utilisation de fluides volatils

En cas d'utilisation de fluides volatils tels que le peroxyde d'hydrogène (H₂O₂) ou l'hypochlorite de sodium (NaClO), il existe un risque aigu de blessure. Les fluides peuvent s'évaporer, provoquant une augmentation de la pression dans l'espace mort entre la bille et le boîtier, ce qui est dangereux.

- ▶ Pour toute question de sécurité, contacter nos distributeurs (le numéro de téléphone ou l'adresse se trouve à la fin de ce manuel).

5.2 Procédure d'installation

En fonction du matériau, le robinet à bille en plastique doit être installé selon différentes procédures d'installation.

5.2.1 Montages collés (PVC-U, PVC-C)

Procédure pour les montages collés de vannes et de raccords :

- ▶ Biseauter les extrémités des tubes à environ 15°.
- ▶ Enlever toute trace de saleté et de graisse sur toute la longueur de collage. Utiliser un essuie-tout propre et absorbant ou un pinceau imbibé de nettoyant.
- ▶ Répéter la même opération sur la surface intérieure du manchon. Laisser les surfaces sécher pendant quelques minutes avant d'appliquer la colle



Utiliser uniquement des adhésifs adaptés au collage des produits en PVC.

- ▶ Attendre au moins 24 heures après le collage avant de procéder à l'essai de pression.

5.2.2 Manchons d'élément chauffant - Soudage (PP-H, PVDF)

Procédure :

- ▶ Biseauter les extrémités des tubes à environ 15°.
- ▶ Contrôler le diamètre extérieur du tube / le diamètre intérieur du manchon selon le tableau suivant.

Diamètre nominal DN [mm]	Diamètre extérieur du tube [mm]	Diamètre intérieur du manchon [mm]
10	16	15,85 ... 15,95
15	20	19,85 ... 19,95
20	25	24,85 ... 24,95
25	32	31,85 ... 31,95
32	40	39,75 ... 39,95
40	50	49,75 ... 49,95
50	63	62,65 ... 62,95

- ▶ Régler le régulateur de température de l'appareil de soudage sur 250 ... 270 °C.
- ▶ Respecter les temps de préchauffage, de soudage et de refroidissement selon les tableaux suivants.



Laisser toujours les soudures refroidir à température ambiante !

Paramètres de soudage

Diamètre nominal DN [mm]	Diamètre extérieur du tube [mm]	Épaisseur minimale [mm]	Temps de préchauffage [s]
10	16	2,5 (PP-H) - 1,5 (PV DF)	5 (PP-H) - 4 (PV DF)
15	20	2,5 (PP-H) - 1,9 (PV DF)	5 (PP-H) - 4 (PV DF)
20	25	2,7 (PP-H) - 1,9 (PV DF)	7 (PP-H) - 8 (PV DF)
25	32	3,0 (PP-H) - 2,4 (PV DF)	8 (PP-H) - 10 (PV DF)
32	40	3,7 (PP-H) - 2,4 (PV DF)	12 (PP-H) - 12 (PV DF)
40	50	4,6 (PP-H) - 3,0 (PV DF)	16 (PP-H) - 18 (PV DF)
50	63	3,6 (PP-H) - 3,0 (PV DF)	24 (PP-H) - 20 (PV DF)

Diamètre nominal DN [mm]	Diamètre extérieur du tube [mm]	Temps de soudage [s]	Temps de refroidissement [s]
10	16	4 (PP-H) - 4 (PV DF)	2
15	20	4 (PP-H) - 4 (PV DF)	2
20	25	4 (PP-H) - 4 (PV DF)	2
25	32	6 (PP-H) - 4 (PV DF)	4
32	40	6 (PP-H) - 4 (PV DF)	4
40	50	6 (PP-H) - 4 (PV DF)	4
50	63	8 (PP-H) - 6 (PV DF)	6

5.3 Support mural et plaque de montage (en option)

Le montage du robinet à bille en plastique doit garantir une intégration en toute sécurité dans le système de tuyauterie.

Un support approprié prend en charge le poids propre du robinet à bille en plastique et les tensions résultant du fonctionnement du système.

La fixation s'effectue via un support moulé par injection, dans lequel des douilles filetées en acier inoxydable peuvent être pressées (accessoires).

- ▶ Fixer le robinet à bille en plastique avec des vis standard à une sous-structure adaptée.

Pour l'installation murale de la variante 2 voies, une plaque de montage (voir [Support mural variante 2 voies \[▶ 18\]](#)), disponible en tant qu'accessoire, peut être utilisée.

- ▶ Fixer la plaque de montage au mur à l'aide de vis sur le support du robinet à bille en plastique avant le montage.

Les dimensions des vis nécessaires pour le montage correspondent à celles des inserts filetés dans le robinet à bille.

5.3.1 Support mural variante 2 voies

- ▶ Fixer le robinet à bille en plastique au mur.
- M4 pour DN 10 ... 25
- M6 pour DN 32 ... 50

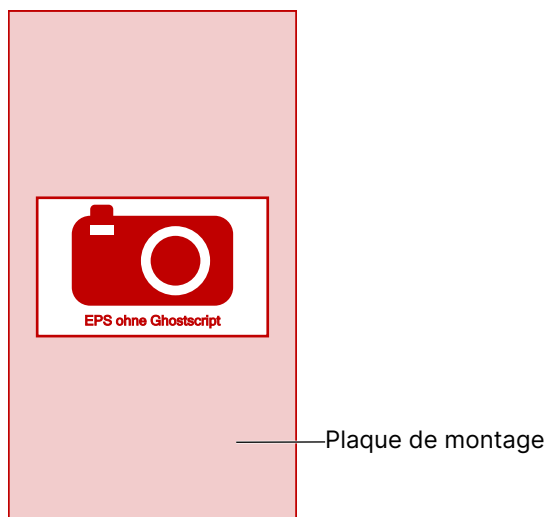

Fig. 9: Plaque de montage

5.3.2 Fixation variante 3 voies

- ▶ La variante 3 voies peut être fixée à une sous-structure à l'aide de vis et d'écrous standard.

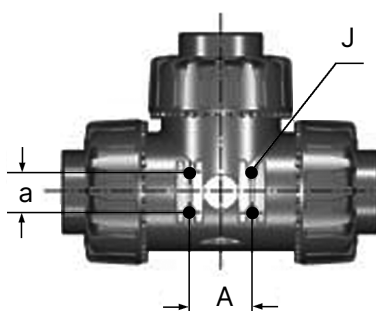

Fig. 10: Dimensions pour la fixation

Diamètre nominal du robinet à bille	Dimension a	Dimension A	J (écrou)
10/15/20/25	20	31	M5
32/40/50	30	50	M6



Fig. 11: Écrou de fixation (écrou 1 de 4)

5.4 Installation dans la tuyauterie

! DANGER !

Danger dû à la présence de haute pression dans l'installation.

Il existe un risque important de blessures lors d'interventions sur l'installation.

- ▶ Avant de desserrer les conduites et les vannes, couper la pression et purger les tuyaux.
- ▶ Fermer lentement les armatures pour éviter les coups de bélier.

! DANGER !

Sortie de fluide en cas d'armature endommagée

En cas de fortes variations de température, des tensions peuvent apparaître entre le tuyau et l'armature.

Si les tuyaux ne peuvent pas compenser ces variations, l'armature peut être endommagée.

- ▶ Fixer les tuyaux de manière à ce que les tensions qui se produisent puissent être compensées.

! AVERTISSEMENT !

Danger en cas d'utilisation de fluides agressifs

Une fuite de fluide peut provoquer des blessures.

- ▶ S'assurer que les raccords tuyaux sont correctement effectués.
- ▶ Contrôler régulièrement l'étanchéité du robinet à bille en plastique.
- ▶ Utiliser des vêtements de protection.

! ATTENTION !

Danger en cas d'utilisation de fluides volatils

En cas d'utilisation de fluides volatils tels que le peroxyde d'hydrogène (H₂O₂) ou l'hypochlorite de sodium (NaClO), il existe un risque aigu de blessure. Les fluides peuvent s'évaporer, provoquant une augmentation de la pression dans l'espace mort entre la bille et le boîtier, ce qui est dangereux.

- ▶ Pour toute question de sécurité, contacter nos distributeurs (le numéro de téléphone ou l'adresse se trouve à la fin de ce manuel).

5.4.1 Montage dans le tuyau

Procédure :

- ▶ Contrôler si les tubes à raccorder à la vanne sont au même niveau. Cela permet d'éviter les contraintes mécaniques sur le raccord à vis.

- ▶ Dévisser les écrous-raccords ([Caractéristiques mécaniques \[▶ 11\]](#)) et les glisser sur les tubes.
- ▶ Coller, souder ou visser les pièces de raccordement ([Caractéristiques mécaniques \[▶ 11\]](#)) du robinet à bille en plastique aux extrémités des tubes.



Respecter également les instructions détaillées dans le [Procédure d'installation \[▶ 15\]](#).

- ▶ Placer le robinet à bille en plastique entre les deux pièces de raccordement et serrer les écrous-raccords à la main.
- ▶ Ne pas utiliser d'outil susceptible d'endommager la surface lors du serrage des écrous-raccords.
- ▶ Si nécessaire, fixer les tuyaux avec des supports ou utiliser le support prévu à cet effet sur le robinet à bille en plastique.
- ▶ Installer le dispositif de verrouillage Dual Block associé pour les écrous-raccords ([Caractéristiques mécaniques \[▶ 11\]](#)) sur le boîtier.

5.5 Démontez le robinet à bille en plastique des tuyaux



DANGER !

Danger en cas d'utilisation de fluides agressifs

Une fuite de fluide peut provoquer des blessures.

- ▶ S'assurer que les raccords tuyaux sont correctement effectués.
- ▶ Contrôler régulièrement l'étanchéité du robinet à bille en plastique.
- ▶ Utiliser des vêtements de protection.

Procédure :

- ▶ Couper la pression à un endroit approprié et vider les conduites.
- ▶ Déverrouiller les écrous-raccords en appuyant sur le dispositif de verrouillage Dual Block ([Caractéristiques mécaniques \[▶ 11\]](#)) conformément aux images suivantes :

Déverrouiller les écrous-raccords



Il est également possible de retirer complètement le dispositif de verrouillage du corps du robinet à bille ([Caractéristiques mécaniques \[▶ 11\]](#)).

- ▶ Dévisser les deux écrous-raccords ([Caractéristiques mécaniques \[▶ 11\]](#)) et retirer le robinet à bille de la conduite.

- ▶ Avant de démonter la vanne, la maintenir à la verticale et l'ouvrir à 45° pour vider le liquide restant.

5.6 Verrouillage de la poignée

Le robinet à bille en plastique peut être équipé d'un verrouillage de la poignée (en option).

- ▶ Si le verrouillage de poignée (**Caractéristiques mécaniques [▶ 11]**) est installé, il doit d'abord être déverrouillé, puis tourner la poignée (voir l'image suivante).



Le verrouillage de la poignée peut être enclenché en position 0° et 90°.

Verrouillage de la poignée



Il est également possible d'installer un cadenas pour sécuriser la poignée.

6 Mise en service

6.1 Consignes de sécurité



AVERTISSEMENT !

Risque de blessures en cas d'utilisation non conforme

Une utilisation non conforme peut entraîner des blessures et endommager l'appareil et son environnement.

- ▶ Avant la mise en service, il convient de s'assurer que le contenu du manuel d'utilisation est connu et parfaitement compris par le personnel opérateur.
- ▶ Les consignes de sécurité et l'utilisation conforme doivent être observées.
- ▶ Seul du personnel suffisamment formé est autorisé à mettre en service l'installation / l'appareil.

7 Maintenance, dépannage

7.1 Consignes de sécurité

DANGER !

Danger dû à la présence de haute pression dans l'installation

Il existe un risque important de blessures lors d'interventions sur l'installation.

- ▶ Avant de desserrer les conduites et les vannes, bloquer la pression et vidanger les conduites.
- ▶ Respecter les réglementations en vigueur en matière de prévention des accidents et de sécurité !

AVERTISSEMENT !

Danger en cas d'actionnement accidentel de l'installation

Toute mise en marche involontaire de l'installation pendant les travaux de maintenance et de réparation peut entraîner des blessures et des dommages matériels.

- ▶ Éviter l'actionnement involontaire de l'installation par des mesures appropriées.

7.2 Travaux de maintenance

Le robinet à bille en plastique est facile à entretenir lorsqu'il est utilisé conformément aux instructions figurant dans ce manuel.

7.3 Défaillances

Défaillances	Solution
Le robinet à bille en plastique est bloqué mécaniquement.	Vérifier s'il y a des particules entre la bille et les joints et les retirer le cas échéant.

8 Accessoires et pièces de rechange

ATTENTION !

Risque de blessures, de dommages matériels dus à de mauvaises pièces
De mauvais accessoires peuvent provoquer des blessures et endommager l'appareil ou son environnement.
▶ Utiliser uniquement des accessoires d'origine de la société Bürkert GmbH & Co. KG.

8.1 Accessoires

Dénomination	N° d'ident.
Levier de sécurité avec blocage (Caractéristiques mécaniques [▶ 11])	sur demande
Plaques de montage (Support mural variante 2 voies [▶ 18])	

8.2 Pièces de rechange

- Jeux de pièces de rechange pour robinet à bille de Type 2657 variante 2 voies :

Diamètre nominal (DN)	N° de commande joint à bille PTFE	N° de commande joint à bille PTFE
	Joints toriques EP DM	Joints toriques FKM
10	207 486	207 495
15	677 710	207 496
20	207 487	207 497
25	207 488	207 498
32	207 489	207 499
40	207 490	207 500
50	207 491	207 501

- Pièce de rechange - Sets pour variantes 3 voies sur demande

9 Logistique

9.1 Transport et stockage

- ▶ Transporter et stocker l'appareil à l'abri de l'humidité et des impuretés et dans son emballage d'origine.
- ▶ Éviter les rayons UV et la lumière directe du soleil.
- ▶ Protéger les raccords, si présents, des dommages en utilisant des capuchons de protection.
- ▶ Respecter la température de stockage admissible.

9.2 Retour



Aucun travail ou test ne sera effectué sur l'appareil tant qu'une déclaration de contamination valide n'aura pas été reçue.

- ▶ Pour retourner un appareil usagé à Bürkert, contacter le bureau de vente Bürkert. Un numéro de retour est nécessaire.

9.3 Élimination

Élimination écologique



- ▶ Respecter les réglementations nationales en matière d'élimination et d'environnement.
- ▶ Collecter séparément les appareils électriques et électroniques et les éliminer de manière spécifique.

Plus d'informations sur country.burkert.com