

Típus: 2006

Spare parts/Ersatzteile/ Pótalkatrészek

Actuator size / Antriebsgröße / Működtető méret

- D (50 mm)
- E (63 mm)
- F (80 mm)
- G (100 mm)
- H (125 mm)

Replacement Instructions

Austauschanleitung
Útmutató a cseréhez



Address / Adresse / Cím

Germany / Deutschland / Németország:

Bürkert Fluid Control Systems
Sales Center
Christian-Bürkert-Str. 13-17
D-74653 Ingelfingen

Tel. +49 (0) 7940 - 10 91 111

Fax +49 (0) 7940 - 10 91 448

E-mail: info@de.buerkert.com

Nemzetközi: www.burkert.com

Manuals and data sheets on the Internet:
www.burkert.com

Bedienungsanleitungen und Datenblätter im
Internet:
www.buerkert.de

Használati utasítások és adatlapok az interneten:
<https://country.burkert.com/>

© Bürkert Werke GmbH & Co. KG, 2016–2018
Útmutató a cseréhez 2212/00_HU-hu_00810492 / Original DE

EXPLODED DRAWINGS / EXPLOSIONSZEICHNUNGEN / ROBBANTOTT NÉZET

Control function
Steuerfunktion
Ellenőrző funkció

A

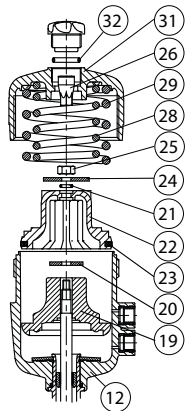

Control function
Steuerfunktion
Ellenőrző funkció

B

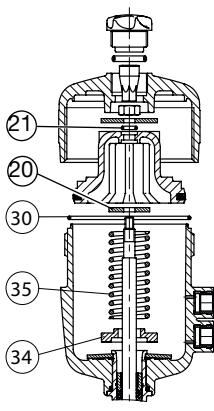

Control function
Steuerfunktion
Ellenőrző funkció

I

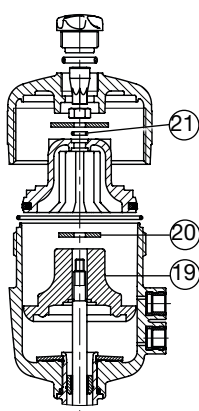

Actuator size
Antriebsgröße
Működtető méret
G + H

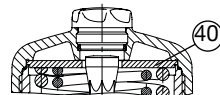

Actuator size / Antriebsgröße
Antriebsgröße / Működtető méret
E + F

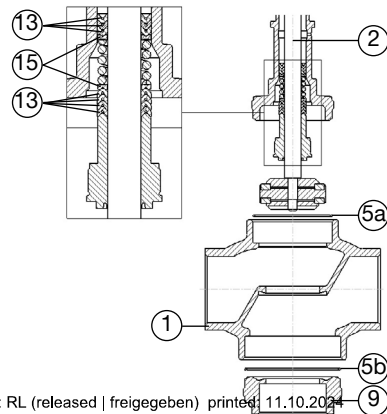
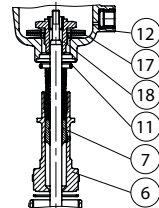

Actuator size / Antriebsgröße
Antriebsgröße / Működtető méret
D

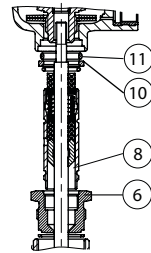

JELÖLÉSEK

→ egy elvégzendő munkaműveletet jelöl.

▶ veszélyek elkerülésére vonatkozó utasítást jelöl.

Sérülések elkerülésére szolgáló figyelmeztetés:



VESZÉLY!

Közvetlen veszély! Súlyos vagy halálos sérülések.



FIGYELMEZTETÉS!

Lehetséges veszély! Súlyos vagy halálos sérülések.



VIGYÁZAT!

Veszély! Közepesen súlyos vagy könnyű sérülések.

Figyelmeztetés anyagi károkra:

FONTOS!

PÓTALKATRÉSZEK



VIGYÁZAT!

Alkalmatlan alkatrészekből eredő sérülésveszély és anyagi károk.

Az alkalmatlan tartozékok és a nem megfelelő pótalkatrészek személyi sérüléshez, valamint az eszköz és környezetének károsodásához vezethetnek.

- ▶ Csak a Bürkert vállalat eredeti tartozékait és eredeti pótalkatrészeit használja.
- ▶ Beépítési és karbantartási munkákat csak képzett szakember végezhet.

Szerszámok

A pótalkatrészek cseréjéhez speciális szerszámok szükségesek. Ezeket a Bürkert értékesítési osztályán keresztül szerezheti be.

Szerelőkulcs működtető burkolathoz

Működtető méret	Rendelési sz.	Működtető méret	Rendelési sz.
D (50 mm)	639 175	G (100 mm)	639 172
E (63 mm)	639 170	H (125 mm)	639 173
F (80 mm)	639 171		

Szerelőhüvely orsómenethez

Működtető méret	DN (mm)	Ø Orsó (mm)	Rendelési sz.
D (50 mm)	15...25	8	639 166
E (63 mm)	20...50	10	639 167
F (80 mm)	25...65	10	639 168
G (100 mm)	32...65	14	639 169
H (125 mm)			

Módosított dugókulcs

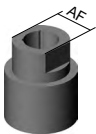
	Működtető méret	DN (mm)	Ø Orsó (mm)	AF	Rendelési sz.
	G (100 mm)	32...65	14	21	683 223
	H (125 mm)				

PÓTALKATRÉSZEK ÁTTEKINTÉSE

Tömítőhüvely
D, E és F működtető méretű szelepeknél

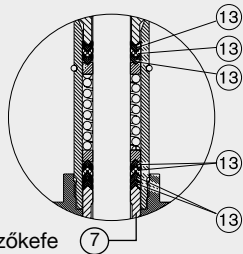

Érintkezőkefe (7)

Tömítőhüvely
G és H működtető méretű szelepeknél

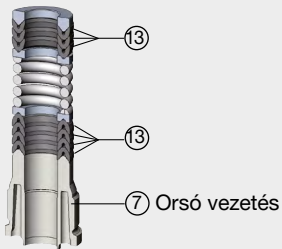

(7) Orsó vezetés

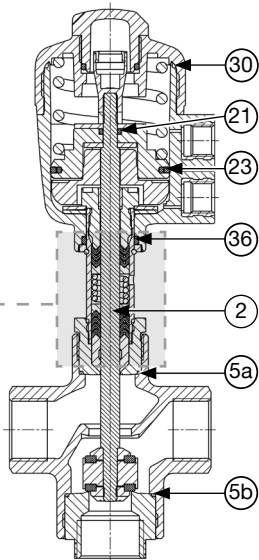

Tömítés készlet működtetőhöz (SET 5)

Poz.	Leírás
30	O-gyűrű
21	O-gyűrű
23	Dugattyútömítés
36	O-gyűrű
13	Chevron tömítés (7 darab)
7	Érintkezőkefe/Orsó vezetés
5a/5b	Grafit tömítések (csomagban)

Szelepkészlet (SET 6)

Poz.	Leírás
2	Orsó (komplett, zárótesttel együtt)
5a/5b	Grafit tömítések (csomagban)

SZELEPKÉSZLET CSERÉJE



VESZÉLY!

Magas nyomás miatti veszély.

- ▶ A csővezetékek vagy a szelepek meglazítása, leválasztása előtt kapcsolja le a nyomást, és légtelenítse a csővezetékeket.

Sérülésveszély szakszerűtlen karbantartási munkák miatt.

- ▶ Karbantartást csak arra jogosult szakember végezhet.
- ▶ A szeleptest vagy a működtető be- és kicsavarozásához használjon villáskulcsot, és semmi esetre se csőfogót. Tartsa be a meghúzási nyomatékokat.

Veszély a megfeszített rugók miatt.

- ▶ A dugattyú működtető elemet óvatosan nyissa fel.

- Fogja be a szelepet a testnél (1).
- Az alsó vezérlő levegőnyílásra adjon 4 bar nyomást.
- Csavarozza le az alsó szeleplüléket (9) (csatlakozócsonk a test alján).
- Vegye el ismét a vezérlő levegőt.
- Távolítsa el a régi grafit tömitést (5b).
- Csavarozza le a burkolatot (31) a szerelőkulccsal (lásd 3. oldal), közben tartson ellen a működtető burkolat (12) hatszögénél.
- Csak G és H működtető méretnél: Vegye ki az alátétet (40).
- Csak „A” ellenőrző funkcionál: Vegye ki a nyomórugókat (28) (29).
- Szerelje ki a helyzetjelzőt (26) egy imbuszkulccsal.

- Oldja meg a csavaranyát (25) (Figyelem, a csavaranya Loctite-tal van biztosítva!).
- Vegye ki a dugattyút (22) az O-gyűrűvel (21) és a támasztó alátéttel (24) együtt.
- Csak „A” és „I” ellenőrző funkcionál:
Vegye ki a töltő elemet (19) a köztárcsával (20) együtt.
- Csak „B” ellenőrző funkcionál:
Vegye ki a nyomórugót (35) a köztárcsával (20) együtt.
- Húzza ki az orsót (2) a zárótesttel együtt lefelé, a házon keresztül.
- Kenje meg az új orsót (2) enyhén OKS 1110-3 szilikonzsírral, és húzza rá a megfelelő szerelőhüvelyt (lásd 3. oldal) az orsómenetre.
- Vezesse be az orsót a zárótesttel együtt a működtetőbe a test csatlakozáson (6) keresztül, távolítsa el a szerelőhüvelyt.
- Csak „A” és „I” ellenőrző funkcionál:
Húzza rá a töltő elemet (19) a köztárcsával együtt (20) az orsóra.
- Csak „B” ellenőrző funkcionál:
Helyezze be a nyomórugót (35) a köztárcsával (20) együtt.

1. ábra: Orsó (komplett, zárótesttel együtt)

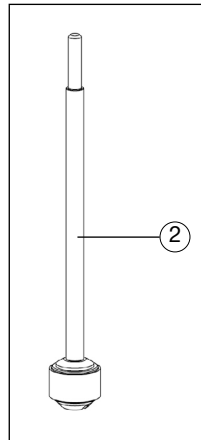

- Kenje meg a működtető burkolat (12) belső felületét Amblygon TA kenőanyaggal.
- Helyezze be a dugattyút (22) az enyhén megkent O-gyűrűvel (21) és a támasztó alátéttel (24) együtt.
- Nedvesítse be az orsómenetet (2) LOCTITE 274 speciális ragasztóval, helyezze fel és húzza meg a csavaranyát (25).
- Szerelje be a helyzetjelzőt (26).
- Az alsó vezérlő levegőnyílásra adjon 4 bar nyomást.
- Helyezze be az új grafit tömitést (5b).
- Szerelje be az alsó szelepüléket (9) (csatlakozócsonk a test alján). Ennek során tartsa be a meghúzási nyomatékokat („1. táblázat”).
- Vegye el ismét a vezérlő levegőt.
- Csak „A” ellenőrző funkcionál: Helyezze be a nyomórugókat (28) (29).
- Csak G és H működtető méretnél: Helyezze be az alátétet (40).
- Helyezze fel a burkolatot (31), és húzza meg a szerelőkulccsal.
- Ellenőrizze a szelep működését és tömitettségét.

DN (mm)	15	20	25	32	40	50
Meghúzási nyomaték (Nm)	60	60	65	70	70	70

1. táblázat: Szeleptest meghúzási nyomatékok

TÖMITÉS KÉSZLET CSERÉJE

FONTOS!

Az összes tömités cseréjéhez teljesen szerelje le a működtetőt. A tömitőhüvely beépítéséhez egy speciális Bürkert szerelőhüvely szükséges (lásd 3. oldal).



Ne használjon semmilyen hegyes vagy éles segédeszközt.

- Fogja be a szelepet a testnél (1).
- Az alsó vezérlő levegőnyílásra adjon 4 bar nyomást.
- Csavarozza le az alsó szelepüléket (9) (csatlakozócsonk a test alján).
- Vegye el ismét a vezérlő levegőt.
- Távolítsa el a régi grafit tömitést (5b).
- Csavarozza le a burkolatot (31) a szerelőkulccsal (lásd 3. oldal), közben tartson ellen a működtető burkolat (12) hatszögénél.
- Csak G és H működtető méretnél: Vegye ki az alátétet (40).
- Csak „A” ellenőrző funkcionál: Vegye ki a nyomórugókat (28) (29).
- Szerelje ki a helyzetjelzőt (26) egy imbuszkulccsal.
- Oldja meg a csavaranyát (25) (Figyelem, a csavaranya Loctite-tal van biztosítva!).
- Vegye ki a dugattyút (22) az O-gyűrűvel (21) és a támasztó alátéttel (24) együtt.
- Csak „A” és „I” ellenőrző funkcionál: Vegye ki a töltő elemet (19) a köztárcsával (20) együtt.
- Csak „B” ellenőrző funkcionál: Vegye ki a köztárcsát (20) és a nyomórugót (35).

- Húzza ki az orsót (2) a zárótesttel együtt lefelé, a házon keresztül.
- Helyezzen rá a test csatlakozás (6) megfogható felületére egy megfelelő villáskulcsot.
- Csavarozza ki a működtetőt a test csatlakozásánál (6) fogva a szeleptestből (1).

Tömítőhüvely cseréje D, E, F működtető méretű szelepeknél

- Fogja be a működtetőt a test csatlakozás hatszögénél (6).

! D működtető méretnél (50 mm) a cső (8) össze van csavarozva és ragasztva a test csatlakozással (6).

- Oldja meg a csavart (18) a dugókulccsal, és vegye ki.
- Vegye ki a tányérrugókat (17), és vegye le a működtető burkolatot (12).

! D működtető méretnél (50 mm) a merevítő gyűrű (10) a csövön marad.

- Tolja ki óvatosan a tömítőhüvely készletet (7), (13), (15), (16) a csőből (8). Közben ügyeljen arra, hogy a cső ne sérüljön meg.
- A szétszerelés után alaposan tisztítsa meg a még szükséges alkatrészeket.
- Alaposan kenje meg a tömítőhüvely készletet (7), (13), (15), (16) OKS 1110-3 szilikonzsírral, és építse fel helyes irányban (lásd a rajzot) a csőben (8).
- Tolja be ütközésig a tömítőhüvely készletet a csőbe (8); ehhez fogja be a test csatlakozást (6), és csavarral (18) tekerje be a tömítőhüvely készletet, majd távolítsa el ismét a csavart.

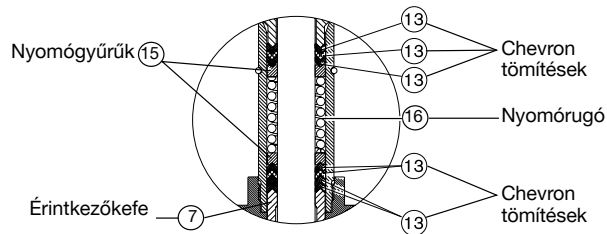

- Cserélje ki az O-gyűrűt (36).
- Helyezze fel a működtető burkolatot (12), a tányérrugókat (17) és a csavart (18) a csőre (8).
- Húzza meg a csavart (18) a dugókulccsal, közben ügyeljen a tányérrugók (17) központi helyzetére.
- Cserélje ki a grafit tömítést (5a).
- Kenje meg a test csatlakozás menetét (6) Klüberpaste UH1 96-402 pasztával.
- Csavarozza be a test csatlakozást (6) a szeleptestbe (1) a működtetővel együtt.
- Kenje meg az orsót (2) enyhén OKS 1110-3 szilikonzsírral, és húzza rá a megfelelő szerelőhüvelyt (lásd 3. oldal) az orsómenetre.
- Vezesse be az orsót a test csatlakozáson (6) keresztül a működtetőbe, távolítsa el a szerelőhüvelyt.
- Csak „A” és „I” ellenőrző funkcionál: Húzza rá a töltő elemet (19) az orsóra.
- Csak „B” ellenőrző funkcionál: Helyezze be a nyomórugót (35).
- Húzza be a működtetőt (20) és az orsót (2) enyhén megkent O-gyűrűt (21) az orsóra.

Tömítőhüvely cseréje G, H működtető méretű szelepeknél

VESZÉLY!

Sérülésveszély közeg kilépése és nyomáslevezetés miatt.

- ▶ A kiszerelés előtt kapcsolja le a nyomást, és légtelenítse a csővezetékeket. Sérülésveszély kirepülő alkatrészek miatt.

Szabadon álló orsónyílásnál a vezérlő levegőnyílásra adott nyomás következtében a tömítőhüvely alkatrészei ellenőrizetlen sebességgel nyomódnak ki.

- ▶ A vezérlő levegő ráadása előtt a kilépő nyílás környezetét biztosítani kell (pl. az orsót helyezze stabil alpra).

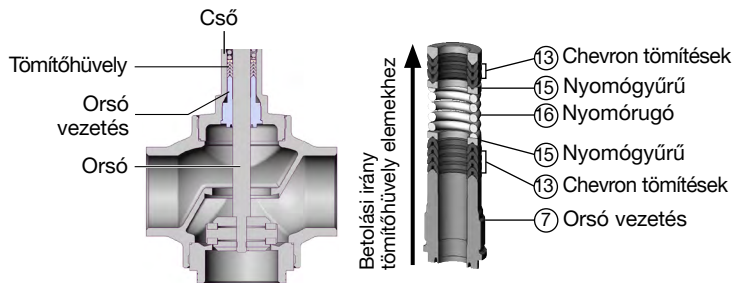

- Csavarozza ki az orsó vezetést (7) a módosított dugókulcs (lásd 3. oldal) segítségével.

- Vezesse be az orsót (2) a test csatlakozáson (6) keresztül ismét a működtetőbe.
- Húzza rá a köztárcsát (20) az orsóra.
- Helyezze be a dugattyút (22), az enyhén megkent O-gyűrűt (21) és a támasztó alátétet (24), kenje meg enyhén a működtető burkolat felületét.
- Helyezze fel a csavaranyát (25), húzza meg, és szerelje be a helyzetjelzőt (26).
- Helyezze fel a burkolatot (31), húzza meg a szerelőkulccsal.
- Az alsó vezérlő levegőnyílásra adjon 4 bar nyomást.
- Csavarozza le ismét a burkolatot (31).
- Csavarozza le a helyzetjelzőt (26) és a csavaranyát (25).
- Távolítsa el a támasztó alátétet (24), az O-gyűrűt (21), a dugattyút (22) és a köztárcsát (20).
- Húzza ki ismét az orsót (2) lefelé, és távolítsa el a régi tömítőhüvely alkatrészeit.
- Alaposan tisztítsa meg a még szükséges alkatrészeket.
- Alaposan kenje meg az új tömítőhüvely egyes alkatrészeit a mellékelt kenőanyaggal, és húzza rá őket az orsóra (2) a megadott irányban és sorrendben.
- Dugja be a tömítőbetétet az orsóval (2) együtt a csőbe, és nyomja be erősen.
- Csavarozza be a módosított dugókulccsal az orsó vezetést, 1–2 fordulattal.
- Húzza ki ismét az orsót (2) lefelé.

- Húzza meg az orsó vezetést a módosított dugókulccsal. Tartsa be a 15 Nm-es meghúzási nyomatékot.
- Cserélje ki a grafit tömitést (5a).
- Kenje meg a test csatlakozást (6) Klüberpaste UH1 96-402 pasztával.
- Csavarozza be a test csatlakozást (6) a szeleptestbe (1) a működtetővel együtt.
- Kenje meg enyhén az orsót (2) a zárótesttel együtt OKS 1110-3 szilikonzsírral, és húzza rá a megfelelő szerelőhüvelyt (lásd 3. oldal) az orsómenetre.
- Vezesse be az orsót a test csatlakozáson (6) keresztül a működtetőbe, távolítsa el a szerelőhüvelyt.
- Csak „A” és „I” ellenőrző funkcionál: Húzza rá a töltő elemet (19) az orsóra.
- Csak „B” ellenőrző funkcionál: Helyezze be a nyomórugót (35).
- Húzza rá a köztárcsát (20) az orsóra.

A következő műveleti lépéseket minden szelepnél el kell végezni:

- Távolítsa el a régi dugattyútömitést (23) a dugattyúból (22). Tisztítsa meg a hornyot, és enyhén kenje meg Amblygon TA kenőanyaggal.
- Helyezze be az új dugattyútömitést (23).
- Kenje meg enyhén a működtető burkolat belső felületét.
- Húzza rá az enyhén megkent O-gyűrűt (21) az orsóra.

- Helyezze be a dugattyút (22) és a támasztó alátétet (24).
- Nedvesítse be az orsómenetet (2) LOCTITE 274 speciális ragasztóval.
- Helyezze fel a csavaranyát (25).
- Fogja be a szelepet a testnél (1).
- Húzza meg a csavaranyát (25), és szerelje be a helyzetjelzőt (26).
- Cserélje ki a grafit tömitést (5b).
- Szerelje be az alsó szelepléket (9) (csatlakozócsonk a test alján). Ennek során tartsa be a meghúzási nyomatékot (lásd „1. táblázat”).
- Az alsó vezérlő levegőnyílásra adjon 4 bar nyomást.
- Csak „A” ellenőrző funkcionál: Helyezze be a nyomórugókat (28) (29).
- Vegye el ismét a vezérlő levegőt.
- Csak G és H működtető méretnél: Helyezze be az alátétet (40).
- Csak „B” és „I” ellenőrző funkcionál: Cserélje ki az O-gyűrűt (30).
- Cserélje ki az O-gyűrűt (32), ehhez csavarozza le az átlátszó sapkát.
- Kenje meg enyhén a burkolat menetét Amblygon TA kenőanyaggal.
- Helyezze fel a burkolatot (31), húzza meg a szerelőkulccsal.
- Ellenőrizze a szelep működését és tömitettségét.

www.burkert.com

MAN 1000567195 HU Version: AStatus: RL (released | freigegeben) printed: 11.10.2024