



Magnetisch-induktiver Sensor mit Flansch

- Zu verbinden mit dem Transmitter Typ SE58 (mit oder ohne Anzeige in kompakter oder Remote-Variante) zur Durchflussmessung
- Variante hauptsächlich für den Einsatz in Applikationen mit Wasser
- Durchflussmessung 25...ca. 75.000 l/min für DN 25...DN 400

Im Datenblatt beschriebene Produktvarianten können von der Produktdarstellung und -beschreibung abweichen.

Kombinierbar mit

| | | |
|---|--|---|
|  | Typ SE58 L-Variante- Transmitter für magnetisch induktive Durchfluss-Sensoren | ▶ |
|  | Typ SE58 M-Variante- Transmitter für magne- tisch induktive Durchfluss-Sensoren | ▶ |
|  | Typ SE58 S-Variante- Transmitter für magnetisch induktive Durchfluss-Sensoren | ▶ |

Typ-Beschreibung

Der magnetisch induktive Durchflusssensor Typ S055 (Kompakt- oder Remote-Variante) ist für Flüssigkeiten mit einer Mindestleitfähigkeit und den Einsatz in Applikationen mit Anforderungen im Bereich der Wassermessungen geeignet.

Die Kombination mit dem zugehörigen Transmitter Typ SE58 S (erforderliche Mindestleitfähigkeit: 20 $\mu\text{S}/\text{cm}$) oder den Transmittern Typ SE58 M oder Typ SE58 L (erforderliche Mindestleitfähigkeit: 5 $\mu\text{S}/\text{cm}$) ergibt ein Durchflussmessgerät mit verschiedener Performance, Funktionen, Werkstoffe und Zulassungen mit entsprechender Eignung für die jeweils vorliegende Applikationen in Abhängigkeit der jeweiligen Anforderungen.

Mit dem Typ SE58 S entstehen Kompaktgeräte, mit Typ SE58 M oder Typ SE58 L Kompaktgeräte wie auch Remote-Varianten bei denen Transmitter und Sensor mit 2 Kabeln bis zu einem maximalen Abstand miteinander verbunden sind. Als Standardprozessanschlüsse des Typs S055 sind Flanschanschlüsse verfügbar.

Inhaltsverzeichnis

| | |
|--|-----------|
| 1. Allgemeine technische Daten | 3 |
| <hr/> | |
| 2. Zulassungen und Konformitäten | 5 |
| 2.1. Konformität | 5 |
| 2.2. Normen | 5 |
| <hr/> | |
| 3. Werkstoffe | 5 |
| 3.1. Bürkert resistApp | 5 |
| <hr/> | |
| 4. Abmessungen | 6 |
| 4.1. Kompaktvariante | 6 |
| 4.2. Remote-Variante mit Anschlussgehäuse | 7 |
| <hr/> | |
| 5. Produktinstallation | 8 |
| 5.1. Installationshinweise | 8 |
| Durchflussmessungen..... | 8 |
| 5.2. Auswahl der Nennweite | 9 |
| <hr/> | |
| 6. Produktbetrieb | 9 |
| 6.1. Messprinzip..... | 9 |
| <hr/> | |
| 7. Bestellinformationen | 10 |
| 7.1. Bürkert eShop | 10 |
| 7.2. Empfehlung bezüglich der Produktauswahl | 10 |
| 7.3. Bürkert Produktfilter | 10 |
| 7.4. Bestelltabelle..... | 11 |
| 7.5. Bestelltabelle Zubehör | 12 |

DTS 1000471665 DE Version: C Status: RL (released | freigegeben | valide) printed: 02.02.2024

1. Allgemeine technische Daten

Der magnetisch-induktive Durchflusssensor Typ S055 in kompakter oder Remote-Variante ist für den Einsatz mit dem Transmitter Typ SE58 vorgesehen, der in den drei Varianten L, M oder S erhältlich ist.



Weitere Informationen entnehmen Sie dem Datenblatt des Transmitters, siehe **Datenblatt Typ SE58** ▶.

Produkteigenschaften

Werkstoff

Nicht medienberührende Teile

- Sensorgehäuse: Stahl lackiert (Edelstahl 304 oder 316 auf Anfrage)
- Anschlussgehäuse: Nur bei getrenntem Sensor: Aluminium lackiert (auf Anfrage: Edelstahl 304 (1.4301) roh oder poliert)

Medienberührende Teile

- Auskleidung: PP oder Hartgummi (PTFE auf Anfrage)
- Elektrode: Edelstahl 316L (Alloy C, Titan, Tantal, Platin-Rhodium auf Anfrage)
- Dichtung:
 - FKM (EPDM auf Anfrage) mit PP-Auskleidung
 - Ohne Dichtung mit Hartgummi-Auskleidung (mit PTFE-Auskleidung auf Anfrage)

| | |
|-----------------|--|
| Rohrdurchmesser | DN 25...DN 200 (größere DN auf Anfrage) |
| Abmessungen | Weitere Informationen entnehmen Sie dem Kapitel „4. Abmessungen“ auf Seite 6. |
| Messprinzip | Elektromagnetische Induktion Weitere Informationen entnehmen Sie dem Kapitel „6.1. Messprinzip“ auf Seite 9. |
| Messbereich | 0...0,72 m³/h bis 0...1130 m³/h (größere auf Anfrage) Weitere Informationen entnehmen Sie dem Kapitel „7.4. Bestelltabelle“ auf Seite 11. |

Leistungsdaten

Bei Referenzbedingungen und gemäß internen Testverfahren:

- Bei Raumtemperatur
- Konstante Durchflussmenge während des Tests, Fließgeschwindigkeit > 1 m/s
- Druck: > 30 Kpa
- Durchflussbedingung: eingehaltene minimale Ein- und Auslaufstrecken
- Nullpunkt-Stabilität: ±0,005 %

| | |
|------------------|--|
| Messabweichung | Bei Verwendung mit Transmitter Typ SE58: <ul style="list-style-type: none"> • In Kompakt- oder Getrennt-L-Variante: ≤ ±0,2 % vom Messwert für Strömungsgeschwindigkeit > 0,5 m/s • In Kompakt- oder Getrennt-M-Variante: ≤ ±0,8 % vom Messwert (für Strömungsgeschwindigkeit > 0,5 m/s) • In Kompakt-S-Variante: ≤ ±0,5 % vom Messwert für Strömungsgeschwindigkeit > 0,5 m/s Siehe Datenblatt Typ SE58 ▶ |
| Wiederholbarkeit | Bei Verwendung mit Transmitter Typ SE58: <ul style="list-style-type: none"> • In Kompakt- oder Getrennt- L-Variante: ≤ ±0,1 % vom Messwert für Strömungsgeschwindigkeit > 0,5 m/s • In Kompakt- oder Getrennt-M-Variante: ≤ ±0,4 % vom Messwert für Strömungsgeschwindigkeit > 0,5 m/s • In Kompakt-S-Variante: ≤ ±0,25 % vom Messwert für Strömungsgeschwindigkeit > 0,5 m/s Siehe Datenblatt Typ SE58 ▶ |
| Vakuumfestigkeit | 200 mbar absolut bei 100 °C für PTFE, bei 60 °C für PP und bei 80 °C für Hartgummi |

DTS 1000471665 DE Version: C Status: RL (released | freigegeben | valide) printed: 02.02.2024

Mediendaten

| | |
|------------------------|--|
| Flüssigkeitstemperatur | <ul style="list-style-type: none"> • Mit PP-Auskleidung, bei Verwendung mit Transmitter Typ SE58: <ul style="list-style-type: none"> – In Kompaktvariante: -0...+60 °C – In Getrenntvariante: -0...+60 °C • Mit Hartgummi-Auskleidung, bei Verwendung mit Transmitter Typ SE58: <ul style="list-style-type: none"> – In Kompaktvariante: -5...+80 °C – In Getrenntvariante: -5...+80 °C • Mit PTFE-Auskleidung (auf Anfrage), bei Verwendung mit Transmitter Typ SE58: <ul style="list-style-type: none"> – In Kompaktvariante: -20...+100 °C – In Getrenntvariante: -20...+110 °C |
| Flüssigkeitsdruck | <ul style="list-style-type: none"> • PN 16 mit PP- oder Hartgummi-Auskleidung • PN 40 auf Anfrage, nur mit PTFE-Auskleidung bis DN 150 |
| Mindestleitfähigkeit | 5 µS/cm (oder 20 µS/cm mit vollentsalztem Wasser) |

Prozess-/Leistungsanschluss & Kommunikation

| | |
|------------------------|--|
| Leistungsanschluss | Flansch EN1092-1, ANSI B16-5 (JIS auf Anfrage) |
| Elektrischer Anschluss | 2 Kabelverschraubungen PG9 (für die Remote-Variante des Sensors) |

Zulassungen und Konformitäten

| | |
|-----------------------|---|
| Richtlinien | |
| CE-Richtlinie | Weitere Informationen zur CE-Richtlinie entnehmen Sie dem Kapitel „2.2. Normen“ auf Seite 5. |
| Druckgeräterichtlinie | <p>Das Gerät unterliegt den Anforderungen der Druckgeräte richtlinie 2014/68/EU. Einrichtung der Kategorie II für Flüssigkeiten der Gruppe 1 und 2 unter folgenden Bedingungen:</p> <ul style="list-style-type: none"> • Maximal zulässiger Druck (PS) ≤ 40 bar • Minimale/maximale Temperatur (TS): -10/+130 °C • Innerhalb der folgenden Grenzwerte für Flüssigkeiten der Gruppe 2: <ul style="list-style-type: none"> – PN 10 für DN 400...DN 500 – PN 16 für DN 250...DN 300 – PN 25 für DN 200...DN 250 – PN 40 für DN 40...DN 250 • Innerhalb der folgenden Grenzen für Flüssigkeiten der Gruppe 1 mit einem Dampfdruck bei der höchstzulässigen Temperatur von nicht mehr als 0,5 bar (g): für Durchmesser über DN 25 und PS x DN > 2000 |

Umgebung und Installation

| | |
|------------------------------|---|
| Umgebungstemperatur | Gemäß der verwendeten Variante des Transmitters Typ SE58 und seines Werkstoffs Weitere Informationen entnehmen Sie dem Datenblatt des Transmitters, siehe Datenblatt Typ SE58 ▶. |
| Relative Luftfeuchtigkeit | ≤ 90 %, nicht kondensiert |
| Höhe über Meeresspiegel | Max. 2000 m |
| Betriebsbedingung | Dauerbetrieb |
| Gerätemobilität | Fest eingebaut |
| Einsatzbereich | Im Innen- und Außenbereich Das Gerät vor elektromagnetischen Störungen, UV-Bestrahlung und bei Außenanwendung vor Witterungseinflüssen schützen. |
| Schutzart gemäß IEC/EN 60529 | Bei Verwendung mit Transmitter Typ SE58: <ul style="list-style-type: none"> • In Kompakt-L- und M-Variante: IP67 (IP68 optional) • In Kompakt-S-Variante: IP67 (IP68 optional) • In Remote-L- und M-Variante: IP68 |
| Einbaukategorie | Kategorie II gemäß UL/EN 61010-1 |
| Verschmutzungsgrad | Grad 2 gemäß UL/EN 61010-1 |

DTS 1000471665 DE Version: C Status: RL (released | freigegeben | valide) printed: 02.02.2024

2. Zulassungen und Konformitäten

2.1. Konformität

Das Produkt ist konform zu den EU-Richtlinien entsprechend der EU-Konformitätserklärung.

2.2. Normen

Die angewandten Normen, mit denen die Konformität mit den EU-Richtlinien nachgewiesen wird, sind in der EU-Baumusterprüfbescheinigung und/oder der EU-Konformitätserklärung nachzulesen.

3. Werkstoffe

3.1. Bürkert resistApp

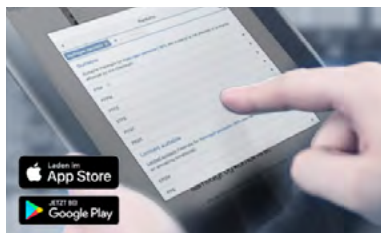

Bürkert resistApp – Beständigkeitstabelle

Sie möchten die Zuverlässigkeit und Langlebigkeit der Werkstoffe in Ihrem individuellen Anwendungsfall sicherstellen? Verifizieren Sie Ihre Kombination aus Medien und Werkstoffen auf unserer Website oder in unserer resistApp.

[Jetzt chemische Beständigkeit prüfen](#)

4. Abmessungen

4.1. Kompaktvariante

Hinweis:

- PN 16 mit PP- oder Hartgummi-Auskleidung
- Weitere Informationen zu den Abmessungen des Transmitters Typ SE58 entnehmen Sie dem **Datenblatt Typ SE58** ▶.
- Angaben in mm, sofern nicht anders angegeben

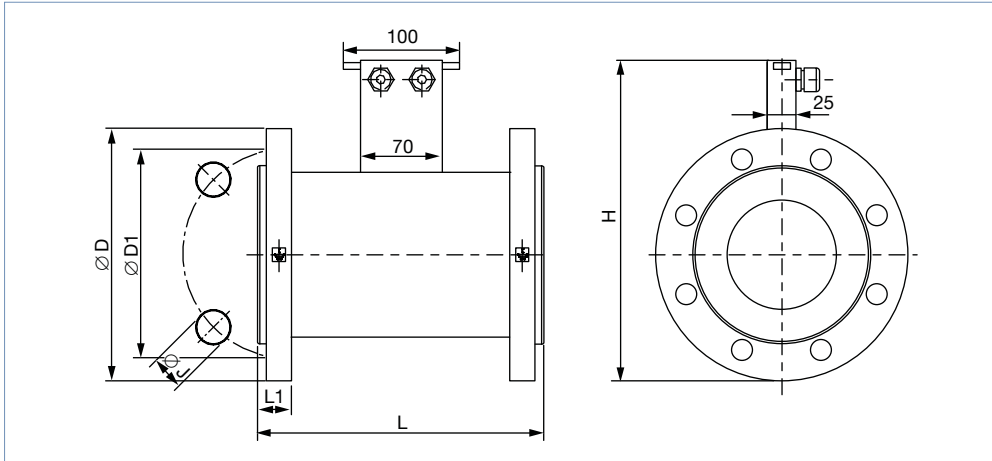

| DN | H | Norm | L | L1 | ØD | ØD1 | ØJ |
|-----|-----|-------------|-----|------|-------|-------|----------|
| 25 | 185 | EN 1092-1 | 200 | 18 | 115 | 85 | 4 x 14 |
| | 182 | ANSI 150 RF | | 16,3 | 107,9 | 79,4 | 4 x 15,9 |
| 32 | 203 | EN 1092-1 | 200 | 18 | 140 | 100 | 4 x 18 |
| | 192 | ANSI 150 RF | | 17,9 | 117,5 | 88,9 | 4 x 15,9 |
| 40 | 213 | EN 1092-1 | 200 | 18 | 150 | 110 | 4 x 18 |
| | 202 | ANSI 150 RF | | 19,5 | 127 | 98,4 | 4 x 15,9 |
| 50 | 228 | EN 1092-1 | 200 | 18 | 165 | 125 | 4 x 18 |
| | 222 | ANSI 150 RF | | 21,1 | 152,4 | 120,7 | 4 x 19 |
| 65 | 248 | EN 1092-1 | 200 | 18 | 185 | 145 | 4 x 18 |
| | 245 | ANSI 150 RF | | 24,3 | 177,8 | 139,7 | 4 x 19 |
| 80 | 263 | EN 1092-1 | 200 | 20 | 200 | 160 | 8 x 18 |
| | 258 | ANSI 150 RF | | 25,9 | 190,5 | 152,4 | 4 x 19 |
| 100 | 283 | EN 1092-1 | 250 | 20 | 220 | 180 | 8 x 18 |
| | 287 | ANSI 150 RF | | 25,9 | 228,6 | 190,5 | 8 x 19 |
| 125 | 313 | EN 1092-1 | 250 | 22 | 250 | 210 | 8 x 18 |
| | 315 | ANSI 150 RF | | 25,9 | 254 | 215,9 | 8 x 22,2 |
| 150 | 344 | EN 1092-1 | 300 | 22 | 285 | 240 | 8 x 22 |
| | 341 | ANSI 150 RF | | 27,4 | 279,4 | 241,3 | 8 x 22,2 |
| 200 | 399 | EN 1092-1 | 350 | 24 | 340 | 295 | 12 x 22 |
| | 401 | ANSI 150 RF | | 30,6 | 342,9 | 298,5 | 8 x 22,2 |

DTS 1000471665 DE Version: C Status: RL (released | freigegeben | validé) printed: 02.02.2024

4.2. Remote-Variante mit Anschlussgehäuse

Hinweis:

- PN 16 mit PP- oder Hartgummi-Auskleidung
- Weitere Informationen zu den Abmessungen des Transmitters Typ SE58 entnehmen Sie dem **Datenblatt Typ SE58** ▶
- Angaben in mm, sofern nicht anders angegeben

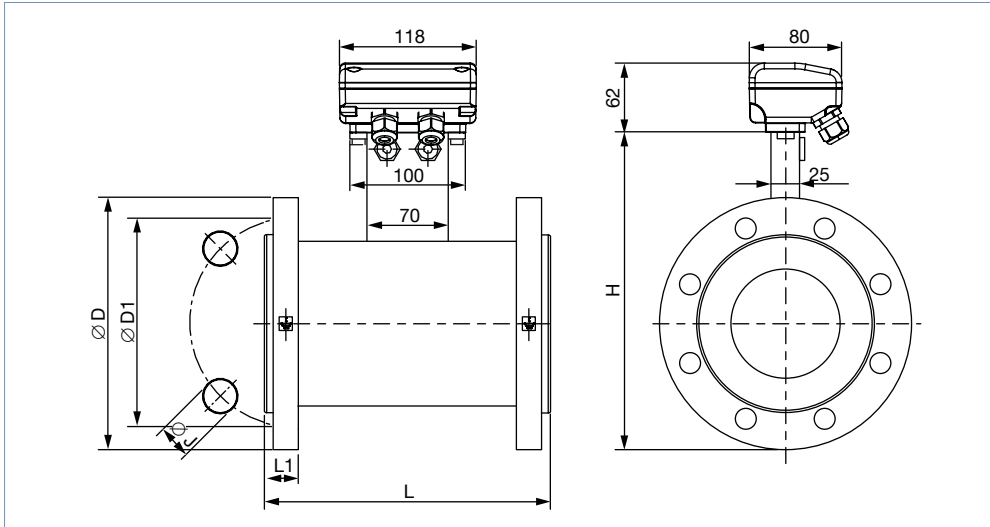

| DN | H | Norm | L | L1 | ØD | ØD1 | ØJ |
|-----|-----|-------------|-----|------|-------|-------|--------|
| 25 | 185 | EN 1092-1 | 200 | 18 | 115 | 85 | 4x14 |
| | 182 | ANSI 150 RF | | 16,3 | 107,9 | 79,4 | 4x15,9 |
| 32 | 203 | EN 1092-1 | 200 | 18 | 140 | 100 | 4x18 |
| | 192 | ANSI 150 RF | | 17,9 | 117,5 | 88,9 | 4x15,9 |
| 40 | 213 | EN 1092-1 | 200 | 18 | 150 | 110 | 4x18 |
| | 202 | ANSI 150 RF | | 19,5 | 127 | 98,4 | 4x15,9 |
| 50 | 228 | EN 1092-1 | 200 | 18 | 165 | 125 | 4x18 |
| | 222 | ANSI 150 RF | | 21,1 | 152,4 | 120,7 | 4x19 |
| 65 | 248 | EN 1092-1 | 200 | 18 | 185 | 145 | 4x18 |
| | 245 | ANSI 150 RF | | 24,3 | 177,8 | 139,7 | 4x19 |
| 80 | 263 | EN 1092-1 | 200 | 20 | 200 | 160 | 8x18 |
| | 258 | ANSI 150 RF | | 25,9 | 190,5 | 152,4 | 4x19 |
| 100 | 283 | EN 1092-1 | 250 | 20 | 220 | 180 | 8x18 |
| | 287 | ANSI 150 RF | | 25,9 | 228,6 | 190,5 | 8x19 |
| 125 | 313 | EN 1092-1 | 250 | 22 | 250 | 210 | 8x18 |
| | 315 | ANSI 150 RF | | 25,9 | 254 | 215,9 | 8x22,2 |
| 150 | 344 | EN 1092-1 | 300 | 22 | 285 | 240 | 8x22 |
| | 341 | ANSI 150 RF | | 27,4 | 279,4 | 241,3 | 8x22,2 |
| 200 | 399 | EN 1092-1 | 350 | 24 | 340 | 295 | 12x22 |
| | 401 | ANSI 150 RF | | 30,6 | 342,9 | 298,5 | 8x22,2 |

DTS 1000471665 DE Version: C Status: RL (released | freigegeben | valide) printed: 02.02.2024

5. Produktinstallation

5.1. Installationshinweise

Durchflussmessungen

Hinweis:

Das Gerät ist nicht für den Einsatz in gasförmigen Medien und Dampf geeignet.

Geradlinige Mindesteinlauf- und Mindestauslaufstrecken des Sensors müssen eingehalten werden.

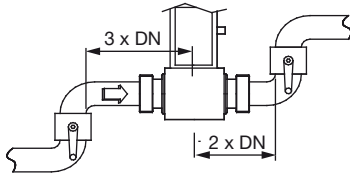

Das komplette Messgerät kann sowohl in waagerechte als auch in senkrechte Rohre eingebaut werden, wobei jedoch die folgenden zusätzlichen Bedingungen zu beachten sind:

- Die Rohrleitung muss in der Nähe des Geräts immer vollständig mit Flüssigkeit gefüllt sein, wenn das Gerät in Betrieb ist.
- Montieren Sie den Sensor in den unten angegebenen richtigen Einbauweisen, um eine genaue Durchflussmessung zu erzielen.

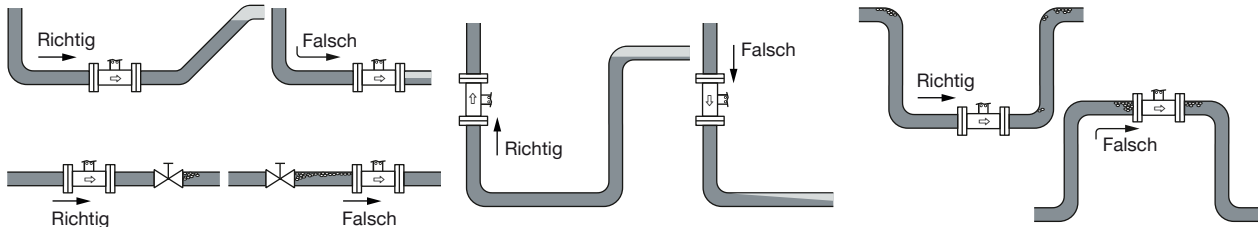

Die geeignete Nennweite wird unter Berücksichtigung des Diagramms im Kapitel „5.2. Auswahl der Nennweite“ auf Seite 9.

5.2. Auswahl der Nennweite

Das folgende Diagramm ermöglicht die Bestimmung der geeigneten DN der Rohrleitung und des Fittings für die Anwendung, abhängig von der Durchflussgeschwindigkeit und der Durchflussmenge. Der Schnittpunkt zwischen Durchflussgeschwindigkeit und Durchflussmenge der Flüssigkeit im nachfolgenden Diagramm führt zum geeigneten Durchmesser.

Beispiel:

- Nenndurchfluss: 100 l/min
 - Gewünschte Mediumsgeschwindigkeit: 2...3 m/s
- Ergebnis: Wählen Sie eine Rohrleitung von DN 32

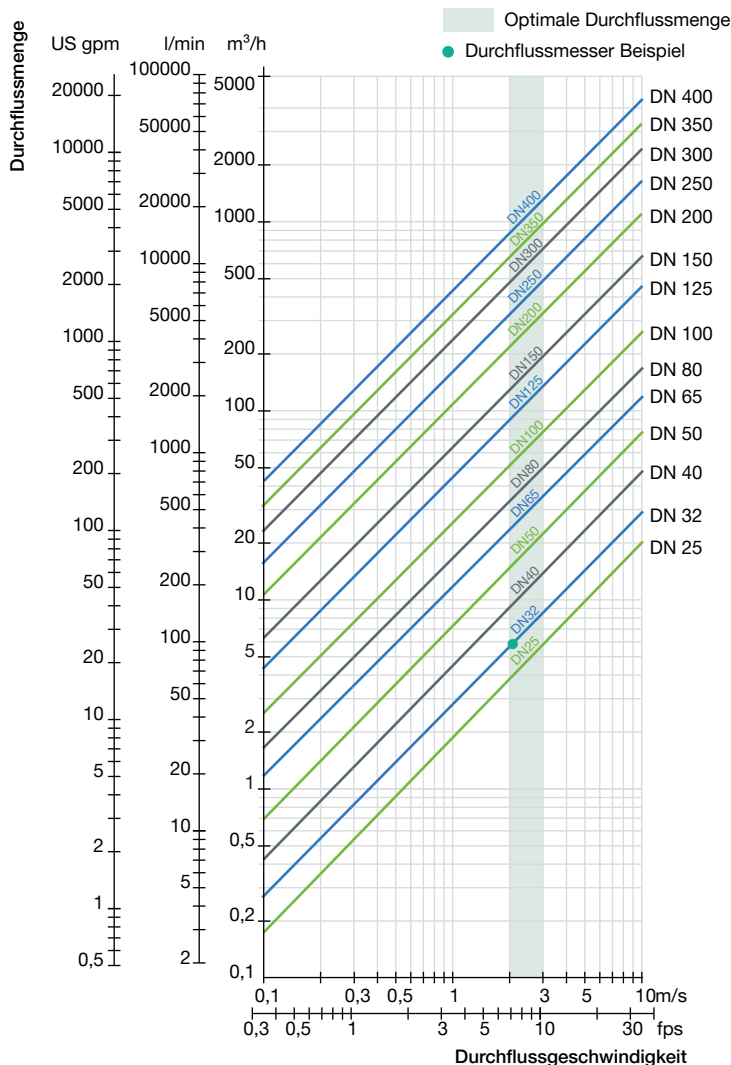

6. Produktbetrieb

6.1. Messprinzip

Als physikalische Grundlage für die magnetische Durchflussmessung dient das faradaysche Gesetz. Magnetspulen sind um die Rohrleitung herum angeordnet, um ein Magnetfeld zu erzeugen. Leitende Flüssigkeiten, die durch das Magnetfeld strömen, induzieren an zwei gegenüberliegenden metallischen Elektroden im Kontakt mit dem Medium eine Spannung. Mit diesen Elektroden wird die induzierte elektrische Wechselspannung gemessen. Das Signal des Sensors Typ S055 muss vom Transmitter Typ SE58 verstärkt und verarbeitet werden.

Weitere Informationen entnehmen Sie dem Datenblatt des Transmitters, siehe **Datenblatt Typ SE58** ▶.

DTS 1000471665 DE Version: C Status: RL (released | freigegeben | valide) printed: 02.02.2024

7. Bestellinformationen

7.1. Bürkert eShop



Bürkert eShop – Bequem bestellt und schnell geliefert

Sie möchten Ihr gewünschtes Bürkert Produkt oder Ersatzteil schnell finden und direkt bestellen? Unser Onlineshop ist rund um die Uhr für Sie erreichbar. Melden Sie sich gleich an und nutzen Sie die Vorteile.

[Jetzt online einkaufen](#)

7.2. Empfehlung bezüglich der Produktauswahl

Ein komplettes Durchflussmessgerät besteht aus einem Sensor Typ S055 (Kompakt- oder Remote-Variante) und einem Durchflusstransmitter Typ SE58 (Kompakt- oder Remote-Variante).

Siehe **Datenblatt Typ SE58** ▶ für weitere Informationen.

Zur Auswahl eines kompletten Gerätes müssen zwei verschiedene Komponenten bestellt werden. Dazu sind folgende Angaben erforderlich:

- **Artikel-Nr.** des Sensors **Typ S055** (siehe „7.4. Bestelltabelle“ auf Seite 11)
- **Artikel-Nr.** des Transmitters **Typ SE58** (siehe **Datenblatt Typ SE58** ▶ für weitere Informationen)

7.3. Bürkert Produktfilter



Bürkert Produktfilter - Schnell zum passenden Produkt

Sie möchten anhand Ihrer technischen Anforderungen einfach und bequem selektieren? Nutzen Sie den Bürkert Produktfilter und finden Sie unseren passenden Artikel für Ihre Anwendung.





[Jetzt Produkte filtern](#)

7.4. Bestelltabelle

| DN [mm] | Durchflussgeschwindigkeitsbereich | | Leitungsanschluss | Werkstoff | | | | Artikel-Nr. |
|--|-----------------------------------|--------------------|-----------------------|----------------|--------------------------|----------|-------------|-------------|
| | Min. 0...0,4 m/s | Max. 0...10 m/s | | Gehäuse | Elektrode ^{1.)} | Dichtung | Auskleidung | |
| Sensor Typ S055, Kompaktvariante | | | | | | | | |
| 25 | 0...0,72 m³/h | 0...18 m³/h | EN 1092-1 ANSI 150 | Stahl lackiert | Edelstahl 316L | FKM | PP | 553540 |
| | | | | | | | | 554353 |
| 32 | 0...1,16 m³/h | 0...29 m³/h | EN 1092-1 ANSI 150 | | | | | 553541 |
| | | | | | | | | 560047 |
| 40 | 0...1,80 m³/h | 0...45 m³/h | EN 1092-1 ANSI 150 | | | | | 553542 |
| | | | | | | | | 560048 |
| 50 | 0...2,88 m³/h | 0...72 m³/h | EN 1092-1 ANSI 150 | | | | | 553485 |
| | | | | | | | | 554354 |
| 65 | 0...4,80 m³/h | 0...120 m³/h | EN 1092-1 ANSI 150 | | | | | 553393 |
| | | | | | | | | 558785 |
| 80 | 0...7,20 m³/h | 0...180 m³/h | EN 1092-1 ANSI 150 | | | | | 553394 |
| | | | | | | | | 554351 |
| 100 | 0...11,20 m³/h | 0...280 m³/h | EN 1092-1 ANSI 150 | | | | | 553489 |
| | | | | | | | | 554352 |
| 125 | 0...18,00 m³/h | 0...450 m³/h | EN 1092-1 ANSI 150 | 559318 | | | | |
| | | | | 562955 | | | | |
| 150 | 0...25,60 m³/h | 0...640 m³/h | EN 1092-1 ANSI 150 | 557512 | | | | |
| | | | | 561426 | | | | |
| 200 | 0...45,20 m³/h | 0...1130 m³/h | EN 1092-1 ANSI 150 | Stahl lackiert | Edelstahl 316L | – | Hartgummi | 554217 |
| | | | | | | | | 560568 |
| Sensor Typ S055, Remote-Variante mit Anschlussgehäuse aus Aluminium lackiert und 10 m-Elektroden- und Spulenkabel (enthalten) | | | | | | | | |
| 25 | 0...0,72 m³/h | 0...18 m³/h | EN 1092-1 ANSI 150 | Stahl lackiert | Edelstahl 316L | FKM | PP | 448492 |
| | | | | | | | | 559598 |
| 32 | 0...1,16 m³/h | 0...29 m³/h | EN 1092-1 ANSI 150 | | | | | 448493 |
| | | | | | | | | 562958 |
| 40 | 0...1,80 m³/h | 0...45 m³/h | EN 1092-1 ANSI 150 | | | | | 448494 |
| | | | | | | | | 559599 |
| 50 | 0...2,88 m³/h | 0...72 m³/h | EN 1092-1 ANSI 150 | | | | | 448495 |
| | | | | | | | | 562128 |
| 65 | 0...4,80 m³/h | 0...120 m³/h | EN 1092-1 ANSI 150 | | | | | 448496 |
| | | | | | | | | 562959 |
| 80 | 0...7,20 m³/h | 0...180 m³/h | EN 1092-1 ANSI 150 | | | | | 448497 |
| | | | | | | | | 562129 |
| 100 | 0...11,20 m³/h | 0...280 m³/h | EN 1092-1 ANSI 150 | | | | | 448498 |
| | | | | | | | | 555666 |
| 125 | 0...18,00 m³/h | 0...450 m³/h | EN 1092-1 ANSI 150 | 560144 | | | | |
| | | | | 562956 | | | | |
| 150 | 0...25,60 m³/h | 0...640 m³/h | EN 1092-1 ANSI 150 | 554141 | | | | |
| | | | | 561952 | | | | |
| 200 | 0...45,20 m³/h | 0...1130 m³/h | EN 1092-1 ANSI 150 | Stahl lackiert | Edelstahl 316L | – | Hartgummi | 559753 |
| | | | | | | | | 562135 |

1.) 3 Elektroden (2 Messelektroden + 1 Erdungselektrode)

DTS 1000471665 DE Version: C Status: RL (released | freigegeben | valide) printed: 02.02.2024

| Weitere Varianten auf Anfrage | |
|--|---|
|  Werkstoff <ul style="list-style-type: none"> Dichtung: EPDM Auskleidung: PTFE Anschlussgehäuse: Edelstahl 304 (1.4301) roh oder poliert Gehäuse: Edelstahl 304, Edelstahl 316L Elektroden: <ul style="list-style-type: none"> Alloy C (2 Messelektroden + 1 Erdungselektrode) Titan (2 Messelektroden + 1 Erdungselektroden^{1.)}) Tantal (2 Messelektroden + 1 Erdungselektroden) Platin-Rhodium (2 Messelektroden + 1 Erdungselektrode) |  Prozessanschluss Flansch: ANSI 300; JIS 10 K  Nennweite DN >200 ^{1.)}  Druck PN 10, PN 25, PN 40 |

1.) Ebonit-(Hartgummi-) oder PTFE-Auskleidungswerkstoff (wenn PTFE nicht ausgewählt, dann Ebonit als Standard)

7.5. Bestelltabelle Zubehör

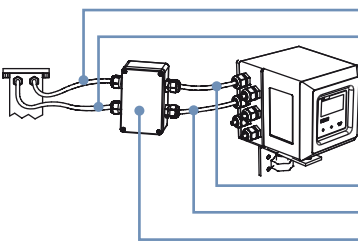
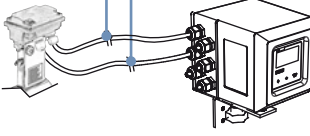
| Zubehör für Remote-Sensor | Nr. | Beschreibung | Artikel-Nr. |
|---|-----|--|-------------|
| Ohne Anschlussgehäuse  | 1 | 10 m-Kabel für Elektroden ^{1.)} Für die Verbindung des Sensors (Variante ohne Anschlussgehäuse) Typ S051, S054, S055 oder S056 mit dem Anschlusskasten des Verlängerungskabelsatzes | 448518 |
| | 2 | 10 m-Kabel für Spulen ^{1.)} Für die Verbindung des Sensors (Variante ohne Anschlussgehäuse) Typ S051, S054, S055 oder S056 mit dem Anschlusskasten des Verlängerungskabelsatzes | 448519 |
| | 3 | 10 m-Kabel für Elektroden ^{1.)} Für die Verbindung • des Anschlusskastens des Verlängerungskabelsatzes mit dem Transmitter Typ SE58 • des Sensors (Variante mit Anschlussgehäuse) Typ S051, S054, S055 oder S056 mit dem Transmitter Typ SE58 | 562851 |
| Mit Anschlussgehäuse  | 4 | 10 m-Kabel für Spulen ^{1.)} Für die Verbindung • des Anschlusskastens des Verlängerungskabelsatzes mit dem Transmitter Typ SE58 • des Sensors (Variante mit Anschlussgehäuse) Typ S051, S054, S055 oder S056 mit dem Transmitter Typ SE58 | 562852 |
| | 5 | Der Anschlusskasten des Verlängerungskabelsatzes enthält Gießharz | 562853 |

1.) Andere Kabellängen als 10 m sind auf Anfrage erhältlich (für Kabellängen >20 m wird gegen Aufpreis ein Vorverstärker mitgeliefert).

DTS 1000471665 DE Version: C Status: RL (released | freigegeben | valide) printed: 02.02.2024