



Insertion-Fitting für Durchfluss- oder Analysemessungen

- Universelles Fitting für Insertion-Messgeräte für neutrale, aggressive oder verschmutzte Flüssigkeiten
- Breites Sortiment von Prozessanschlüssen: DN06...DN400 aus PVC, PP, PVDF, PE, Edelstahl, Messing
- Transmitter lieferbar für Anzeige, Überwachung, Signalübermittlung, 2-Punkt-Regelung oder Dosiersteuerung

Im Datenblatt beschriebene Produktvarianten können von der Produktdarstellung und -beschreibung abweichen.

Kombinierbar mit

	Typ 8020 ▶ Insertion-Durchflussmessgerät mit Flügelrad für kontinuierliche Messung
	Typ 8025 ▶ Insertion-Durchflussmessgerät/Dosiergerät mit Flügelrad und Durchflusstransmitter/Remote-Dosiergerät
	Typ 8026 ▶ Insertion-Durchflussmessgerät mit Flügelrad, ELEMENT Design
	Typ 8041 ▶ Magnetisch induktives Insertion-Durchflussmessgerät
	Typ 8045 ▶ Magnetisch induktives Insertion-Durchflussmessgerät
	Typ 8228 ▶ Induktives Leitfähigkeitsmessgerät, ELEMENT Design
	Typ 8200 ▶ Halter für Analysensonden

Typ-Beschreibung

Das Fitting Typ S020 kann für den Anschluss von beliebigen Insertion-Geräten für Messungen in einem Rohr benutzt werden, z. B. für Durchfluss-, pH-, Redoxpotential (ORP)- und Leitfähigkeitsmessungen.

Das Fitting ist für Flügelrad- und magnetisch-induktive Durchflussmessgeräte sowie Analysemessgeräte mit G 2- oder Clamp-Anschluss erhältlich.

DTS 1000011767 DE Version: AX Status: RL (released | freigegeben | valide) printed: 03.02.2026

Inhaltsverzeichnis

1. Allgemeine technische Daten	4
2. Zulassungen und Konformitäten	5
2.1. Allgemeine Hinweise.....	5
2.2. Konformität	5
2.3. Normen.....	5
2.4. Druckgeräterichtlinie.....	5
Gerät für Nutzung in einer Rohrleitung	5
2.5. Lebensmittel und Getränke/Hygiene	6
3. Werkstoffe	6
3.1. Bürkert resistApp.....	6
4. Abmessungen	6
4.1. Metall-T-Fitting für Messgerät mit G 2-Prozessanschluss	6
Innengewindeanschluss.....	6
Außengewindeanschluss	7
Schweißstutzenanschluss.....	8
Clamp-Anschluss.....	9
Flanschanschluss	9
4.2. Kunststoff-T-Fitting für Messgerät mit G 2-Prozessanschluss.....	10
True Union-Anschluss mit Überwurfmutter und Klebe-/Schweißmuffen	10
Außengewindeanschluss	10
Klebe-/Schweißstutzenanschluss	11
4.3. Gerader Anschluss für Messgerät mit G 2-Prozessanschluss.....	12
Schweißstutzenanschluss ohne Radius	12
Schweißstutzenanschluss mit Radius.....	12
Schweißstutzenanschluss.....	13
Einschraubstutzenanschluss.....	14
4.4. Anschlussschelle für Durchflussmessgerät mit G 2-Prozessanschluss.....	14
4.5. Messkammer für Analysemessgerät mit G 2-Prozessanschluss	15
4.6. T-Fitting für Durchflussmessgerät mit Clamp-Prozessanschluss	15
Schweißstutzenanschluss.....	15
4.7. Gerader Anschluss für Durchflussmessgerät mit Clamp-Prozessanschluss	16
Schweißstutzenanschluss.....	16
5. Leistungsbeschreibungen	16
5.1. Druck-Temperatur-Diagramm	16
6. Produktinstallation	17
6.1. Installationshinweise	17
Durchflussmessung.....	17
Analysemessung.....	17
6.2. Auswahl der Nennweite	18
7. Produktzubehör	19
8. Vernetzung und Kombination mit anderen Bürkert-Produkten	20
8.1. Vernetzung und Kombination des Geräts	20
Fitting für Messgerät mit G 2-Prozessanschluss.....	20
Fitting für Durchflussmessgerät mit Clamp-Prozessanschluss	21
8.2. Kombination mit Fittings Typ S020 für Durchfluss-, pH-, ORP- oder Leitfähigkeitsmessungen	22

DTS 1000011767 DE Version: AX Status: RL (released | freigegeben | valide) printed: 03.02.2026

9. Bestellinformationen	22
9.1. Bürkert eShop	22
9.2. Bürkert-Produktfilter	22
9.3. Bestelltabelle	23
Metall-T-Fitting DN 06...DN 65 für Messgerät mit G 2-Prozessanschluss	23
Kunststoff-T-Fitting DN 06...DN 65 für Messgerät mit G 2-Prozessanschluss.....	24
Gerader Anschluss für Messgerät mit G 2-Prozessanschluss.....	25
Anschlusschelle für Durchflussmessgerät mit G 2-Prozessanschluss.....	25
Messkammer für Analysemessgerät mit G 2-Prozessanschluss	25
T-Fitting DN 32...DN 100 für Durchflussmessgerät Typ 8041/8045 mit Clamp-Prozessanschluss	25
Gerader Anschluss für Durchflussmessgerät Typ 8041/8045 mit Clamp-Prozessanschluss.....	26
9.4. Bestelltabelle Zubehör	26
Zubehör alle Varianten.....	26
Zubehör Fitting für Messgerät mit G 2-Prozessanschluss	26
Zubehör Fitting für Durchflussmessgerät Typ 8041/8045 mit Clamp-Prozessanschluss	27

DTS 1000011767 DE Version: AX Status: RL (released | freigegeben | valide) printed: 03.02.2026

1. Allgemeine technische Daten

Produkteigenschaften	
Werkstoff	
Stellen Sie sicher, dass die Werkstoffe des Geräts mit dem Fluid kompatibel sind, welches Sie benutzen. Weitere Informationen entnehmen Sie dem Kapitel „3.1. Bürkert resistApp“ auf Seite 6.	
Nicht medienberührende Teile	
Schraube	Edelstahl (316L/1.4404)
Medienberührende Teile	
Fitting-Gehäuse	<ul style="list-style-type: none"> Für G 2-Messgeräteanschluss: Gehäuse und Zwischenstutzen jeweils aus Messing (CuZn₃₉Pb₂) und Edelstahl (316L/1.4404) oder ganz aus Edelstahl (316L/1.4404), PVC, PP, PVDF oder PE (abhängig von der Fitting-Variante Typ S020) Für Clamp-Messgeräteanschluss: Edelstahl 316L/1.4404
Dichtung	<ul style="list-style-type: none"> Für G 2-Messgeräteanschluss: FKM oder EPDM (abhängig von der Fitting-Variante Typ S020) Für Clamp-Messgeräteanschluss: keine
Oberflächengüte	<p>Für Fitting aus Edelstahl:</p> <ul style="list-style-type: none"> Für G 2-Messgeräteanschluss <ul style="list-style-type: none"> T-Fitting <ul style="list-style-type: none"> Innenfläche: Ra < 1,6 µm Außenfläche: Ra < 3,2 µm Gerader Anschluss und Messkammer <ul style="list-style-type: none"> Innenfläche: Ra < 1,6 µm Außenfläche: Ra < 6,3 µm Für Clamp-Messgeräteanschluss <ul style="list-style-type: none"> T-Fitting <ul style="list-style-type: none"> Innenfläche: Ra < 0,8 µm (außer auf Schweißnähten) Außenfläche: Ra < 1,6 µm Gerader Anschluss <ul style="list-style-type: none"> Innenfläche: Ra < 0,6 µm Außenfläche: Ra < 1,2 µm
Kompatibilität	Mit Durchflussmessgerät Typ 8020, 8025, 8026, 8041, 8045 oder Analysemessgerät Typ 8200/8203, 8220 oder 8228
Rohrdurchmesser	<ul style="list-style-type: none"> Für G 2-Messgeräteanschluss: DN 06...DN 400. Die Kombination von Fitting und Messgerät ist unter Umständen auf Nennweiten beschränkt. Weitere Informationen entnehmen Sie dem Kapitel „8.2. Kombination mit Fittings Typ S020 für Durchfluss-, pH-, ORP- oder Leitfähigkeitsmessungen“ auf Seite 22. Für Clamp-Messgeräteanschluss: DN 32...DN 100
Abmessungen	Weitere Informationen entnehmen Sie dem Kapitel „4. Abmessungen“ auf Seite 6.
Mediendaten	
Flüssigkeitstemperatur ¹⁾	<p>Für Fitting aus:</p> <ul style="list-style-type: none"> PVC: 0...+ 50 °C PP: 0...+ 80 °C PVDF: - 15...+ 100 °C PE: + 5...+ 70 °C Edelstahl, Messing: - 15...+ 160 °C
Flüssigkeitsdruck ¹⁾	<p>Für Fitting aus:</p> <ul style="list-style-type: none"> Kunststoff: max. PN 10 Metall: max. PN 16 <p>Weitere Informationen entnehmen Sie dem Kapitel „5.1. Druck-Temperatur-Diagramm“ auf Seite 16.</p>
Produktanschlüsse	
Messgeräteanschluss	G 2- oder Clamp-Anschluss
Leitungsanschluss	<p>Für Fitting aus:</p> <ul style="list-style-type: none"> Kunststoff: True Union-Anschluss mit Überwurfmutter und Klebe-/Schweißmuffen, Stutzen- oder Außengewindeanschluss, Anschlusschelle Metall: Innen- oder Außengewinde-, Schweißstutzen, Clamp- oder Flanschanschluss

DTS 1000011767 DE Version: AX Status: RL (released | freigegeben | valide) printed: 03.02.2026

Zulassungen und Konformitäten

Richtlinien	
CE-Richtlinie	Weitere Informationen zur CE-Richtlinie entnehmen Sie dem Kapitel „2.3. Normen“ auf Seite 5.
Druckgeräterichtlinie	Gemäß Artikel 4, Absatz 1 der 2014/68/EU-Richtlinie Weitere Informationen zur Druckgeräterichtlinie entnehmen Sie dem Kapitel „2.4. Druckgeräterichtlinie“ auf Seite 5.
Lebensmittel und Getränke/Hygiene	FDA-Konformitätserklärung (nur Edelstahl-Fitting mit EPDM-Dichtung) Muss separat bestellt werden. Weitere Informationen entnehmen Sie dem Kapitel „Zubehör alle Varianten“ auf Seite 26.
Werkstoffe	<ul style="list-style-type: none"> Abnahmeprüfzeugnis 3.1 (gemäß EN-ISO 10204) Konformitätszertifizierung für Oberflächengüte (DIN4762-DIN4768-ISO/4287/1) Muss separat bestellt werden. Weitere Informationen entnehmen Sie dem Kapitel „Zubehör alle Varianten“ auf Seite 26.
Sonstige	<ul style="list-style-type: none"> 3-Punkt Durchflusskalibrierzeugnis Werkszeugnis 2.2 (gemäß EN-ISO 10204) Muss separat bestellt werden. Weitere Informationen entnehmen Sie dem Kapitel „Zubehör alle Varianten“ auf Seite 26.

Umgebung und Installation

Umgebungstemperatur	Betrieb und Lagerung: Die Temperaturgrenzen hängen auch von den Temperaturgrenzen des eingesteckten Geräts ab, siehe entsprechendes Datenblatt oder Bedienungsanleitung für weitere Informationen.
---------------------	--

1.) Die Temperatur- und Druckgrenzen hängen auch von den Temperatur- bzw. Druckgrenzen des eingesteckten Geräts ab, siehe entsprechendes Datenblatt oder Bedienungsanleitung für weitere Informationen. Wenn die angegebenen Temperatur- bzw. Druckbereiche für das Fitting und das eingesteckte Gerät unterschiedlich sind, den restriktiveren Bereich beachten.

2. Zulassungen und Konformitäten

2.1. Allgemeine Hinweise

- Die im Folgenden genannten Zulassungen bzw. Konformitäten müssen bei Anfragen zwingend genannt werden. Nur so kann sichergestellt werden, dass das Produkt alle vorgeschriebenen Eigenschaften erfüllt.
- Nicht alle bestellbaren Gerätevarianten können mit den genannten Zulassungen bzw. Konformitäten geliefert werden.

2.2. Konformität

Das Produkt ist konform zu den EU-Richtlinien entsprechend der EU-Konformitätserklärung.

2.3. Normen

Die angewandten Normen, mit denen die Konformität mit den EU-Richtlinien nachgewiesen wird, sind in der EU-Baumusterprüfbescheinigung und/oder der EU-Konformitätserklärung nachzulesen.

2.4. Druckgeräterichtlinie

Das Gerät ist unter folgenden Bedingungen mit dem Artikel 4, Absatz 1 der Druckgeräterichtlinie 2014/68/EU konform:

Gerät für Nutzung in einer Rohrleitung

Hinweis:

- Die Angaben in der Tabelle gelten unabhängig von der chemischen Verträglichkeit des Werkstoffs und der Flüssigkeit.
- PS = maximal zulässiger Druck (in bar), DN = Nennweite der Rohrleitung

Art der Flüssigkeit	Bedingungen
Flüssigkeitsgruppe 1, Artikel 4, Absatz 1.c.i	DN ≤ 25
Flüssigkeitsgruppe 2, Artikel 4, Absatz 1.c.i	DN ≤ 32 oder PS*DN ≤ 1000
Flüssigkeitsgruppe 1, Artikel 4, Absatz 1.c.ii	DN ≤ 25 oder PS*DN ≤ 2000
Flüssigkeitsgruppe 2, Artikel 4, Absatz 1.c.ii	DN ≤ 200 oder PS ≤ 10 oder PS*DN ≤ 5000

2.5. Lebensmittel und Getränke/Hygiene

Konformität	Beschreibung
FDA	FDA – Code of Federal Regulations Die Varianten mit Edelstahl-Gehäuse und EPDM-Dichtung sind in ihrer Zusammensetzung konform zum Code of Federal Regulations, veröffentlicht durch die FDA (Food and Drug Administration, USA) gemäß Herstellererklärung.

3. Werkstoffe

3.1. Bürkert resistApp

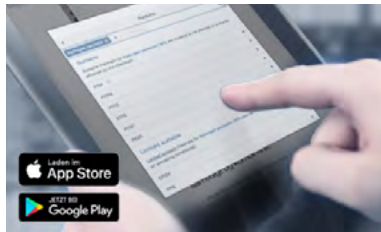

Bürkert resistApp – Beständigkeitstabelle

Sie möchten die Zuverlässigkeit und Langlebigkeit der Werkstoffe in Ihrem individuellen Anwendungsfall sicherstellen? Verifizieren Sie Ihre Kombination aus Medien und Werkstoffen auf unserer Website oder in unserer resistApp.

[Jetzt chemische Beständigkeit prüfen](#)

4. Abmessungen

4.1. Metall-T-Fitting für Messgerät mit G 2-Prozessanschluss

Innengewindeanschluss

Hinweis:

- Angaben in mm, sofern nicht anders angegeben
- Zur Verwendung mit einem Durchflussmessgerät mit kurzem Sensor
- Geeignet ab DN 32 für den Einsatz mit Analysemessgeräten

Gemäß G, NPT oder Rc aus Edelstahl (316L/1.4404) und/oder Messing (CuZn₃₉Pb₂)

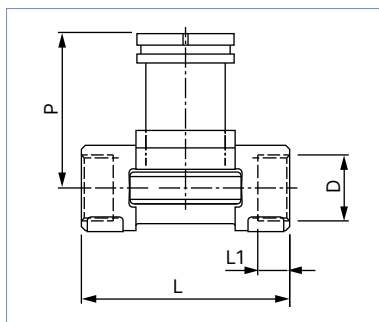

DN	P	L	L	D	
				[Zoll]	
15	80,3	84,0	16,0	G 1/2	
				17,0	NPT 1/2
				15,0	Rc 1/2
20	77,8	94,0	17,0	G 3/4	
				18,3	NPT 3/4
				16,3	Rc 3/4
25	78,0	104,0	23,5	G 1	
				18,0	NPT 1
				18,0	Rc 1
32	81,6	119,0	23,5	G 1 1/4	
				21,0	NPT 1 1/4
				21,0	Rc 1 1/4
40	85,4	129,0	23,5	G 1 1/2	
				20,0	NPT 1 1/2
				19,0	Rc 1 1/2
50	91,5	148,5	27,5	G 2	
				24,0	NPT 2
				24,0	Rc 2

Außengewindeanschluss

Hinweis:

- Angaben in mm, sofern nicht anders angegeben
- Zur Verwendung mit einem Durchflussmessgerät mit kurzem Sensor
- Geeignet ab DN 32 für den Einsatz mit Analysemessgeräten

Gemäß G aus Edelstahl (316L/1.4404) und/oder Messing (CuZn₃₉Pb₂) oder PVC (nur DN 06 und DN 08)

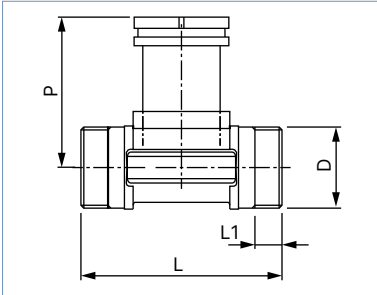

DN	P	L	L1	D	
				[Zoll]	[mm]
06	75,3	90,0	14,0	G 1/2	–
08	75,3	90,0	14,0	G 1/2	–
15	80,3	84,0	11,5	G 3/4	–
20	77,8	94,0	13,5	G 1	–
25	78,0	104,0	14,0	G 1 1/4	–
32	81,6	119,0	18,0	G 1 1/2	–
40	85,4	129,0	19,0	–	M55 × 2
50	91,5	148,5	20,0	–	M64 × 2

Gemäß SMS 1145 aus Edelstahl (316L/1.4404)

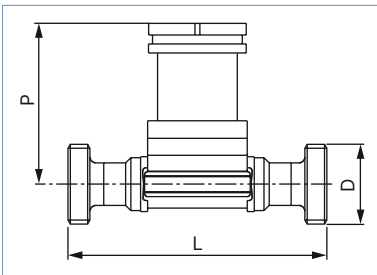

DN	P	L	D
25	77,8	130	Rd 40 x 1/6"
40	81,6	164	Rd 60 x 1/6"
50	85,4	173	Rd 70 x 1/6"

DTS 1000011767 DE Version: AX Status: RL (released | freigegeben | valide) printed: 03.02.2026

Schweißstutzenanschluss

Hinweis:

- Angaben in mm, sofern nicht anders angegeben
- Zur Verwendung mit einem Durchflussmessgerät mit kurzem Sensor
- Geeignet ab DN 32 für den Einsatz mit Analysemessgeräten

Gemäß EN ISO 1127/ISO 4200/DIN 11866 Reihe B, SMS 3008, BS 4825-1/ASME BPE/DIN 11866 Reihe C aus Edelstahl (316L/1.4404)

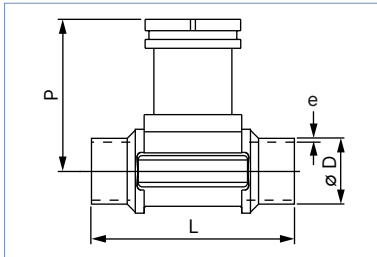

DN	P	Norm	L	ØD	e
15	80,3	EN ISO 1127/ISO 4200/DIN 11866 Reihe B	84,0	21,30	1,60
	-	SMS 3008	-	-	-
	-	ASME BPE/DIN 11866 Reihe C	-	-	-
20	77,8	EN ISO 1127/ISO 4200/DIN 11866 Reihe B	94,0	26,9	1,60
	-	SMS 3008	-	-	-
	83,3	ASME BPE/DIN 11866 Reihe C	84,0	19,05	1,65
25	78,0	EN ISO 1127/ISO 4200/DIN 11866 Reihe B	104,0	33,70	2,00
	77,8	SMS 3008	94,0	25,00	1,20
	77,8	BS 4825-1/ASME BPE/DIN 11866 Reihe C	94,0	25,40	1,65
32	81,6	EN ISO 1127/ISO 4200/DIN 11866 Reihe B	119,0	42,40	2,00
	-	SMS 3008	-	-	-
	78,0	BS 4825-1/ASME BPE/DIN 11866 Reihe C	104,0	32,00	1,65
40	85,4	EN ISO 1127/ISO 4200/DIN 11866 Reihe B	129,0	48,30	2,00
	81,6	SMS 3008	119,0	38,00	1,20
	81,6	BS 4825-1/ASME BPE/DIN 11866 Reihe C	119,0	38,10	1,65
50	91,5	EN ISO 1127/ISO 4200/DIN 11866 Reihe B	148,5	60,30	2,60
	85,4	SMS 3008	128,0	51,00	1,20
	85,4	BS 4825-1/ASME BPE/DIN 11866 Reihe C	128,0	50,80	1,65
65	-	EN ISO 1127/ISO 4200/DIN 11866 Reihe B	-	-	-
	91,5	SMS 3008	147,0	63,50	1,60
	91,5	BS 4825-1/ASME BPE/DIN 11866 Reihe C	147,0	63,50	1,65

DTS 1000011767 DE Version: AX Status: RL (released | freigegeben | valide) printed: 03.02.2026

Clamp-Anschluss

Hinweis:

- Angaben in mm, sofern nicht anders angegeben
- Zur Verwendung mit einem Durchflussmessgerät mit kurzem Sensor
- Geeignet ab DN 32 für den Einsatz mit Analysemessgeräten

Gemäß DIN 32676 Reihe B, SMS 3017 oder BS 4825-3/ASME BPE aus Edelstahl (316L/1.4404)

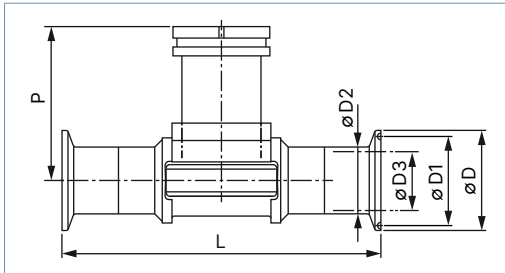

DN	P	Norm	L	ØD	ØD1	ØD2	ØD3
15	80,3	DIN 32676 Reihe B ¹⁾	130	34,0	27,5	21,30	18,10
		SMS 3017	-	-	-	-	-
		ASME BPE	-	-	-	-	-
20	77,8	DIN 32676 Reihe B	150	50,5	43,5	26,90	23,70
		SMS 3017	-	-	-	-	-
		80,3 ASME BPE	119	25,0	19,6	19,05	15,75
25	78,0	DIN 32676 Reihe B	160	50,5	43,5	33,70	29,70
		77,8 SMS 3017	129	50,5	43,5	25,00	22,60
		77,8 BS 4825-3/ASME BPE	129	50,5	43,5	25,40	22,10
32	81,6	DIN 32676 Reihe B	180	50,5	43,5	42,40	38,40
		SMS 3017	-	-	-	-	-
		BS 4825-3/ASME BPE	-	-	-	-	-
40	85,4	DIN 32676 Reihe B	200	64,0	56,5	48,30	44,30
		81,6 SMS 3017	161	50,5	43,5	38,00	35,60
		81,6 BS 4825-3/ASME BPE	161	50,5	43,5	38,10	34,80
50	91,5	DIN 32676 Reihe B	230	77,5	70,5	60,30	55,10
		85,4 SMS 3017	192	64,0	56,5	51,00	48,60
		85,4 BS 4825-3/ASME BPE	192	64,0	56,5	50,80	47,50
65	-	DIN 32676 Reihe B	-	-	-	-	-
		91,5 SMS 3017	216	77,5	70,5	63,50	60,30
		91,5 BS 4825-3/ASME BPE	216	77,5	70,5	63,50	60,20

1.) Ähnlich DIN 32676 Reihe B, jedoch mit 34,0 mm-Clamp-Anschluss

Flanschanschluss

Hinweis:

- Angaben in mm, sofern nicht anders angegeben
- Zur Verwendung mit einem Durchflussmessgerät mit kurzem Sensor
- Geeignet ab DN 32 für den Einsatz mit Analysemessgeräten

Gemäß EN1092-1/B1/PN 16 oder ANSI B16-5 aus Edelstahl (316L/1.4404)

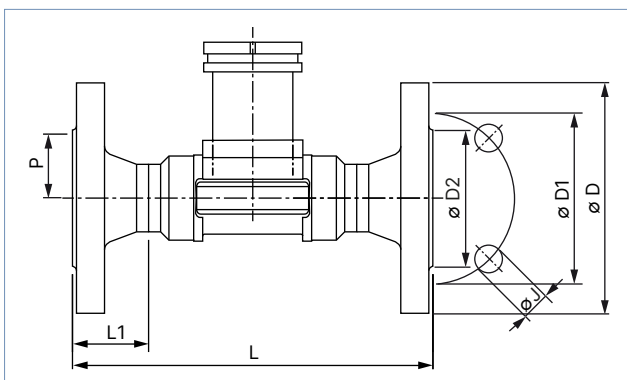

DN	P	Norm	L	L1	ØD	ØD1	ØD2	ØJ
15	80,3	EN	130	23,5	95,0	65,0	45,0	4 × 14,0
		ANSI	130	-	89,0	60,3	34,9	4 × 15,8
20	77,8	EN	150	28,5	105,0	75,0	58,0	4 × 14,0
		ANSI	150	-	99,0	69,8	42,9	4 × 15,8
25	78,0	EN	160	28,5	115,0	85,0	68,0	4 × 14,0
		ANSI	160	-	108,0	79,4	50,8	4 × 15,8
32	81,6	EN	180	31,0	140,0	100,0	78,0	4 × 18,0
		ANSI	180	-	117,0	88,9	63,5	4 × 15,8
40	85,4	EN	200	36,0	150,0	110,0	88,0	4 × 18,0
		ANSI	200	-	127,0	98,4	73,0	4 × 15,8
50	91,5	EN	230	41,0	165,0	125,0	102,0	4 × 18,0
		ANSI	230	-	152,0	120,6	92,1	4 × 19,0

DTS 1000011767 DE Version: AX Status: RL (released | freigegeben | valide) printed: 03.02.2026

4.2. Kunststoff-T-Fitting für Messgerät mit G 2-Prozessanschluss

True Union-Anschluss mit Überwurfmutter und Klebe-/Schweißmuffen

Hinweis:

- Angaben in mm, sofern nicht anders angegeben
- Zur Verwendung mit einem Durchflussmessgerät mit kurzem Sensor
- Geeignet für den Einsatz mit Analysemessgeräten. Beachten Sie, dass sich die für die Analysemessung zu verwendenden Fittings DN 15... DN 25 von denen für die Durchflussmessung unterscheiden.

Gemäß DIN 8063, ASTM D 1785/76 oder JIS K aus PVC, DIN 16962 aus PP oder ISO 10931 aus PVDF

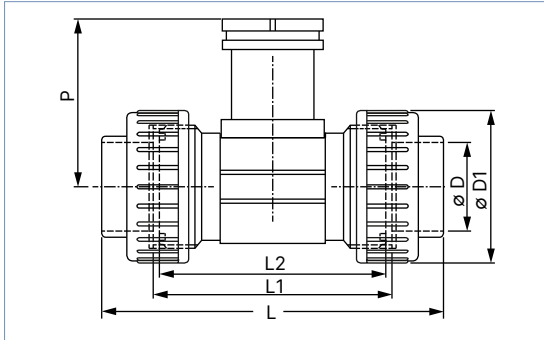

DN	P	Norm	L	L1	L2	ØD	ØD1
15	80,4	DIN/ISO	128,0	96	90	20,00	43
		ASTM	130,0			21,30	
		JIS	129,0			18,40	
15 ^{1.)}	81,4	DIN/ISO	148,0	116	110	20,00	74
20	77,8	DIN/ISO	144,0	106	100	25,00	53
		ASTM	145,6			26,70	
		JIS	145,0			26,45	
20 ^{1.)}	81,4	DIN/ISO	154,0	116	110	25,00	74
25	78,0	DIN/ISO	160,0	116	110	32,00	60
		ASTM	161,4			33,40	
		JIS	161,0			32,55	
25 ^{1.)}	81,4	DIN/ISO	160,0	116	110	32,00	74
32	81,4	DIN/ISO	168,0	116	110	40,00	74
		ASTM	170,0			42,20	
		JIS	169,0			38,60	
40	85,2	DIN/ISO	188,0	127	120	50,00	83
		ASTM	190,2			48,30	
		JIS	190,0			48,70	
50	91,5	DIN/ISO	212,0	136	130	63,00	103
		ASTM	213,6			60,30	
		JIS	213,0			60,80	

1.) Fitting für Analysemessgerät

Außengewindeanschluss

Hinweis:

- Angaben in mm, sofern nicht anders angegeben
- Zur Verwendung mit einem Durchflussmessgerät mit kurzem Sensor
- Nicht geeignet für den Einsatz mit Analysemessgeräten

Gemäß G aus PVC (nur DN 06 und DN 08)

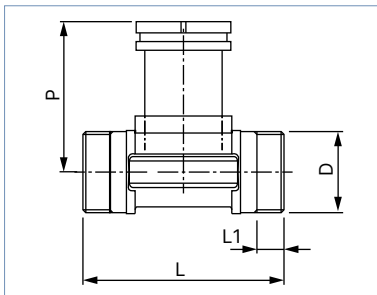

DN	P	L	L1	D [Zoll]
06	75,3	90,0	14,0	G ½
08	75,3	90,0	14,0	G ½

DTS 1000011767 DE Version: AX Status: RL (released | freigegeben | valide) printed: 03.02.2026

Klebe-/Schweißstutzenanschluss

Hinweis:

- Angaben in mm, sofern nicht anders angegeben
- Zur Verwendung mit einem Durchflussmessgerät mit kurzem Sensor
- Geeignet ab DN 32 für den Einsatz mit Analysemessgeräten

Gemäß DIN 8063 aus PVC, DIN 16962 aus PP oder ISO 10931 aus PVDF

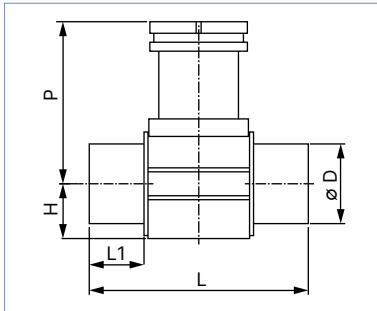

DN	P	Norm	H	L	L1	D
15	80,4	DIN 8063	17,5	90	16,5	20
		DIN 16962		85	14,0	
		DIN 10931		85	14,0	
20	77,8	DIN 8063	17,5	100	20,0	25
		DIN 16962		92	16,0	
		DIN 10931		92	16,0	
25	78,0	DIN 8063	21,5	110	23,0	32
		DIN 16962		95	18,0	
		DIN 10931		95	18,0	
32	81,4	DIN 8063	27,5	110	27,5	40
		DIN 16962		100	20,0	
		DIN 10931		100	20,0	
40	85,2	DIN 8063	31,5	120	30,0	50
		DIN 16962		106	23,0	
		DIN 10931		106	23,0	
50	91,5	DIN 8063	39,5	130	37,0	63
		DIN 16962		110	27,0	
		DIN 10931		110	27,0	

DTS 1000011767 DE Version: AX Status: RL (released | freigegeben | valide) printed: 03.02.2026

4.3. Gerader Anschluss für Messgerät mit G 2-Prozessanschluss

Schweißstutzenanschluss ohne Radius

Hinweis:

- Angaben in mm, sofern nicht anders angegeben
- Nur geeignet für die Montage von Analysemessgeräte an beliebigen Tanks

Aus Edelstahl (316L/1.4404)

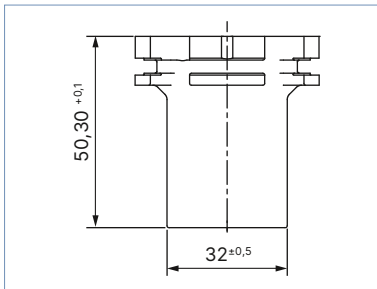

Schweißstutzenanschluss mit Radius

Hinweis:

- Angaben in mm, sofern nicht anders angegeben
- Zur Verwendung mit einem Durchflussmessgerät mit kurzem Sensor für DN 50...DN 200 und mit langem Sensor für DN 250...DN 350
- Nur geeignet für DN 50...DN 200 für den Einsatz mit Analysemessgeräten

Aus Edelstahl (316L/1.4404)

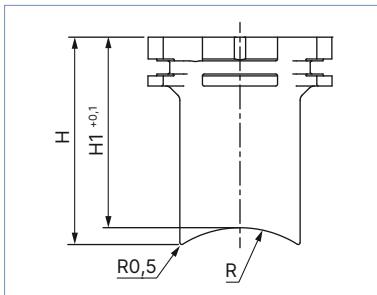

DN	H	H1	R
50	61,6	56,6	30,2
65	58,6	54,5	36,7
80	56,4	53,1	44,5
100	53,2	50,7	57,2
125	50,3	48,2	70,7
150	47,4	45,7	84,2
200	42,3	41,0	109,6
250	74,7	73,6	136,6
300	68,7	67,8	162,0
350	64,7	63,9	177,8

Schweißstutzenanschluss

Hinweis:

- Angaben in mm, sofern nicht anders angegeben
- Zur Verwendung mit einem Durchflussmessgerät mit kurzem Sensor für DN 65...DN 100 und mit langem Sensor für DN 125...DN 400
- Nur geeignet für DN 65...DN 100 für den Einsatz mit Analysemessgeräten

Aus PE, PP oder PVDF

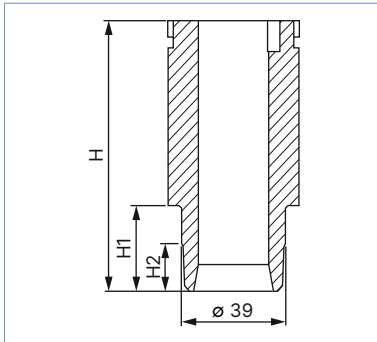

DN	H	Werkstoffe	H1	H2
65	72,5	PE	13,0	-
		PP	13,0	-
		PVDF	10,4	-
80	72,5	PE	15,6	-
		PP	15,6	-
		PVDF	12,5	-
100	72,5	PE	19,0	5,0
		PP	19,0	5,0
		PVDF	15,2	6,0
125	102,0	PE	24,2	8,0
		PP	-	-
		PVDF	-	-
150	102,0	PE	27,7	10,0
		PP	27,7	10,0
		PVDF	-	-
200	102,0	PE	38,9	16,0
		PP	38,9	16,0
		PVDF	-	-
250	102,0	PE	48,4	21,0
		PP	48,4	21,0
		PVDF	-	-
300	102,0	PE	54,5	24,0
		PP	54,5	24,0
		PVDF	-	-
350	102,0	PE	61,3	28,0
		PP	61,3	28,0
		PVDF	-	-
400	102,0	PE	69,1	31,5
		PP	-	-
		PVDF	-	-

DTS 1000011767 DE Version: AX Status: RL (released | freigegeben | valide) printed: 03.02.2026

Einschraubstutzenanschluss

Hinweis:

- Angaben in mm, sofern nicht anders angegeben
- Nur zur Verwendung mit einem Durchflussmessgerät mit langem Sensor

Aus PVC, PP, PE

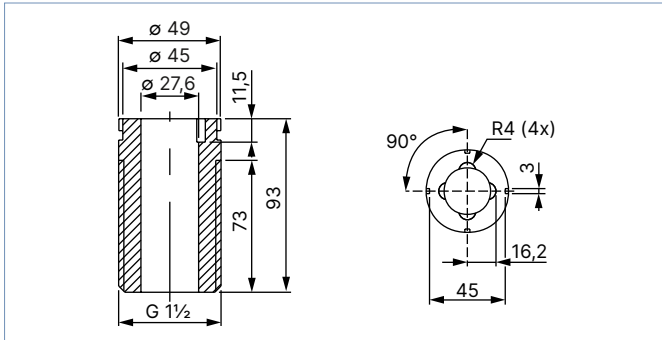

4.4. Anschlusschelle für Durchflussmessgerät mit G 2-Prozessanschluss

Hinweis:

- Angaben in mm, sofern nicht anders angegeben
- Nur zur Verwendung mit einem Durchflussmessgerät mit langem Sensor

Gehäuse und Zwischenstutzen aus PP, Dichtung aus EPDM und Verstärkungsring aus Edelstahl

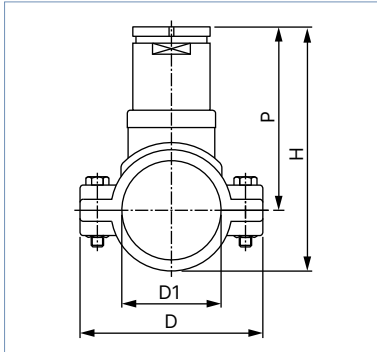

DN	P	H	D	D1
50	116,0	155	116	63
65	115,0	160	129	75
80	119,0	171	144	90
100	124,0	187	166	110
110	120,0	191	181	125
125	127,0	205	196	140
150	137,0	225	216	160
180	161,0	271	266	200
200	173,0	291	290	225

DTS 1000011767 DE Version: AX Status: RL (released | freigegeben | valide) printed: 03.02.2026

4.5. Messkammer für Analysemessgerät mit G 2-Prozessanschluss

Hinweis:

Angaben in mm, sofern nicht anders angegeben

Aus Edelstahl 316L/1.4404, G 1/2-Rohrleitungsanschluss

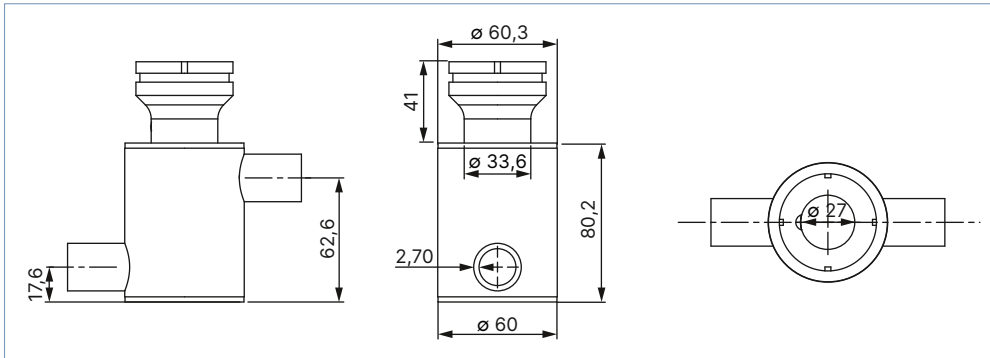

4.6. T-Fitting für Durchflussmessgerät mit Clamp-Prozessanschluss

Schweißstutzenanschluss

Hinweis:

Angaben in mm, sofern nicht anders angegeben

Gemäß SMS 3008, BS 4825-1/ASME BPE/DIN 11866 Reihe C oder DIN 11850 Reihe 2/DIN 11866 Reihe A/DIN EN 10357 Reihe A aus Edelstahl 316L/1.4404

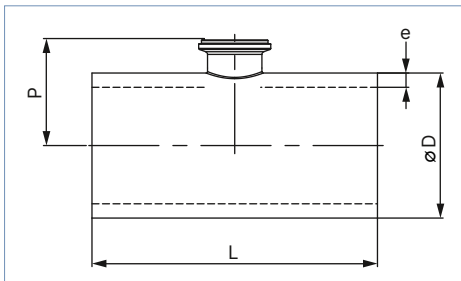

DN	P	Norm	L	ØD	e
40	42,5	SMS 3008	140,0	38,0	1,20
	43,7	ASME BPE/DIN 11866 Reihe C	120,6	38,1	1,65
	44,3	DIN 11850 Reihe 2/DIN 11866 Reihe A/ DIN EN 10357 Reihe A	120,0	41,0	1,50
50	49,3	SMS 3008	164,0	51,0	1,20
	50,6	BS 4825-1/ASME BPE/DIN 11866 Reihe C	146,0	50,8	1,65
	50,8	DIN 11850 Reihe 2/DIN 11866 Reihe A/ DIN EN 10357 Reihe A	160,0	53,0	2,00
65	54,4	SMS 3008	210,0	63,5	1,60
	55,4	BS 4825-1/ASME BPE/DIN 11866 Reihe C	158,8	63,5	1,65
	59,6	DIN 11850 Reihe 2/DIN 11866 Reihe A/ DIN EN 10357 Reihe A	210,0	70,0	2,00
80	60,7	SMS 3008	220,0	76,1	1,60
	62,0	BS 4825-1/ASME BPE/DIN 11866 Reihe C	171,5	76,2	1,65
	67,3	DIN 11850 Reihe 2/DIN 11866 Reihe A/ DIN EN 10357 Reihe A	260,0	85,0	2,00
100	73,8	BS 4825-1/ASME BPE/DIN 11866 Reihe C	209,6	101,6	2,11
	77,1	DIN 11850 Reihe 2/DIN 11866 Reihe A/ DIN EN 10357 Reihe A	310,0	104,0	2,00

DTS 1000011767 DE Version: AX Status: RL (released | freigegeben | valide) printed: 03.02.2026

4.7. Gerader Anschluss für Durchflussmessgerät mit Clamp-Prozessanschluss

Schweißstutzenanschluss

Hinweis:

Angaben in mm, sofern nicht anders angegeben

Gemäß SMS 3008, DIN 11850 Reihe 2/DIN 11866 Reihe A/DIN EN 10357 Reihe A aus Edelstahl 316L/1.4404

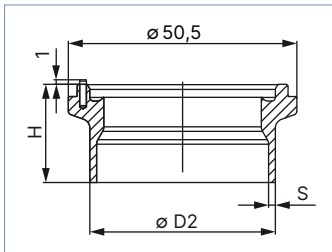

DN	Norm	H	S	D2
40	SMS 3008	21,7	1,2	38
	DIN 11850 Reihe 2/DIN 11866 Reihe A/DIN EN 10357 Reihe A	21,7	1,5	41
50	SMS 3008	21,7	1,2	38
	DIN 11850 Reihe 2/DIN 11866 Reihe A/DIN EN 10357 Reihe A	21,7	1,5	41
65	SMS 3008	19,7	1,2	38
	DIN 11850 Reihe 2/DIN 11866 Reihe A/DIN EN 10357 Reihe A	21,7	1,5	41
80	SMS 3008	19,7	1,2	38
	DIN 11850 Reihe 2/DIN 11866 Reihe A/DIN EN 10357 Reihe A	21,7	1,5	41
100	DIN 11850 Reihe 2/DIN 11866 Reihe A/DIN EN 10357 Reihe A	19,7	1,5	41

Gemäß BS 4825-1/ASME BPE/DIN 11866 Reihe C aus Edelstahl 316L/1.4404

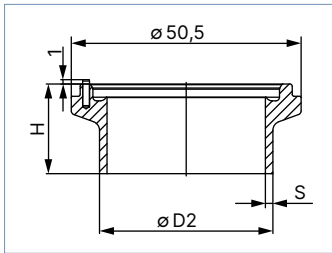

DN	Norm	H	S	D2
40	ASME BPE/DIN 11866 Reihe C	23,7	1,65	38,1
50	BS 4825-1/ASME BPE/DIN 11866 Reihe C	23,7	1,65	38,1
65	BS 4825-1/ASME BPE/DIN 11866 Reihe C	19,7	1,65	38,1
80	BS 4825-1/ASME BPE/DIN 11866 Reihe C	19,7	1,65	38,1
100	BS 4825-1/ASME BPE/DIN 11866 Reihe C	19,7	1,65	38,1

5. Leistungsbeschreibungen

5.1. Druck-Temperatur-Diagramm

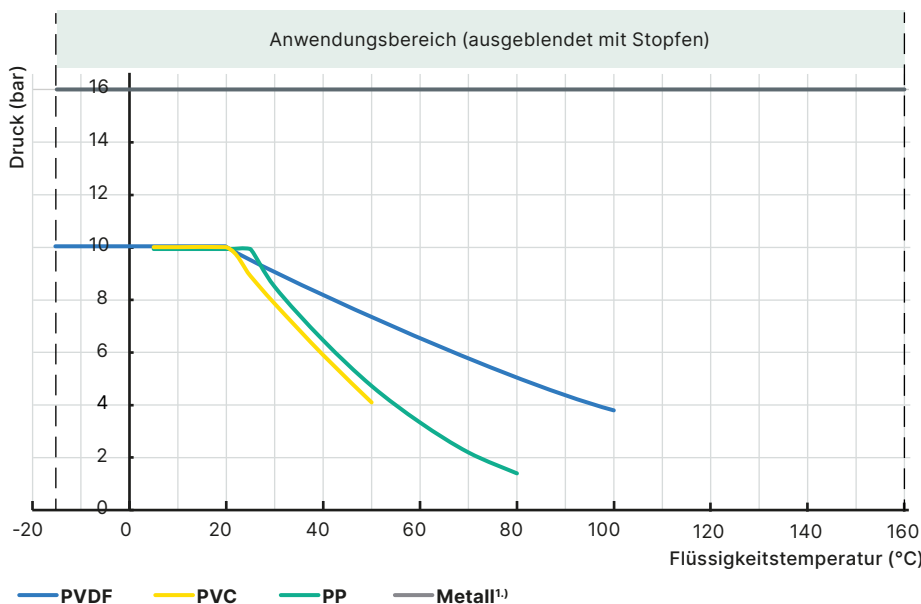

1.) Außer Fitting DN 100 (-15...+160 °C, PN 10) mit Clamp-Messgeräteanschluss

DTS 1000011767 DE Version: AX Status: RL (released | freigegeben | valide) printed: 03.02.2026

6. Produktinstallation

6.1. Installationshinweise

Durchflussmessung

Hinweis:

Das Fitting kombiniert mit einem Messgerät ist nicht für den Einsatz in gasförmigen Medien und Dampf geeignet.

Geradlinige Mindesteinlauf- und Mindestauslaufstrecken des Sensors müssen eingehalten werden. Die Beruhigungsstrecken hängen vom Profil der Rohrleitung ab. Die Erhöhung dieser Abstände oder der Einbau eines Strömungsberuhigers kann notwendig sein, um eine höhere Genauigkeit zu erreichen. Weitere Informationen entnehmen Sie der Norm EN ISO 5167-1.

Die EN ISO 5167-1 schreibt vor, welche geradlinigen Einlauf- und Auslaufstrecken beim Einbau von Armaturen in Rohrleitungen einzuhalten sind, um beruhigte Strömungsverhältnisse zu erzielen. Die am häufigsten verwendeten Elemente, die zu Strömungsturbulenzen führen können, werden im Folgenden dargestellt. Die zugehörigen Mindesteinlauf- und Mindestauslaufstrecken, die eine ruhige Strömung gewährleisten, sind auch angegeben.

Stellen Sie sicher, dass an der Messstelle beruhigte, einwandfreie Messbedingungen vorliegen.

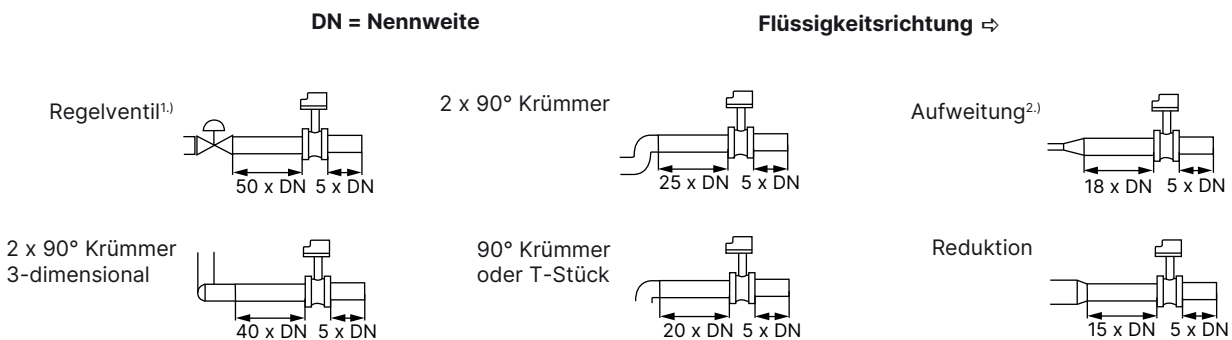

1.) Falls das Regelventil nicht nach dem Messgerät angeordnet werden kann, müssen diese minimalen Beruhigungsstrecken eingehalten werden.

2.) Falls eine Aufweitung nicht vermieden werden kann, müssen diese minimalen Beruhigungsstrecken eingehalten werden.
Mindestfließgeschwindigkeit beachten

Das komplette Messgerät kann sowohl in waagerechte als auch in senkrechte Rohre eingebaut werden, wobei jedoch die folgenden zusätzlichen Bedingungen zu beachten sind:

- Die Rohrleitung muss in der Nähe des Geräts immer vollständig mit Flüssigkeit gefüllt sein.
- Die Bauweise der Rohrleitung muss so beschaffen sein, dass sich in der Nähe des Geräts zu keinem Zeitpunkt Luftblasen oder Kavitationen in der Flüssigkeit bilden können.

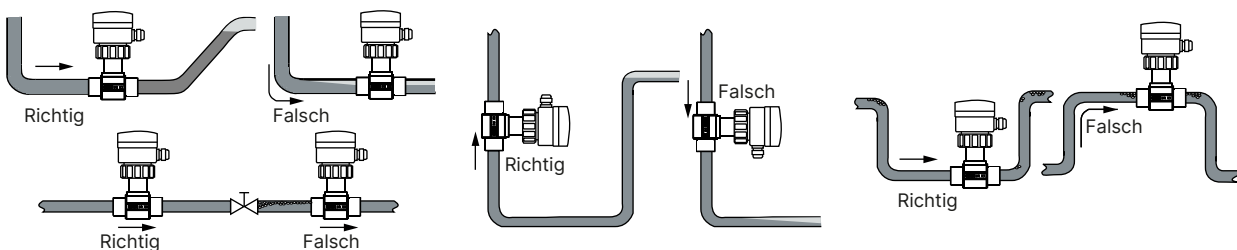

Die Druck- und Temperaturgrenzwerte müssen in Übereinstimmung mit dem ausgewählten Fitting-Werkstoff eingehalten werden. Die geeignete Nennweite wird unter Berücksichtigung des Diagramms im Kapitel „Auswahl der Nennweite“ der Fittings bestimmt, siehe Kapitel **„6.2. Auswahl der Nennweite“ auf Seite 18.**

Analysemessung

Bei diesen Analysemessungen wird eine „Bypass“-Installation mit „U“-Form empfohlen, damit der Sensor nicht austrocknet und auch kalibriert werden kann, ohne den Prozess zu stoppen oder die speziell vorgesehene Analysemesskammer zu benutzen.

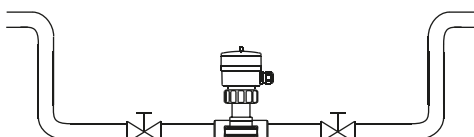

Bei diesen Analysemessungen wird eine „Bypass“-Installation mit „U“-Form empfohlen, damit der Sensor nicht austrocknet und auch kalibriert werden kann, ohne den Prozess zu stoppen oder die speziell vorgesehene Analysemesskammer zu benutzen.

6.2. Auswahl der Nennweite

Das folgende Diagramm ermöglicht die Bestimmung der geeigneten DN der Rohrleitung und des Fittings für die Anwendung, abhängig von der Durchflussgeschwindigkeit und der Durchflussmenge. Der Schnittpunkt zwischen Durchflussgeschwindigkeit und Durchflussmenge der Flüssigkeit im nachfolgenden Diagramm führt zum geeigneten Durchmesser.

Hinweis:

- Bei den nachfolgend aufgeführten Fittings ist die entsprechende Nennweite in der Klammer im Diagramm zu verwenden:
 - Außengewinde gemäß SMS 1145
 - Schweißenden gemäß SMS 3008, BS4825-1/ASME BPE/DIN 11866 Reihe C oder DIN 11850 Reihe 2/DIN 11866 Reihe A/ DIN EN 10357 Reihe A
 - Clamp gemäß SMS 3017, BS 4825-3/ASME BPE oder DIN 32676 Reihe A.
- Für alle anderen Fittings gilt die entsprechende Nennweite ohne Klammer.

Beispiel 1:

- Nenndurchfluss: 10 m³/h
 - Optimale Mediumsgeschwindigkeit: 2...3 m/s
- Ergebnis: wählen Sie eine Rohrleitung von DN 40

Beispiel 2 mit Außengewinde gemäß SMS 1145:

- Nenndurchfluss: 10 m³/h
 - Optimale Mediumsgeschwindigkeit: 2...3 m/s
- Ergebnis: wählen Sie eine Rohrleitung von DN 50

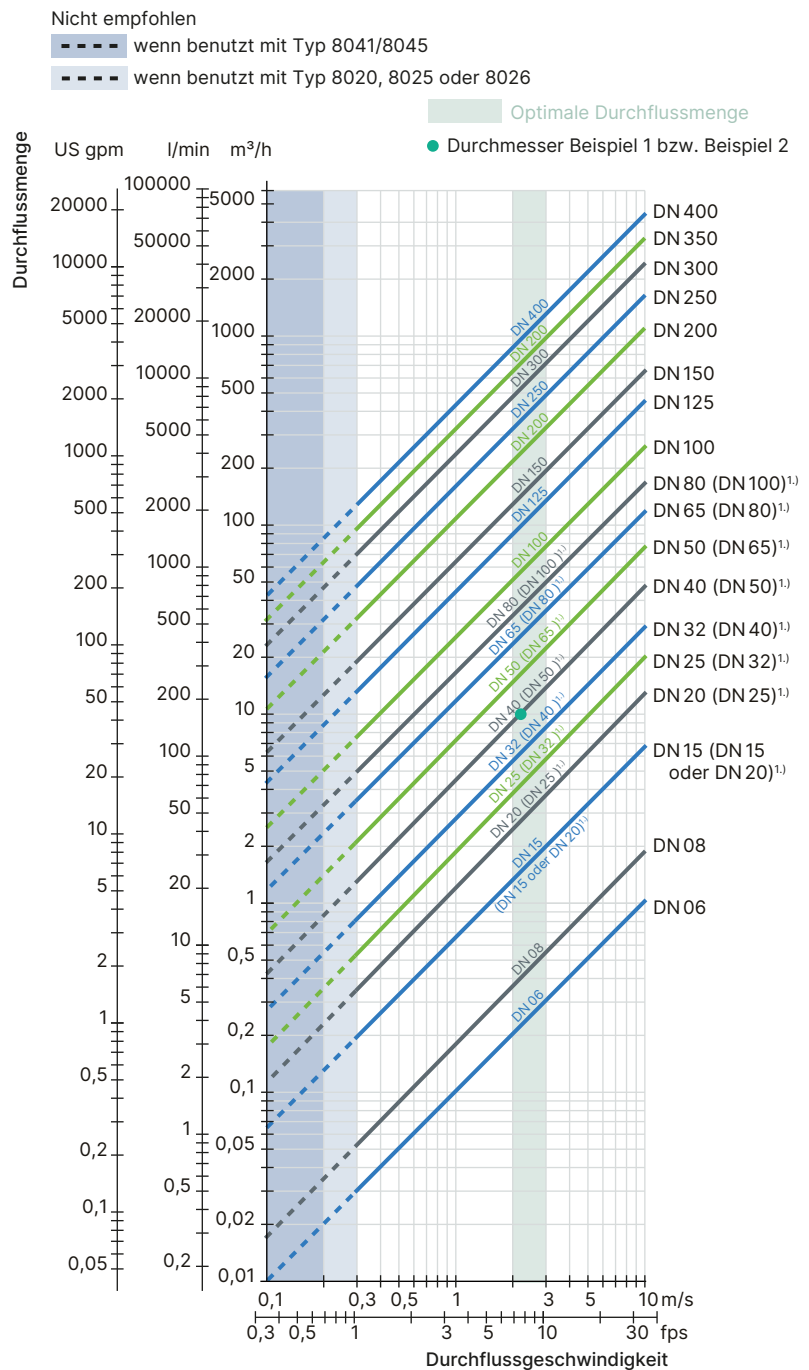

1.) Siehe Hinweis am Anfang des Kapitels.

7. Produktzubehör

Hinweis:

Seit März 2012 sind die Fittings Typ S020 in DN 15 und DN 20 in 2 Varianten mit verschiedenen K-Faktoren erhältlich. Weitere Informationen entnehmen Sie der Bedienungsanleitung im Kapitel K-Faktor, siehe **Typ S020** ▶.

Die 2. Variante ist durch die Kennzeichnung „v2“ gekennzeichnet. Diese „v2“-Kennzeichnung befindet sich:

- auf der Unterseite des DN 15- oder DN 20-Fittings aus Kunststoff

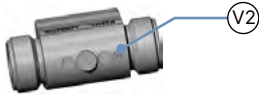

- auf der Seite des DN 15- oder DN 20-Fittings aus Metall

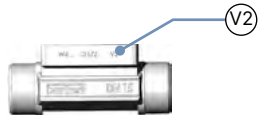

Zubehör	Nr.	Beschreibung
	1	O-Ring-Dichtungssatz für Metall-Fitting
	2	O-Ring-Dichtungssatz ¹⁾ für Kunststoff-Fitting

1.) Der O-Ring ist nur für das Fitting-Gehäuse mit Flachbodennut bestimmt. Der O-Ring ist nicht geeignet für das Fitting-Gehäuse mit gerippter Nut (alte Variante).

8. Vernetzung und Kombination mit anderen Bürkert-Produkten

8.1. Vernetzung und Kombination des Geräts

Fitting für Messgerät mit G 2-Prozessanschluss

Beispiel:



Durchflussmessgerät				
Typ 8020 ▶ Insertion-Durchflussmessgerät mit Flügelrad	Typ 8025 ▶ Insertion-Durchflussmessgerät oder Dosiergerät mit Flügelrad	Typ 8026 ▶ Insertion-Durchflussmessgerät mit Flügelrad, ELEMENT design	Typ 8041 ▶ Magnetisch induktives Insertion-Durchflussmessgerät	Typ 8045 ▶ Magnetisch induktives Insertion-Durchflussmessgerät
Anlysemessgerät				
Typ 8200 ▶ + Typ 8203 ▶ Armaturen und pH- oder ORP-Sonden	Typ 8220 ▶ Leitfähigkeitssensor	Typ 8228 ▶ Induktives Leitfähigkeitsmessgerät, ELEMENT design		
Transmitter				
Typ 8619 ▶ multiCELL - Transmitter/Controller	Typ 8025 ▶ Durchflusstransmitter (nur mit Durchflussmessgerät)	Typ 8611 ▶ eCONTROL - Universalregler Variante für Schaltschrank-, Wand- oder Hutschienemontage		

DTS 1000011767 DE Version: AX Status: RL (released | freigegeben | valide) printed: 03.02.2026

Fitting für Durchflussmessgerät mit Clamp-Prozessanschluss

Beispiel:



Typ S020

Durchflussmessgerät	
Typ 8041 ▶ Magnetisch induktives Insertion-Durchflussmessgerät	Typ 8045 ▶ Magnetisch induktives Insertion-Durchflussmessgerät

Transmitter		
Typ 8619 ▶ multiCELL - Transmitter/Controller	Typ 8025 ▶ Durchflusstransmitter	Typ 8611 ▶ eCONTROL - Universalregler Variante für Schaltschrank-, Wand- oder Hutschienemontage

DTS 1000011767 DE Version: AX Status: RL (released | freigegeben | valide) printed: 03.02.2026

8.2. Kombination mit Fittings Typ S020 für Durchfluss-, pH-, ORP- oder Leitfähigkeitsmessungen

	DN 06	DN 32	DN 50	DN 65	DN 100	DN 200	DN 350	DN 400
Verfügbare DN Typ S020-Fittings	Für Messgerät mit G 2"-Anschluss							
	T-Fitting							
	Metallschweißstutzen							
	Kunststoffschweißstutzen							
	Einschraubstutzen							
Verfügbare DN Typ S020-Fittings	Anschlusschelle							
	Für Messgerät mit Clamp-Anschluss							
	T-Fitting oder Schweißstutzen							
	Durchflussmessung Typ 8020, 8025, 8026, 8041 und 8045 mit G 2"-Prozessanschluss							
	8041 und 8045 mit Clamp-Prozessanschluss							
Messgeräte für	Analysemessung pH- oder Redoxpotential: Typ 8200/8203 Leitfähigkeit: Typ 8220, 8228							

- 1) DN 20-Fittings gemäß der folgenden Normen können nicht für Durchflussmessgeräte Typ 8020, Typ 8025 und Typ 8026 verwendet werden.
DN 32-Fittings gemäß der folgenden Normen können nicht für Analysenmessgeräte Typ 8200/8203, Typ 8220 und Typ 8228 verwendet werden.
Normen: Fittings mit Außengewinde gemäß SMS 1145, Schweißenden gemäß SMS 3008, BS 4825-1/ASME BPE/DIN 11866 Reihe C oder DIN 11850 Reihe 2/DIN 11866 Reihe A/ DIN EN 10357 Reihe A oder Clamp gemäß SMS 3017, BS 4825-3/ASME BPE, DIN 32676 Reihe A.
- 2.) Siehe Hinweis für den Einsatz des Fittings im Kapitel „4. Abmessungen“ auf Seite 6.
- 3.) Nur Kunststoff-Fittings mit True Union-Prozessanschluss in der Analysevariante, mit Überwurfmutter und Klebe-/Schweißmuffen gemäß DIN 8063 (PVC), gemäß DIN 16962 (PP) oder gemäß ISO 10931 (PVDF) verwenden, andere Werkstoffe sind auf Anfrage erhältlich.

Siehe entsprechende Messgerätedatenblätter für weitere Informationen über die verschiedenen Kombinationsmöglichkeiten.

9. Bestellinformationen

9.1. Bürkert eShop



Bürkert eShop – Bequem bestellt und schnell geliefert

Sie möchten Ihr gewünschtes Bürkert-Produkt oder -Ersatzteil schnell finden und direkt bestellen? Unser Onlineshop ist rund um die Uhr für Sie erreichbar. Melden Sie sich gleich an und nutzen Sie die Vorteile.

[Jetzt online einkaufen](#)

9.2. Bürkert-Produktfilter



Bürkert-Produktfilter – Schnell zum passenden Produkt

Sie möchten anhand Ihrer technischen Anforderungen einfach und bequem selektieren? Nutzen Sie den Bürkert-Produktfilter und finden Sie unseren passenden Artikel für Ihre Anwendung.

[Jetzt Produkte filtern](#)

9.3. Bestelltabelle

Metall-T-Fitting DN 06...DN 65 für Messgerät mit G 2-Prozessanschluss

Norm	Artikel-Nr.								
	DN 06 - 1/2"	DN 08 - 1/2"	DN 15	DN 20	DN 25	DN 32	DN 40	DN 50	DN 65
Messinggehäuse and Edelstahlzwischenstutzen - Flüssigkeitstemperatur max. 160 °C, PN 16									
FKM-Dichtung									
Innengewindeanschluss									
G	-	-	428712	428713	428714	428715	428716	428717	-
NPT	-	-	428718	428719	428720	428721	428722	428723	-
Rc	-	-	428724	428725	428726	428727	428728	428729	-
Außengewindeanschluss									
G	-	-	428730	428731	428732	428733	428734	428735	-
Edelstahlgehäuse and Edelstahlzwischenstutzen - Flüssigkeitstemperatur max. 160 °C, PN 16									
FKM-Dichtung									
Innengewindeanschluss									
G	-	-	428736	428737	428738	428739	428740	428741	-
NPT	-	-	428742	428743	428744	428745	428746	428747	-
Rc	-	-	428748	428749	428750	428751	428752	428753	-
Außengewindeanschluss									
G	552434	552432	428754	428755	428756	428757	428758	428759	-
Schweißstutzenanschluss									
EN ISO 1127/ISO 4200/ DIN 11866 Reihe B	-	-	428760	428761	428762	428763	428764	428765	-
Clamp-Anschluss									
DIN 32676 Reihe B	-	-	428766 ^{1.)}	428767	428768	428769	428770	428771	-
Flanschanschluss									
EN 1092-1/B1/PN 16	-	-	428772	428773	428774	428775	428776	428777	-
ANSI B16- 5	-	-	428778	428779	428780	428781	428782	428783	-
EPDM-Dichtung									
Außengewindeanschluss									
SMS 1145	-	-	-	-	443317	-	443318	443319	-
Schweißstutzenanschluss									
SMS 3008	-	-	-	-	443309	-	443310	443311	443944 ^{3.)}
BS 4825-1/ASME BPE/ DIN 11866 Reihe C	-	-	-	443734 ^{2.)}	443735	443736	443942	443943	443944
Clamp-Anschluss									
SMS 3017	-	-	-	-	443313	-	443314	443315	443969 ^{3.)}
BS 4825-3/ ASME BPE	-	-	-	443965 ^{2.)}	443966	-	443967	443968	443969

1.) Bezogen auf Clamp mit D-Abmessung von 34 mm (siehe Kapitel „Clamp-Anschluss“ auf Seite 9)
 2.) Nur DN 20 (3/4") in ASME BPE erhältlich
 3.) Bezogen auf ASME BPE

Weitere Varianten auf Anfrage

Prozessanschluss

- Schweißstutzen gemäß DIN 11850 Reihe 2/DIN 11866 Reihe A/ DIN EN 10357 Reihe A
- Clamp gemäß DIN 32676 Reihe A

DTS 1000011767 DE Version: AX Status: RL (released | freigegeben | valide) printed: 03.02.2026

Kunststoff-T-Fitting DN 06...DN 65 für Messgerät mit G 2-Prozessanschluss

Norm	Artikel-Nr.								
	DN 06 -1/2"	DN 08 -1/2"	DN 15	DN 20	DN 25	DN 32	DN 40	DN 50	DN 65
PVC-Gehäuse und PVC-Zwischenstutzen - Flüssigkeitstemperatur max. 50 °C, PN 10									
FKM-Dichtung									
True Union-Anschluss mit Überwurfmutter und Klebemuffen									
DIN 8063	-	-	428670	428671	428672	428673	428674	428675	-
ASTM D 1785/76	-	-	428682	428683	428684	428685	428686	428687	-
JIS K	-	-	429078	429079	429080	429081	429082	429083	-
Klebestutzenanschluss									
DIN 8063	-	-	428676	428677	428678	428679	428680	428681	-
Analysevariante - True Union-Anschluss mit Überwurfmutter und Klebemuffen									
DIN 8063	-	-	430837	430838	430839	428673	428674	428675	-
EPDM-Dichtung									
Außengewindeanschluss									
G	552561	550062	-	-	-	-	-	-	-
PP-Gehäuse und PP-Zwischenstutzen - Flüssigkeitstemperatur max. 80 °C, PN 10									
FKM-Dichtung									
True Union-Anschluss mit Überwurfmutter und Schweißmuffen									
DIN 16962	-	-	428688	428689	428690	428691	428692	428693	-
Schweißstutzenanschluss									
DIN 16962	-	-	428694	428695	428696	428697	428698	428699	-
Analysevariante - True Union-Anschluss mit Überwurfmutter und Schweißmuffen									
DIN 16962	-	-	430840	430841	430842	428691	428692	428693	-
PVDF-Gehäuse und PVDF-Zwischenstutzen - Flüssigkeitstemperatur max. 100 °C, PN 10									
FKM-Dichtung									
True Union-Anschluss mit Überwurfmutter und Schweißmuffen									
ISO 10931	-	-	428700	428701	428702	428703	428704	428705	-
Schweißstutzenanschluss									
ISO 10931	-	-	428706	428707	428708	428709	428710	428711	-
Analysevariante - True Union-Anschluss mit Überwurfmutter und Schweißmuffen									
ISO 10931	-	-	430843	430844	430845	428703	428704	428705	-

DTS 1000011767 DE Version: AX Status: RL (released | freigegeben | valide) printed: 03.02.2026

Gerader Anschluss für Messgerät mit G 2-Prozessanschluss

Für Tankmontage

Beschreibung	Artikel-Nr.
Schweißstutzenanschluss ohne Radius ¹⁾ aus Edelstahl - Flüssigkeitstemperatur max. 160 °C, PN 16	415294 ☞

1.) Nur für Analysenmessgeräte

Für Rohrleitungsmontage, DN 50...DN 400

Artikel-Nr.										
DN 50	DN 65	DN 80	DN 100	DN 125	DN 150	DN 200	DN 250	DN 300	DN 350	DN 400
Schweißstutzenanschluss										
Edelstahl - mit Radius - Flüssigkeitstemperatur max. 160 °C, PN 16										
418111 ☞	418112 ☞	418113 ☞	418114 ☞	418115 ☞	418116 ☞	418117 ☞	418756 ☞	420070 ☞	416637 ☞	-
PE - Flüssigkeitstemperatur max. 70 °C, PN 10										
-	418642 ☞	418643 ☞	418644 ☞	418590 ☞	418645 ☞	418646 ☞	418647 ☞	418648 ☞	418649 ☞	418598 ☞
Analysevariante - PE - Flüssigkeitstemperatur max. 70 °C, PN 10										
-	418644 ☞	418644 ☞	418644 ☞	-	-	-	-	-	-	-
PP - Flüssigkeitstemperatur max. 80 °C, PN 10										
-	418650 ☞	418651 ☞	418652 ☞	-	418653 ☞	418654 ☞	418655 ☞	418656 ☞	418657 ☞	-
Analysevariante - PP - Flüssigkeitstemperatur max. 80 °C, PN 10										
-	418652 ☞	418652 ☞	418652 ☞	-	-	-	-	-	-	-
PVDF - Flüssigkeitstemperatur max. 100 °C, PN 10										
-	418658 ☞	418659 ☞	418660 ☞	-	-	-	-	-	-	-
Analysevariante - PVDF - Flüssigkeitstemperatur max. 100 °C, PN 10										
-	418660 ☞	418660 ☞	418660 ☞	-	-	-	-	-	-	-
Einschraubstutzenanschluss										
PVC - Flüssigkeitstemperatur max. 50 °C, PN 10										
-	-	-	418170 ☞	418170 ☞	418170 ☞	418170 ☞	-	-	-	-
PE - Flüssigkeitstemperatur max. 70 °C, PN 10										
-	-	-	436489 ☞	436489 ☞	436489 ☞	436489 ☞	436489 ☞	436489 ☞	436489 ☞	436489 ☞
PP - Flüssigkeitstemperatur max. 50 °C, PN 10										
-	-	-	436488 ☞	436488 ☞	436488 ☞	436488 ☞	436488 ☞	436488 ☞	436488 ☞	436488 ☞

Anschlusschelle für Durchflussmessgerät mit G 2-Prozessanschluss

Dichtung	Artikel-Nr.									
	DN 50	DN 65	DN 80	DN 100	DN 110	DN 125	DN 150	DN 180	DN 200	
PP-Gehäuse und PP-Zwischenstutzen - Flüssigkeitstemperatur max. 60 °C, PN 10 (für Rohrleitung aus PVC oder PP)										
EPDM	425138 ☞	425139 ☞	425140 ☞	425141 ☞	425142 ☞	425143 ☞	425144 ☞	433873 ☞	425416 ☞	

Messkammer für Analysemessgerät mit G 2-Prozessanschluss

Beschreibung	Artikel-Nr.
Analysemesskammer aus Edelstahl 316L/1.4404 (andere Werkstoffe auf Anfrage)	553611 ☞

T-Fitting DN 32...DN 100 für Durchflussmessgerät Typ 8041/8045 mit Clamp-Prozessanschluss

Norm	Artikel-Nr.					
	DN 32 PN 16	DN 40 PN 16	DN 50 PN 16	DN 65 PN 16	DN 80 PN 16	DN 100 PN 10
Edelstahl - Flüssigkeitstemperatur max. 160 °C						
SMS 3008	-	564915 ☞	564916 ☞	564917 ☞	564918 ☞	¹⁾
BS 4825-1/ASME BPE/DIN 11866 Reihe C	-	564920 ☞	564921 ☞	564922 ☞	564923 ☞	564924 ☞
DIN 11850 Reihe 2/DIN 11866 Reihe A/DIN EN 10357 Reihe A	-	564925 ☞	564926 ☞	564927 ☞	564928 ☞	564929 ☞

DTS 1000011767 DE Version: AX Status: RL (released | freigegeben | valide) printed: 03.02.2026

Gerader Anschluss für Durchflussmessgerät Typ 8041/8045 mit Clamp-Prozessanschluss

Norm	Artikel-Nr.					
	DN 32 PN 16	DN 40 PN 16	DN 50 PN 16	DN 65 PN 16	DN 80 PN 16	DN 100 PN 10
Edelstahl - Flüssigkeitstemperatur max. 160 °C						
SMS 3008	–	564696	564696	564697	564697	1.)
BS 4825-1/ASME BPE/DIN 11866 Reihe C	–	564698	564698	564699	564699	564699
DIN 11850 Reihe 2/DIN 11866 Reihe A/DIN EN 10357 Reihe A	–	565069	565069	565069	565069	565390

1.) Bezoge auf BS 4825-1/ASME BPE/DIN 11866 Reihe C oder DIN 11850 Reihe 2/DIN 11866 Reihe A/DIN EN 10357 Reihe A.

Weitere Varianten auf Anfrage

Prozessanschluss
gemäß EN ISO 1127/ISO 4200/DIN 11866 Reihe B (DN 32...DN 08)

9.4. Bestelltabelle Zubehör

Zubehör alle Varianten

Beschreibung	Artikel-Nr.
Zulassung/Zertifikat	
3-Punkt-Durchflussskalibrierzertifikat ^{1.)}	550676
Abnahmeprüfzeugnis 3.1 (gemäß EN-ISO 10204)	803723
Werkszeugnis 2.2 (gemäß EN-ISO 10204)	803722
Konformitätszertifizierung für Oberflächengüte (DIN4762-DIN4768-ISO/4287/1)	804175
FDA-Konformitätserklärung	803724

1.) Typ S020 kombiniert mit dem eingefügten Durchflussmessgerät, nur für DN ≤ 200.

Zubehör Fitting für Messgerät mit G 2-Prozessanschluss

Hinweis:

Seit März 2012 sind die Fittings Typ S020 in DN 15 und DN 20 in 2 Varianten mit verschiedenen K-Faktoren vorhanden. Die 2. Variante ist durch die Kennzeichnung „v2“ gekennzeichnet.





Siehe Kapitel „7. Produktzubehör“ auf Seite 19.

Zubehör	Beschreibung	Artikel-Nr.
Verschlussstopfen mit Ring, Überwurfmutter und O-Ring-Dichtung		
	Edelstahl	438755
	PVC	438754
	PP	627614
Zwischenstutzen mit 4 Schrauben (DN 06...DN 65)		
	Edelstahl	555484
	PVC	561175
	PP	561176
	PVDF	561177
O-Ring-Dichtungssatz (DN 06...DN 65)		
Zwischen Fitting-Gehäuse und Zwischenstutzen		
	FKM für Metall-Fitting (5 Teile)	428971
	EPDM für Metall-Fitting (5 Teile)	428972
	FKM für Kunststoff-Fitting (1 Teil ^{1.)})	561043
	EPDM für Kunststoff-Fitting (1 Teil ^{1.)})	561044

1.) Der O-Ring ist nur für das Fitting-Gehäuse mit Flachbodennut bestimmt. Der O-Ring ist nicht geeignet für das Fitting-Gehäuse mit gerippter Nut (alte Variante).

DTS 1000011767 DE Version: AX Status: RL (released | freigegeben | valide) printed: 03.02.2026

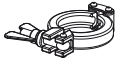
Zubehör Fitting für Durchflussmessgerät Typ 8041/8045 mit Clamp-Prozessanschluss

Zubehör	Beschreibung	Artikel-Nr.
	1 EPDM-Fitting/Messgeräte-Dichtung	730837 
	1 FEP-Fitting/Messgeräte-Dichtung	730839 
	Verschlussklammer	731164 
	Verschlussstopfen für Fitting	565200 