



Control de presión de tanque

- Solución autónoma automática
- Limpieza rápida
- Flexible para diferentes condiciones de proceso
- Monitorización permanente del proceso
- Varias variantes disponibles para diferentes requisitos de higiene (con autovaciado, apto para CIP y SIP, superficie electropulida, FDA, volumen muerto reducido)

Las variantes del producto descritas en la ficha técnica pueden diferir de la presentación y descripción del producto.

Se puede combinar con

	Tipo 2380 ▶ Válvula reguladora de fuelle higiénica de 2 vías
	Tipo 2301 ▶ Válvula reguladora de asiento recto de 2 vías con accionamiento neumático
	Tipo 8693 ▶ Regulador de proceso electroneumático digital para el montaje integrado en válvulas reguladoras de proceso
	Tipo 8696 ▶ Posicionador electroneumático digital para el montaje integrado en válvulas reguladoras de proceso
	Tipo 8325 ▶ Transmisor de presión para aplicaciones generales, 0...25 bar





Descripción del tipo

El sistema de control de presión para contenedores es ideal para mantener una presión definida en contenedores que contienen aire, nitrógeno u otros gases para proteger el producto en procesos cerrados y, especialmente, en aplicaciones higiénicas. Ejemplos de aplicación: gasificación (inertización con gas), control de los procesos de fermentación, transporte de medios especiales (llenado tiempo-presión, contenedor tampón) y mucho más. Dos válvulas reguladoras funcionan en combinación con un transmisor de presión en un circuito de control cerrado. El objetivo es mantener una presión constante en los contenedores durante el llenado y vaciado o durante los procesos de fermentación.

Índice

1. Datos técnicos generales	3
2. Funciones de control y de circuito	4
2.1. Variante con solución de bloque (PB/PT) y solución soldada (PW)	4
2.2. Variante con solución de electroválvula (PS).....	4
3. Certificaciones y conformidades	5
3.1. Notas generales.....	5
3.2. Conformidad.....	5
3.3. Normas	5
3.4. Protección contra explosiones.....	5
3.5. Alimentos y bebidas/higiene	5
4. Materiales	6
4.1. Bürkert resistApp.....	6
5. Dimensiones	7
5.1. Variante con solución de bloque, descripción general (PBOX).....	7
Variante PB01	7
Variante PB03.....	8
5.2. Variante con solución soldada, visión general (PW).....	9
5.3. Variante con solución de electroválvula, visión general (PS).....	10
6. Funcionamiento del producto	11
6.1. Variantes PB, PT y PW	11
6.2. Variante PS.....	12
7. Diseño y montaje de los productos	13
7.1. Variante con solución de bloque (PB)	13
7.2. Variante con solución soldada (PW).....	14
7.3. Variante con solución de electroválvula (PS).....	15
8. Información para pedidos	15
8.1. Bürkert eShop	15
8.2. Filtro de productos Bürkert	15
8.3. Formulario de consulta de productos Bürkert.....	16

1. Datos técnicos generales

Propiedades del producto	Solución de bloque (8880-PB)	Solución de tanque integrado (8880-PT)	Solución soldada (8880-PW)	Solución de solenoide (8880-PS)
				
Descripción	<ul style="list-style-type: none"> Para la fijación al tanque mediante boquillas de tanque Para procesos asépticos con altas exigencias en cuanto a la limpieza y la calidad del material 	<ul style="list-style-type: none"> Para la integración directa en la tapa del contenedor Para procesos asépticos con las máximas exigencias en cuanto a la limpieza y la calidad del material 	<ul style="list-style-type: none"> Para la fijación al tanque mediante boquillas de tanque Para procesos con menores requisitos de limpieza 	<ul style="list-style-type: none"> Para la fijación al tanque mediante boquillas de tanque No se requiere presión de control
Dimensiones	Puede encontrar más información en el capítulo «5. Dimensiones» en página 7.			
Tipo de válvula	Válvula reguladora de fuelle higiénica (válvula de diafragma bajo pedido)		Válvula reguladora de asiento recto	Electroválvula con separación de medios
Tamaño de asiento	1,5...20 (otros tamaños bajo pedido)		3...25 (otros tamaños bajo pedido)	1,4...4
Valores K_{vs}	0,05...6,2 m ³ /h	0,05...6,2 m ³ /h	0,1...12 m ³ /h	0,055...0,37 m ³ /h
Configuración de seguridad en caso de fallo de alimentación	Puede encontrar más información en el capítulo «2. Funciones de control y de circuito» en página 4.			
Datos de rendimiento				
Presión de trabajo (otra presión a petición)	-0,9...6 bar(g)	-0,9...6 bar(g)	-0,9...25 bar(g)	-0,9...16 bar(g) (en función del diámetro nominal)
Presión de control	5,5...7 bar	5,5...7 bar	5,5...7 bar	Actuador de solenoide eléctrico
Datos eléctricos				
Tensión de trabajo	24 V/CC ± 10 %			
Ondulación residual	10 %, sin corriente continua técnica			
Potencia absorbida	< 10 W	< 10 W	< 10 W	< 15 W
Entrada/salida				
Señal de valor de consigna	0/4...20 mA 0...5/10 V			
Señal de valor real	4...20 mA			
Respuesta analógica	0/4...20 mA o 0...5/10 V			
Datos del medio				
Medio de proceso (gas de proceso)	Aire, nitrógeno, CO ₂ y otros gases neutros			
Temperatura del medio (dependiendo de la configuración)	0 °C...+ 80 °C (esterilización por vapor bajo pedido)	0 °C...+ 80 °C (esterilización con vapor bajo pedido)	-40 °C...+230 °C (esterilización con vapor bajo pedido)	0 °C...+50 °C +90 °C admisibles para ciclos de enjuague (máx. 30 min)
Medio de control	Aire, gases neutros	Aire, gases neutros	Aire, gases neutros	No se requiere
Conexiones de producto				
Conexión por soldadura	Tamaños bajo pedido			
Conexión Clamp	Tamaños bajo pedido			

DTS 1000681539 ES Version: B Status: RL (released | freigegeben | valide) printed: 21.05.2026

Conexión de bridas	Tamaños bajo pedido			
Orificio roscado	Tamaños bajo pedido			
Conexión eléctrica	1 prensacables M16 × 1,5 (cable Ø 5...10 mm) con terminales de conexión para secciones de cable de 0,14...1,5 mm ²			<ul style="list-style-type: none"> • M12, 8 pines (intercambio de señal) • M12, 4 pines (fuente de alimentación)
Conexión de aire de control	Hilo G 1/8	Hilo G 1/8	Hilo G 1/8	No se requiere
Certificaciones y conformidades				
Grado de protección	IP65/IP67 según EN60529, 4X según la norma NEMA 250			IP65
Protección contra explosiones	Puede encontrar más información en el capítulo «3.4. Protección contra explosiones» en página 5.			
Medio ambiente e instalación				
Temperatura ambiente	-10 °C...+55 °C			
Posición de montaje	Cualquiera, preferiblemente con conexión del tanque hacia abajo			
Interfaz de servicio	Conexión con PC mediante puerto USB			

2. Funciones de control y de circuito

2.1. Variante con solución de bloque (PB/PT) y solución soldada (PW)

Símbolo	Descripción
	Función de control A (CF A) Válvula reguladora de 2/2 vías con accionamiento neumático Cerrada sin corriente por fuerza de resorte
	Función de control B (CF B) Válvula reguladora de 2/2 vías con accionamiento neumático Abierta sin corriente por fuerza de resorte

2.2. Variante con solución de electroválvula (PS)

Símbolo	Descripción
	Función de control A (CF A) Electroválvula de 2/2 vías Efecto directo Cerrada sin corriente
	Función de control B (CF B) Electroválvula de 2/2 vías Efecto directo Abierto sin corriente

2.3. Funciones de seguridad

Nota:

Normalmente, la válvula de entrada tiene la función de control A. La válvula de escape se puede elegir para que tenga la función de control A o B, lo que da como resultado un comportamiento a prueba de fallos diferente:

Función de control de la válvula de escape	Comportamiento a prueba de fallos
A	Se mantiene la presión del tanque
B	El tanque está ventilado

DTS 1000681539 ES Version: B Status: RL (released | freigegeben | valide) printed: 21.05.2026

3. Certificaciones y conformidades

3.1. Notas generales

- Las certificaciones y conformidades listadas a continuación deben indicarse al realizar consultas. Esta es la única manera de garantizar que el producto cumpla con todas las especificaciones requeridas.
- No todas las variantes disponibles pueden suministrarse con las certificaciones o conformidades mencionadas a continuación.

3.2. Conformidad

De acuerdo con la Declaración de conformidad, el producto cumple con las Directivas de la UE.

3.3. Normas

Las normas aplicadas que se utilizan para demostrar el cumplimiento de las directivas de la UE están listadas en el Certificado de examen UE de tipo y/o en la Declaración UE de conformidad.

3.4. Protección contra explosiones

Certificación	Descripción	Solución de bloque (8880-PB/8880-PT)	Solución soldada (8880-PW)	Solución de solenoide (8880-PS)
	Opcional: Protección contra explosiones Componentes ATEX (válidos para código variable PX50)	Tipo 8693, 8696: II 3D Ex tc IIIC T135 °C Dc II 3G Ex ec IIC T4 Gc Tipo de válvula 2380: EPS 18 ATEX 2 008 X II 2G Ex h IIC T4...T2 Gb II 2D Ex h IIIC T135 °C... T300 °C Db	Tipo de válvula 2301: EPS 18 ATEX 2 008 X II 2G Ex h IIC T4...T2 Gb II 2D Ex h IIIC T135 °C... T300 °C Db	-
		Sensor de presión: ATEX II 3G Ex ec IIC T4/T5/T6 Gc X Opcional: ATEX II 1/2G, 2G Ex d IIC T6		

3.5. Alimentos y bebidas/higiene

Conformidad	Descripción	Solución de bloque (8880-PB/8880-PT)	Solución soldada (8880-PW)	Solución de solenoide (8880-PS)
FDA	FDA — Code of Federal Regulations (válido para el código variable PL02, PL03) Todos los materiales humedecidos cumplen con el Code of Federal Regulations publicada por la FDA (Administración de Alimentos y Medicamentos, EE. UU.) según la declaración del fabricante.	Sí	Sí	Sí
USP	United States Pharmacopeial Convention (USP) (válido para el código variable PL04) Todos los materiales humedecidos son biocompatibles según la declaración del fabricante.	Sí	Sí	No
	Reglamento CE 1935/2004 del Parlamento Europeo y del Consejo (válido para el código variable PL01, PL02) Todos los materiales humedecidos cumplen con el Reglamento CE 1935/2004/CE según la declaración del fabricante.	Sí	Sí	No

DTS 1000681539 ES Version: B Status: RL (released | freigegeben | valide) printed: 21.05.2026

4. Materiales

4.1. Bürkert resistApp

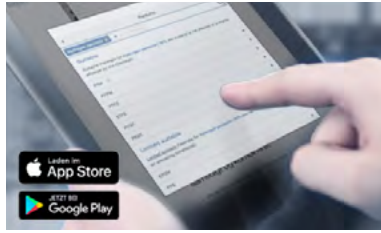

Bürkert resistApp: tabla de resistencia química

¿Desea garantizar la fiabilidad y durabilidad de los materiales en su caso de aplicación individual? Verifique su combinación de medios y materiales en nuestra página web o en nuestra aplicación resistApp.

[Iniciar comprobación de resistencia química](#)

5. Dimensiones

5.1. Variante con solución de bloque, descripción general (PBOX)

Variante PB01

Nota:

- Dimensiones en mm
- Las dimensiones A, B y C dependen del diámetro nominal y de la conexión de tubería.

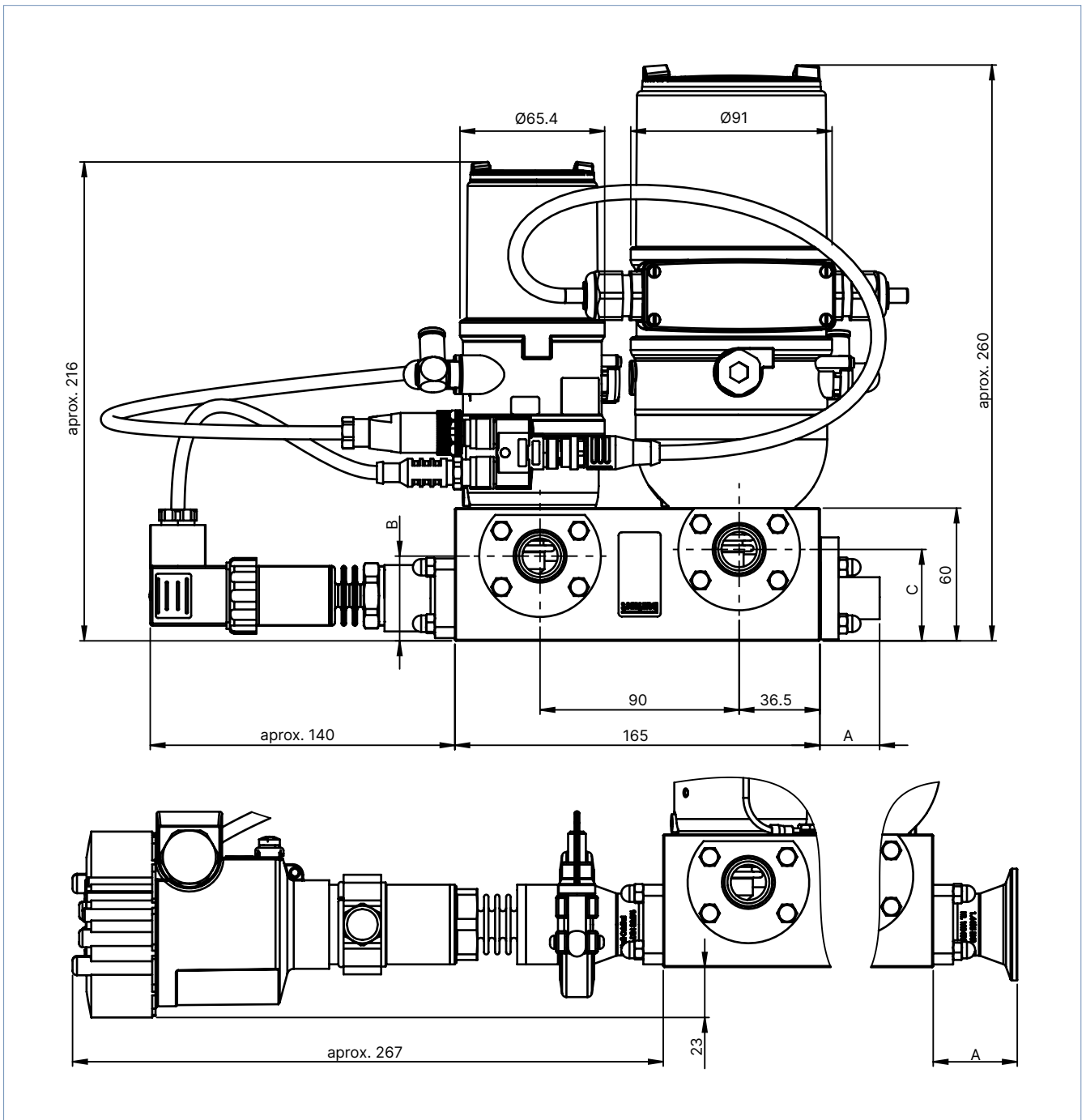

Variante PB03

Nota:

Dimensiones en mm

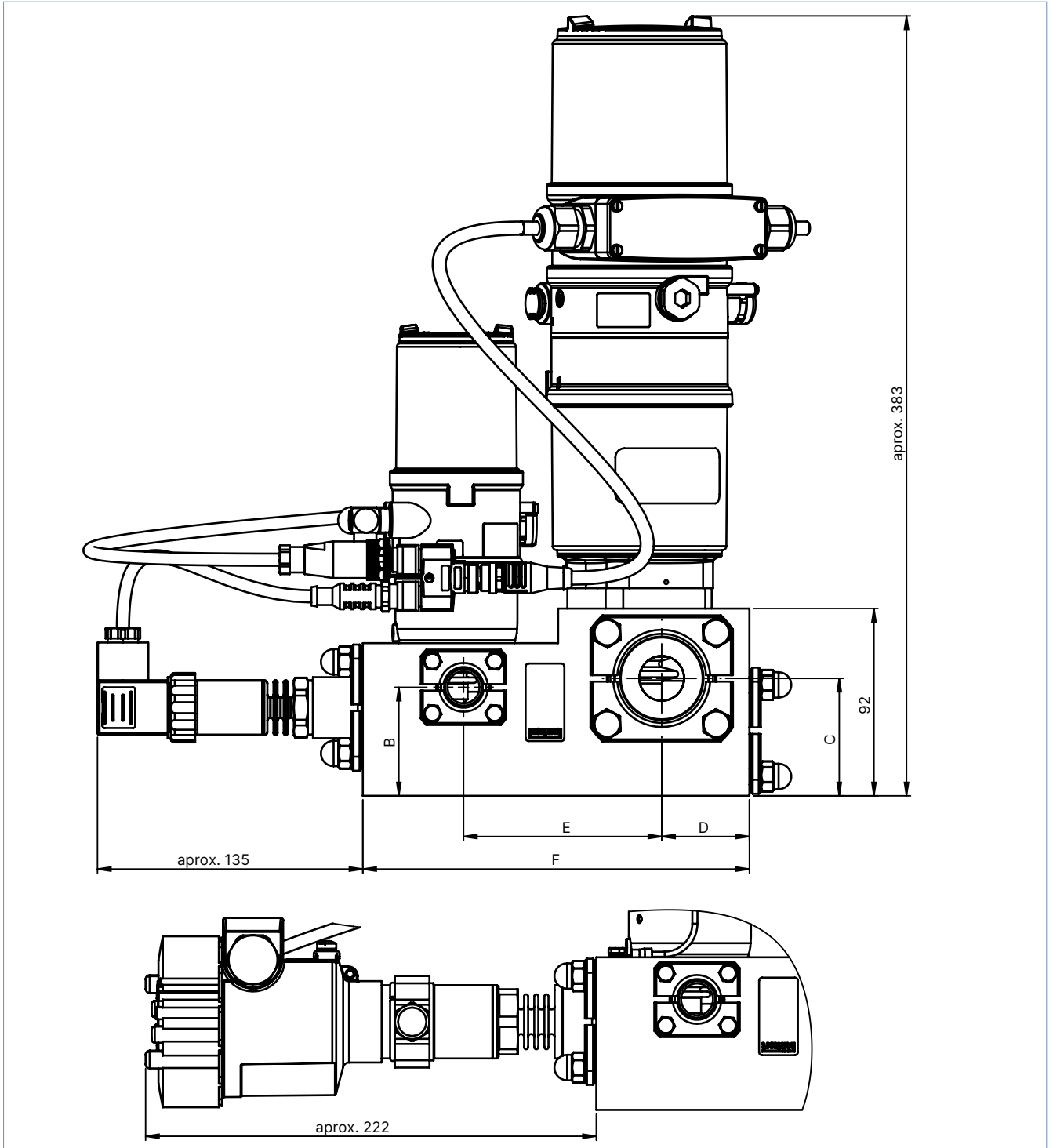

DTS 1000681539 ES Version: B Status: RL (released | freigegeben | valide) printed: 21.05.2026

5.2. Variante con solución soldada, visión general (PW)

Nota:

Dimensiones en mm

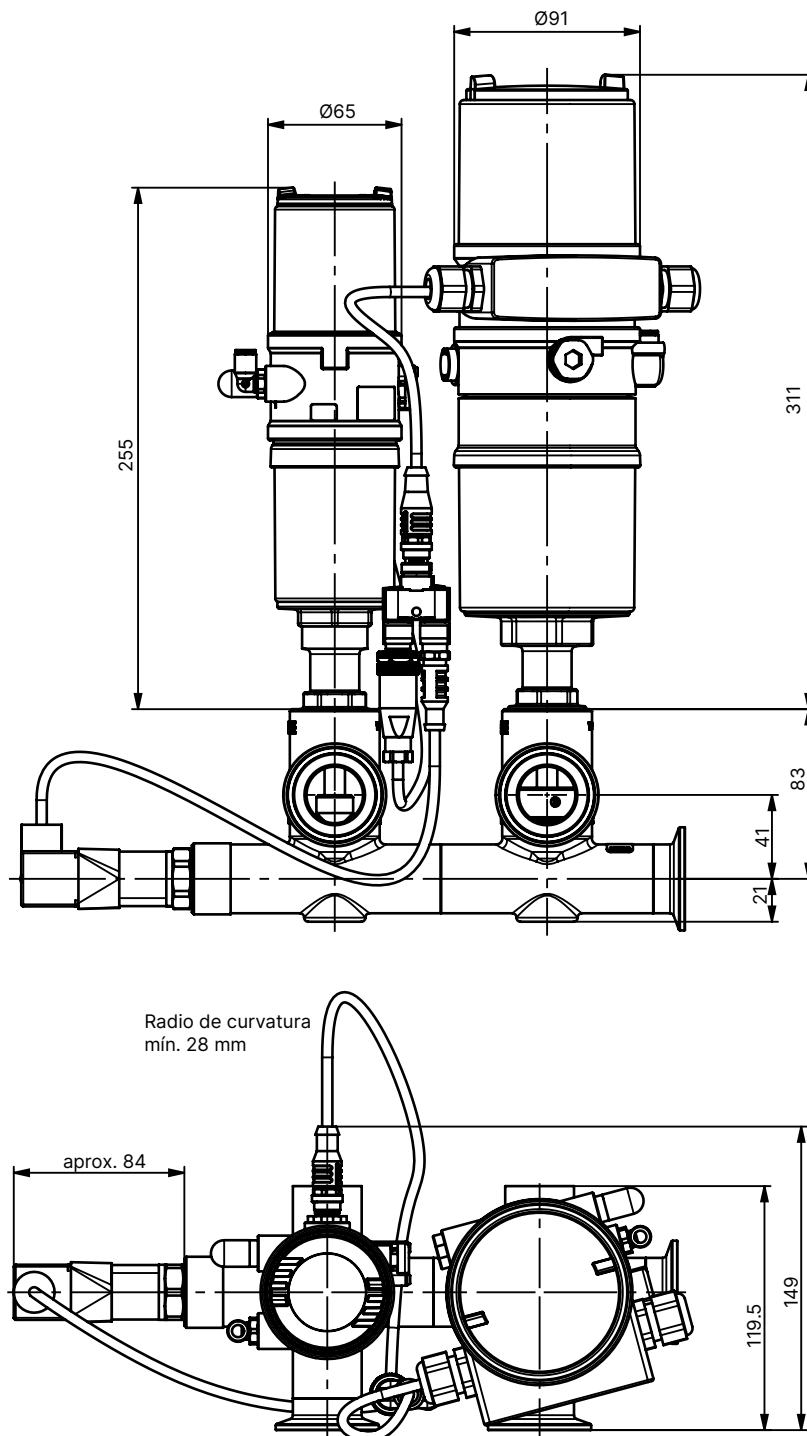

5.3. Variante con solución de electroválvula, visión general (PS)

Nota:

Dimensiones en mm

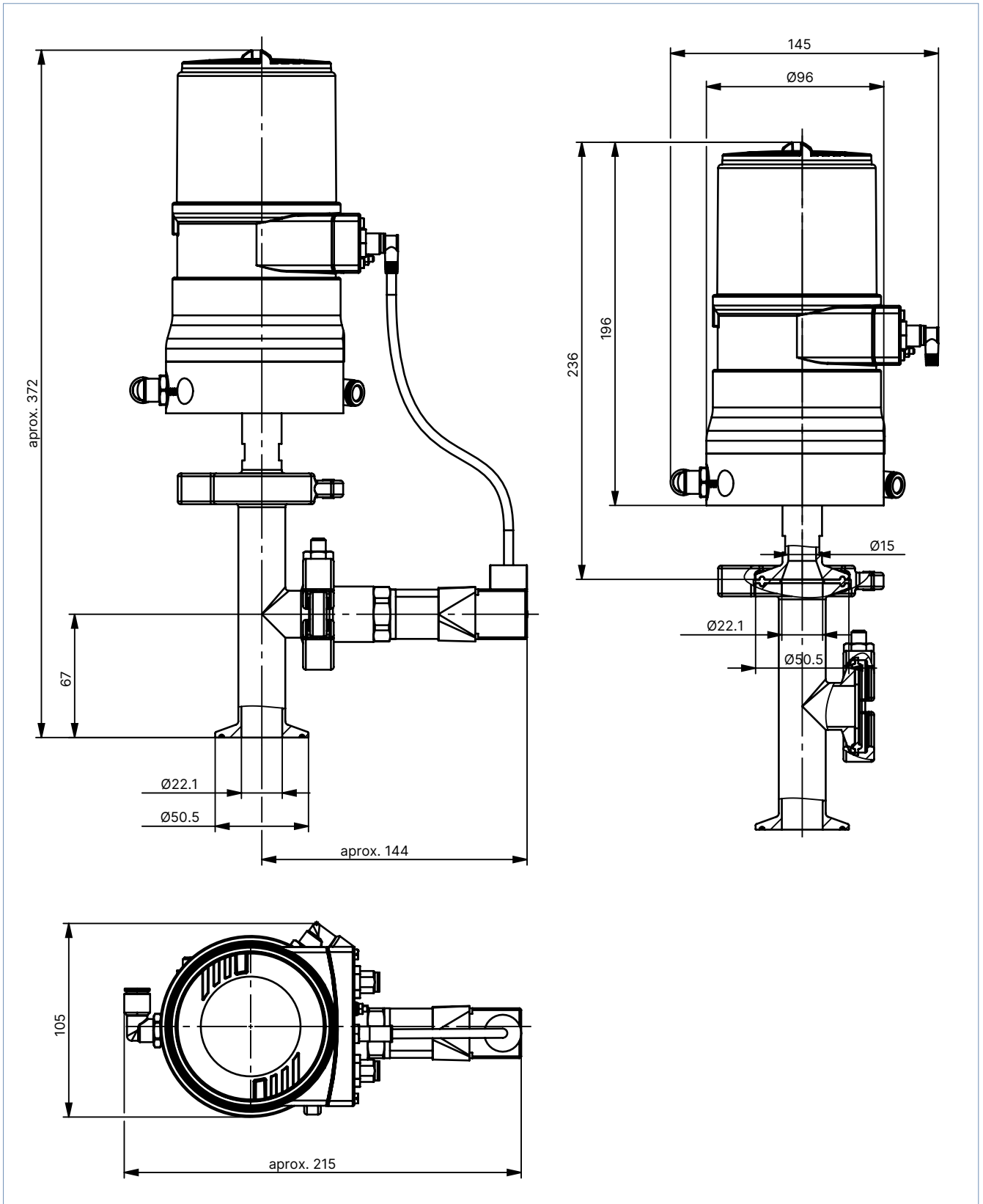

6. Funcionamiento del producto

6.1. Variantes PB, PT y PW

Nota:

El siguiente esquema muestra los componentes principales del sistema, el principio fluido y las conexiones del control.

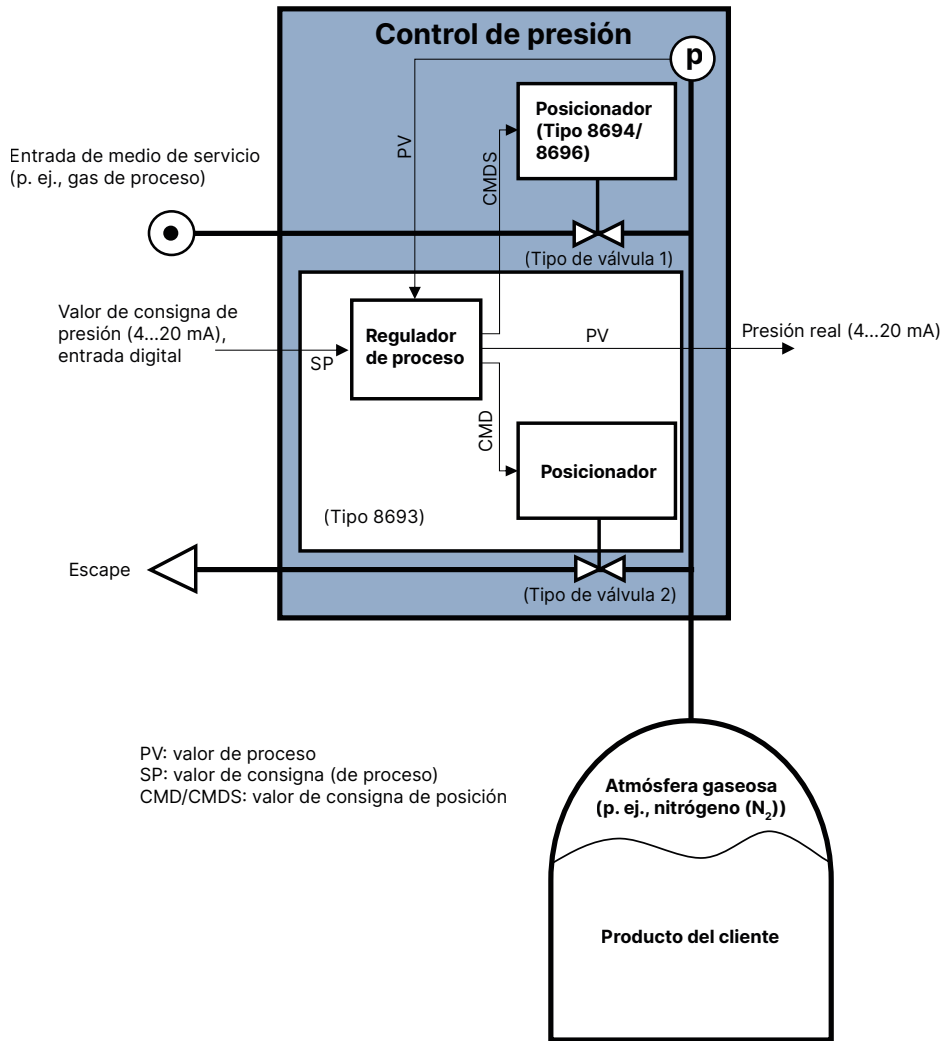

6.2. Variante PS

Nota:

El siguiente esquema muestra los componentes principales del sistema, el principio fluidoico y las conexiones del control.

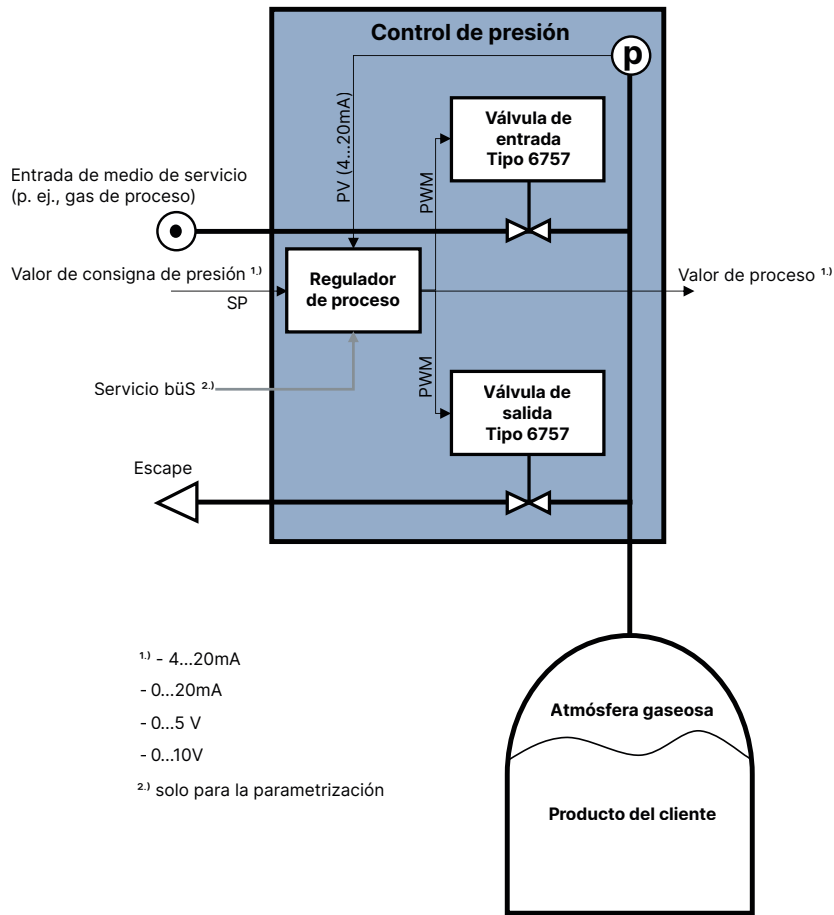

DTS 1000681539 ES Version: B Status: RL (released | freigegeben | valide) printed: 21.05.2026

7. Diseño y montaje de los productos

7.1. Variante con solución de bloque (PB)

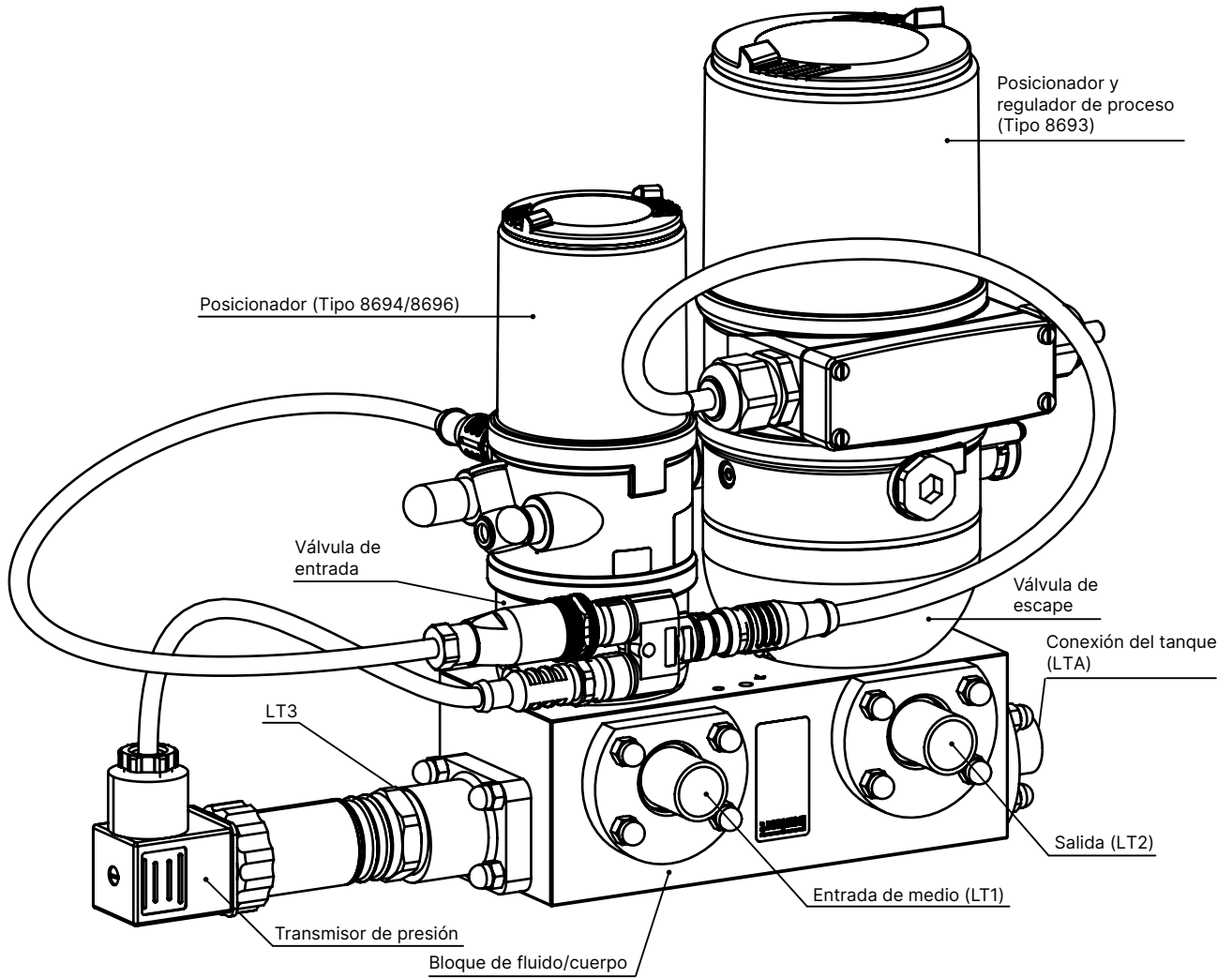

7.2. Variante con solución soldada (PW)

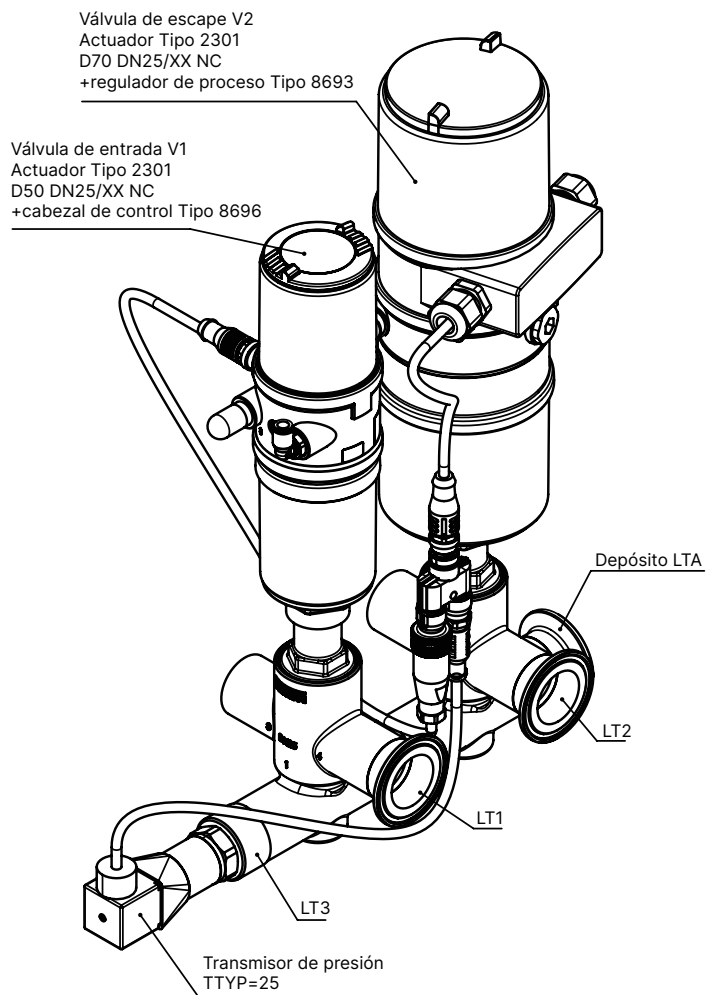

7.3. Variante con solución de electroválvula (PS)

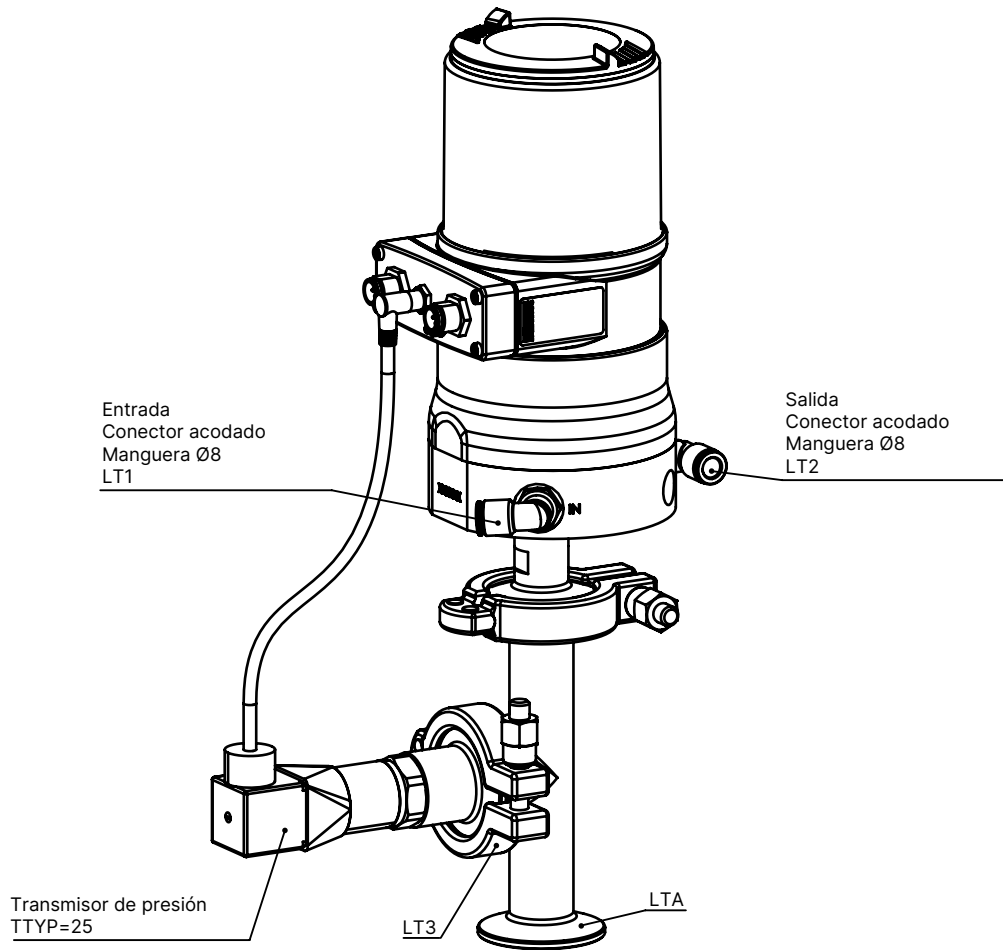

8. Información para pedidos

8.1. Bürkert eShop



Bürkert eShop: pedido sencillo y entrega rápida

¿Desea encontrar rápidamente el producto o repuesto Bürkert que busca y realizar su pedido enseguida? Nuestra tienda online está disponible las 24 horas del día, los 7 días de la semana. Regístrese y disfrute de todas las ventajas.

[Haga ahora su pedido en línea](#)

8.2. Filtro de productos Bürkert



Filtro de productos Bürkert: encuentre rápidamente el producto adecuado

¿Desea seleccionar productos cómodamente en función de sus requisitos técnicos? Utilice el filtro de productos Bürkert y encuentre rápidamente y con facilidad los artículos adecuados para su aplicación.

[Pruebe nuestro filtro de productos](#)

8.3. Formulario de consulta de productos Bürkert

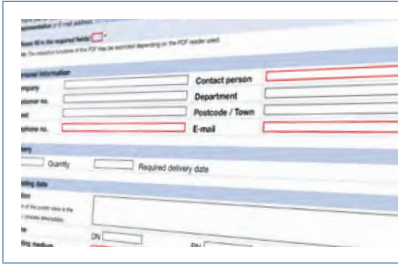

Formulario de consulta de productos Bürkert: su consulta de forma rápida y compacta

¿Quiere realizar una consulta sobre un producto específico en función de sus necesidades técnicas? Utilice nuestro formulario de consulta de productos para este propósito. Allí encontrará toda la información relevante para su contacto en Bürkert. Esto nos permitirá ofrecerle el mejor asesoramiento posible.

[Rellene el formulario ahora](#)