



AirLINE – Die Ventilinsel – optimiert für die Prozessautomatisierung

- Sicherheitsgerichtete Abschaltung von Ventilen möglich
- Höhere Anlagenverfügbarkeit mit PROFINET S2 (Systemredundanz)
- Prozesssicherheit durch pneumatische Funktionen
- Optimiert für die Montage am Schaltschrankboden
- EX-Varianten: ATEX / IECEx Zone 2, CCC, cURus HazLoc CL I, II, III Div 2

Im Datenblatt beschriebene Produktvarianten können von der Produktdarstellung und -beschreibung abweichen.

Kombinierbar mit

	Typ ME43 Feldbus-Gateway	▶
	Typ 2012 Pneumatisch betätigtes 2/2-Wege-Geradsitzventil CLASSIC	▶
	Typ 8697 Pneumatische Ansteuerung zur dezentralen Automatisierung von Prozessventilen ELEMENT	▶
	Typ 8920 Bürkert Communicator	▶
	Typ 8653 AirLINE Field – die Ventilinsel – optimiert für die Prozessautomatisierung	▶
	Typ 8614 Pneumatische Schaltschranklösungen für das hygienische Prozessumfeld	▶
	Typ SV04 Ersatzteilsatz für Typ 8652	▶
	Typ BUPLUS Service, Wartung und Inbetriebnahme	▶

Typ-Beschreibung

Die Ventilinsel Typ 8652 AirLINE wurde speziell für die Anforderungen der Prozessautomatisierung entwickelt. Die neuen Diagnosefunktionen auf dem LC-Display können sowohl in Klartext als auch symbolisch dargestellt werden. Dies vereinfacht die Zuordnung der angezeigten Meldungen, wodurch bei Inbetriebnahme und Wartung Zeit eingespart wird. Darüber hinaus ist eine Diagnosemeldung an die Steuerung möglich. Somit ist ein schneller Überblick über den Anlagenzustand möglich. Der Hardwareaufbau ist optimiert für die Schaltschrankbodenmontage. Eine Montage an der Normschiene ist selbstverständlich auch möglich. Darüber hinaus gewährleistete wichtige Pneumatik-Funktionen erhöhte Prozesssicherheit. So verhindern bspw. Rückschlagventile in den Abluftkanälen ungewolltes Auslösen durch entstehende Druckspitzen.

Inhaltsverzeichnis

1. Allgemeine technische Daten	3
1.1. Allgemeine Daten.....	3
1.2. AirLINE Quick.....	5
2. Schaltungsfunktionen	6
2.1. Standardfunktionen.....	6
2.2. SIA-Variante (für sicherheitsbezogene Abschaltung).....	6
3. Zulassungen und Konformitäten	7
3.1. Allgemeine Hinweise.....	7
3.2. Konformität.....	7
3.3. Normen.....	7
3.4. Explosionsschutz.....	7
3.5. Nordamerika (USA/Kanada).....	7
3.6. Sonstige.....	8
China Compulsory Certification (CCC).....	8
4. Abmessungen	9
4.1. Variante 4-, 8- und 12-fach.....	9
4.2. Variante 16-, 20- und 24-fach.....	10
5. Produktanschlüsse	11
5.1. Spannungsversorgung für Kommunikation und Displays.....	11
5.2. Spannungsversorgung für Pneumatikventile.....	11
5.3. Feldbus-Schnittstelle.....	12
6. Produktinstallation	13
6.1. Installationshinweise.....	13
Einbausituation der Ventilinsel im Schaltschrank.....	13
7. Produktmerkmale und-aufbau	14
7.1. Produktaufbau.....	14
7.2. Elektronikmodul mit digitalen Eingängen (optional).....	15
7.3. Ventile Typ 6534 für sicherheitsgerichtete Abschaltung, SIA-Variante (optional).....	16
7.4. Modulweise sicherheitsgerichtete Abschaltung (optional).....	17
7.5. Beispielkonfiguration.....	17
8. Produktzubehör	18
8.1. Software Bürkert Communicator.....	18
9. Bestellinformationen	19
9.1. Bürkert eShop.....	19
9.2. Bürkert-Konfigurator.....	19
9.3. Bürkert-Produktfilter.....	19
9.4. Bestelltabelle Ersatzventile.....	20
Magnetventil Typ 6534.....	20
Magnetventil Typ 6534 SIA-Variante (2. Anschluss für Abschaltung).....	22
9.5. Bestelltabelle Elektronikmodul.....	23
9.6. Bestelltabelle Anschlussmodul.....	23
9.7. Bestelltabelle Stecker.....	23
9.8. Bestelltabelle Zubehör.....	24
Feldbus-Gateway Typ ME43.....	24
Zubehör für Software Bürkert Communicator.....	24
Zubehör für AirLINE Quick.....	25

DTS 1000336887 DE Version: AA Status: RL (released | freigegeben | valide) printed: 28.04.2026

1. Allgemeine technische Daten

1.1. Allgemeine Daten

Produkteigenschaften	
Abmessungen	Weitere Informationen entnehmen Sie dem Kapitel „4. Abmessungen“ auf Seite 9.
Werkstoff	
Gehäuse	PA (Polyamid)
Dichtung	NBR und PUR
Maximale Baubreite einer Ventilinsel	Weitere Informationen entnehmen Sie dem Kapitel „4. Abmessungen“ auf Seite 9.
Anreihmaß	11 mm
Handbetätigung	Rastend, tastend (optional: sperrbar)
Anzahl der Ventilplätze	Max. 24
Maximale Anzahl Ventulfunktionen	Max. 48
Schaltfunktion/Wirkungsweise ¹⁾	Weitere Informationen entnehmen Sie dem Kapitel „2. Schaltfunktionen“ auf Seite 6.
Pneumatische Zwischeneinspeisung	Optional für die Varianten mit 16, 20 und 24 Ventilplätzen
Leistungsdaten	
Druckangabe	Überdruck zum Atmosphärendruck
Druckbereich	Vak...10 bar
Externe Zuluft (Steuerhilfsluft)	3...10 bar
Durchfluss Q _{Nn} -Wert Luft	310 l/min ¹⁾ gemessen bei + 20 °C, 6 bar Druck am Ventileingang und 1 bar Differenzdruck
Durchfluss Q _{Nn} -Wert Luft bei integrierter Hot-Swap-Funktion	Durchfluss um ca. 3 % reduziert
Nennbetriebsart	Dauerbetrieb (100 % ED)
Schaltzeit	Gemessen gemäß ISO 12238
Elektrische Daten	
Betriebsspannung	24 V DC
Spannungstoleranz	± 10 %
Restwelligkeit (bei DC)	1 V _{ss}
Nennleistung je Ventil	0,7 W (0,175 W nach Leistungsabsenkung)
Nennstrom je Ventil	29 mA (10 mA nach Leistungsabsenkung)
Digitaleingang	Max. 48
Schutzklasse	III gemäß DIN EN 61140, VDE 0140
Gesamtstrom	
Bei Feldbusanschluss	Weitere Informationen entnehmen Sie der Bedienungsanleitung Typ 8652 ▶
Mediendaten	
Betriebsmedium	Ölfreie und geölte trockene Druckluft, neutrale Gase (5-µm-Filter empfohlen)
Druckluftqualität	ISO 8573 - 1: 2010, Klasse 7.4.4
Zulassungen und Konformitäten	
Schutzart	IP20, IP65 in geschlossenen Schaltschränken
Explosionsschutz	Weitere Informationen entnehmen Sie dem Kapitel „3.4. Explosionsschutz“ auf Seite 7.
Nordamerika (USA/Kanada)	Weitere Informationen entnehmen Sie dem Kapitel „3.5. Nordamerika (USA/Kanada)“ auf Seite 7.
Type Rating (NEMA 250, UL50/50E)	Type 4X in geschlossenen Schaltschränken (Typ 8652 mit Edelstahl-Variante)
Produktanschlüsse	
Arbeitsanschluss	D 6, D ¼
Luftversorgungsanschluss	D 10, D ⅜
Kommunikationsmodul	ME43
Kommunikationsschnittstelle	PROFIBUS DP Industrial Ethernet (PROFINET IO, EtherNet/IP, Modbus TCP, EtherCAT, CC-Link IE Field Basic) PROFINET S2 CANopen büS (bei Vernetzung mit Bürkert-Geräten)
Umgebung und Installation	
Einbaulage	Beliebig
Lagertemperatur	- 20 °C...+ 60 °C
Umgebungstemperatur	- 10 °C...+ 55 °C

DTS 1000336887 DE Version: AA Status: RL (released | freigegeben | valide) printed: 28.04.2026

Zubehör

Bürkert-Software^{2.)} Software Bürkert Communicator
Weitere Informationen entnehmen Sie dem Kapitel „8.1. Software Bürkert Communicator“ auf Seite 18.

- 1.) Der maximale Durchfluss ist abhängig von der Ventilfunktion.
- 2.) Für die Inbetriebnahme sind die **Software Bürkert Communicator Typ 8920** ▶ wie auch das zugehörige USB-büS-Interface Set 1 mit der **Artikel-Nr. 772426** ☒ erforderlich.

DTS 1000336887 DE Version: AA Status: RL (released | freigegeben | valide) printed: 28.04.2026

1.2. AirLINE Quick

Mit AirLINE Quick reduziert sich der Einsatz von Komponenten im Schaltschrank erheblich. Mit dem AirLINE Quick-Adapter wird die Ventilinsel direkt an den Schaltschrankboden oder die Schaltschrankwand adaptiert.

Ihre Vorteile:

- Geringerer Platzbedarf im Schaltschrank
- Dadurch Verwendung von kompakteren Schaltschränken möglich
- Reduzierter Installationsaufwand durch Schlauchanschlüsse direkt am Schaltschrankboden

Produkteigenschaften

Werkstoff	
AirLINE Quick Adapter Platte	Edelstahl 1.4301 Aluminium eloxiert
Pneumatische Arbeitsanschlüsse	Edelstahl 1.4401 Messing vernickelt
Ventilfunktionen pro Station	8, 16, 24, 32, 40 und 48
Produktanschlüsse	
Pneumatische Einspeisung/Entlüftung	Steckkupplung D10 mm, 3/8"
Pneumatische Arbeitsanschlüsse	Steckkupplung D6 mm, 1/4"
Umgebung und Installation	
Einbaulage	Schaltschrankwand Schaltschrankboden

AirLINE Quick Adapter in Edelstahl 1.4301 oder Aluminium eloxiert

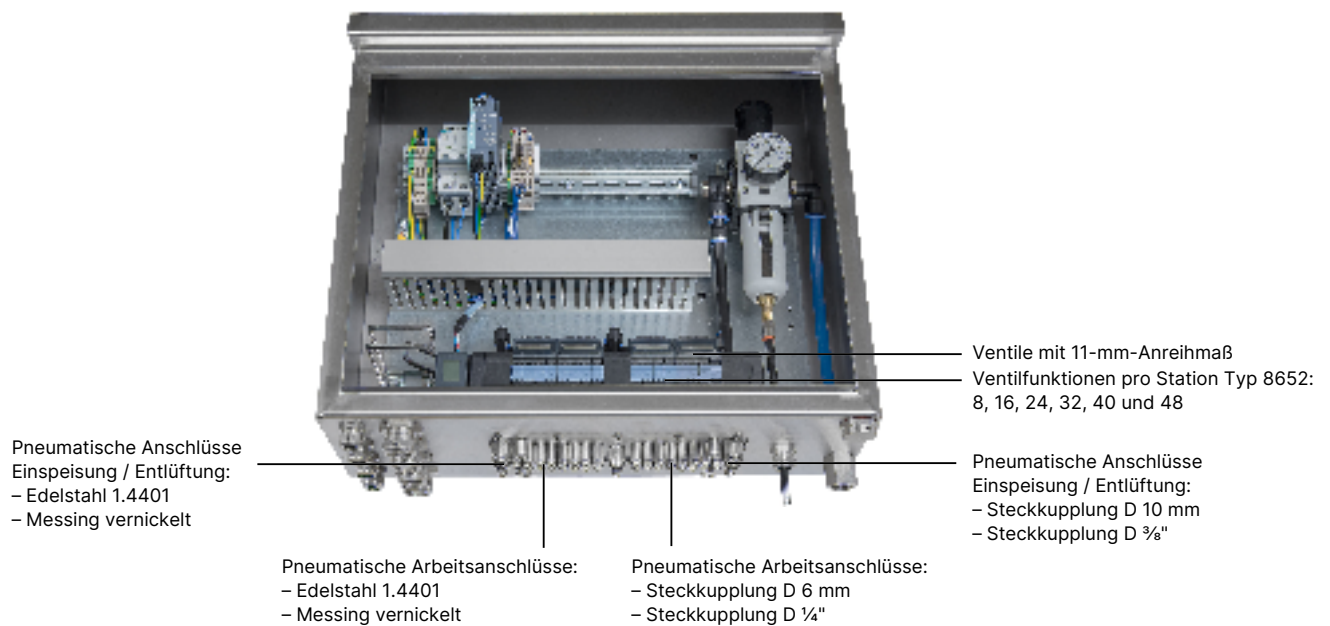

DTS 1000336887 DE Version: AA Status: RL (released | freigegeben | valide) printed: 28.04.2026

2. Schaltungsfunktionen

2.1. Standardfunktionen

Symbol	Beschreibung
	Wirkungsweise C (WW C) 3/2-Wege-Magnetventil Servogesteuert, mit Handbetätigung In Ruhestellung geschlossen
	Wirkungsweise C (WW C) 2 x 3/2-Wege-Magnetventil Servogesteuert, mit Handbetätigung In Ruhestellung geschlossen
	Wirkungsweise D (WW D) 2 x 3/2-Wege-Magnetventil Servogesteuert, mit Handbetätigung In Ruhestellung geöffnet
	Wirkungsweise H (WW H) 5/2-Wege-Magnetventil Servogesteuert, mit Handbetätigung Druckbeaufschlagung über Anschluss (1), daher befindet sich einer der beiden Anschlüsse (2) oder (4) unter Druck.
	Wirkungsweise L (WW L) 5/3-Wege-Magnetventil Servogesteuert, mit Handbetätigung Mittelstellung alle Anschlüsse gesperrt
	Wirkungsweise M (WW M) 5/3-Wege-Magnetventil Servogesteuert, mit Handbetätigung Mittelstellung Anschlüsse 2 und 4 belüftet
	Wirkungsweise N (WW N) 5/3-Wege-Magnetventil Servogesteuert, mit Handbetätigung Mittelstellung Anschlüsse 2 und 4 entlüftet
	Wirkungsweise Z (WW Z) 5/2-Wege-Magnetventil Servogesteuert, Impuls-Variante mit 2 Spulen und Handbetätigung Druckbeaufschlagung über Anschluss (1), daher befindet sich einer der beiden Anschlüsse (2) oder (4) unter Druck.

2.2. SIA-Variante (für sicherheitsbezogene Abschaltung)

Symbol	Beschreibung
	Wirkungsweise C (WW C) 3/2-Wege-Magnetventil Servogesteuert In Ruhestellung geschlossen
	Wirkungsweise C (WW C) 2 x 3/2-Wege-Magnetventil Servogesteuert In Ruhestellung geschlossen
	Wirkungsweise H (WW H) 5/2-Wege-Magnetventil Servogesteuert Druckbeaufschlagung über Anschluss (1), daher befindet sich einer der beiden Anschlüsse (2) oder (4) unter Druck.
	Wirkungsweise L (WW L) 5/3-Wege-Magnetventil Servogesteuert, Mittelstellung alle Anschlüsse gesperrt

DTS 1000336887 DE Version: AA Status: RL (released | freigegeben | valide) printed: 28.04.2026

3. Zulassungen und Konformitäten

3.1. Allgemeine Hinweise

- Die im Folgenden genannten Zulassungen bzw. Konformitäten müssen bei Anfragen zwingend genannt werden. Nur so kann sichergestellt werden, dass das Produkt alle vorgeschriebenen Eigenschaften erfüllt.
- Nicht alle bestellbaren GeräteVarianten können mit den genannten Zulassungen bzw. Konformitäten geliefert werden.

3.2. Konformität



Das Produkt ist konform zu den EU-Richtlinien entsprechend der EU-Konformitätserklärung.

Type Rating (NEMA 250, UL50/50E): Type 4X in geschlossenen Schaltschränken (8652 mit Edelstahl-Variante)



3.3. Normen

Die angewandten Normen, mit denen die Konformität mit den EU-Richtlinien nachgewiesen wird, sind in der EU-Baumusterprüfbescheinigung und/oder der EU-Konformitätserklärung nachzulesen.

3.4. Explosionsschutz

Zulassung	Beschreibung
 	<p>Optional: Explosionsschutz Als Kategorie- 3-Gerät geeignet für Zone 2/22.</p> <p>ATEX: BVS 20 ATEX E 031 U II 3G Ex ec IIC Gc II 3D Ex tc IIIC Dc</p> <p>IECEx: IECEx BVS 20,0024 U Ex ec IIC Gc Ex tc IIIC Dc</p>

3.5. Nordamerika (USA/Kanada)

Zulassung	Beschreibung
	<p>Optional: UL Listed für die USA und Kanada Die Produkte sind UL Listed für die USA und Kanada gemäß:</p> <ul style="list-style-type: none"> • UL 61010-1 (ELECTRICAL EQUIPMENT FOR MEASUREMENT, CONTROL, AND LABORATORY USE – Part 1: General Requirements) • CAN/CSA-C22.2 No. 61010-1 • UL50/50E (Enclosure Type 4X)
	<p>Optional: UL Recognized für die USA und Kanada für Hazardous Locations – Explosionsschutz Die Produkte sind UL Recognized für Hazardous Locations für die USA und Kanada für den Einsatz in:</p> <p>Class I, Zone 2, AEx ec IIC Gc/ Ex ec IIC Gc U Class II, Zone 22, AEx tc IIIC Dc/ Ex tc IIIC Dc U Class I, Division 2, Group A, B, C, D/ Class II, III, Division 2, Group F, G</p>

DTS 1000336887 DE Version: AA Status: RL (released | freigegeben | valide) printed: 28.04.2026

3.6. Sonstige

China Compulsory Certification (CCC)

Konformität	Beschreibung
	<p>Optional: China Compulsory Certification (CCC) Die Produkte mit Ex-Zulassung sind für den Import und die Verwendung für gefährliche Anwendungen in China geeignet.</p>

4. Abmessungen

4.1. Variante 4-, 8- und 12-fach

Hinweis:

Angaben in mm, sofern nicht anders angegeben

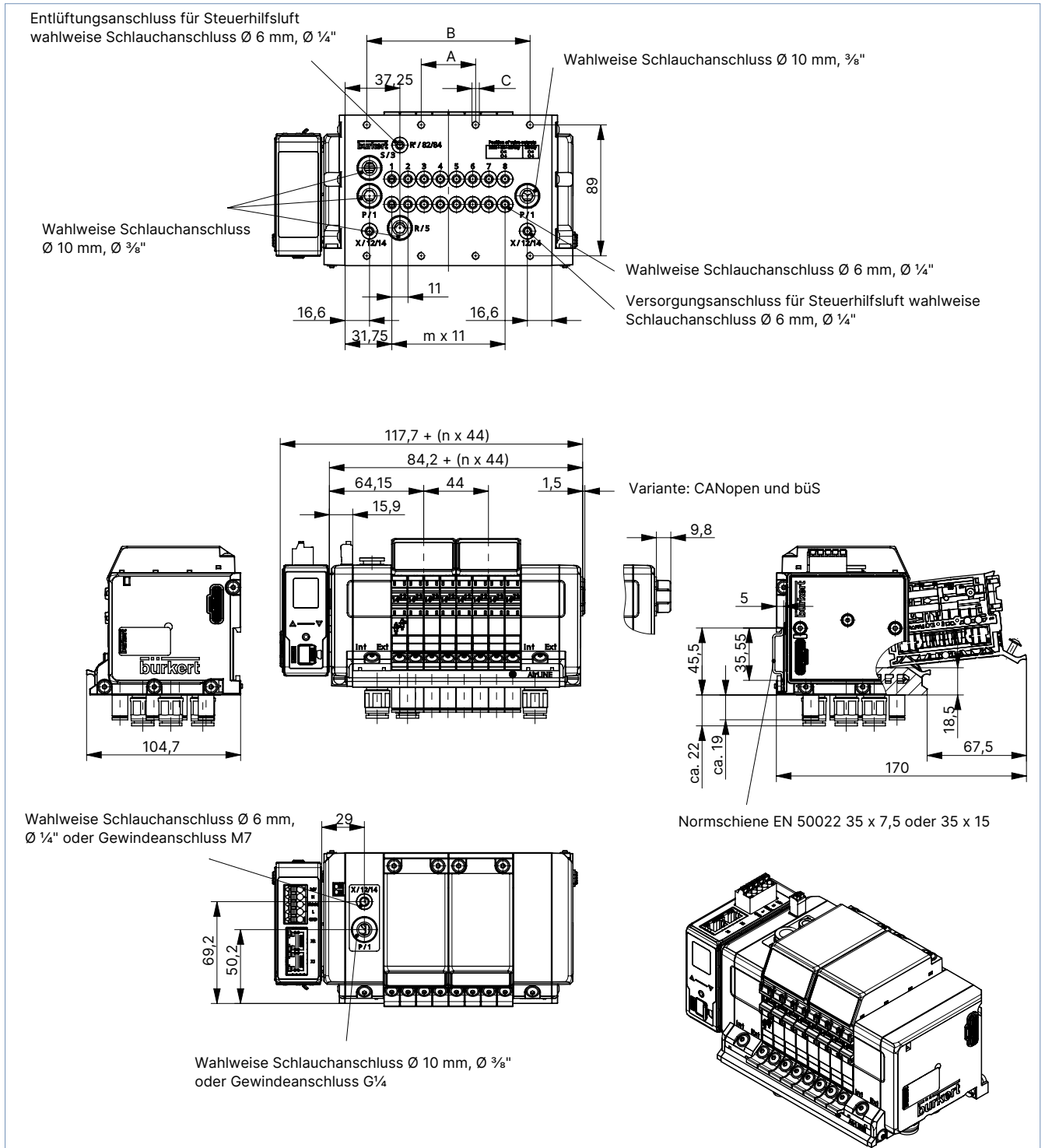

Variante	A	B	C	m	n
4-fach	66	-	4 x M5	3	1
8-fach	35	111	8 x M5	7	2
12-fach	77	154	10 x M5	11	3

DTS 1000336887 DE Version: AA Status: RL (released | freigegeben | valide) printed: 28.04.2026

4.2. Variante 16-, 20- und 24-fach

Hinweis:

Angaben in mm, sofern nicht anders angegeben

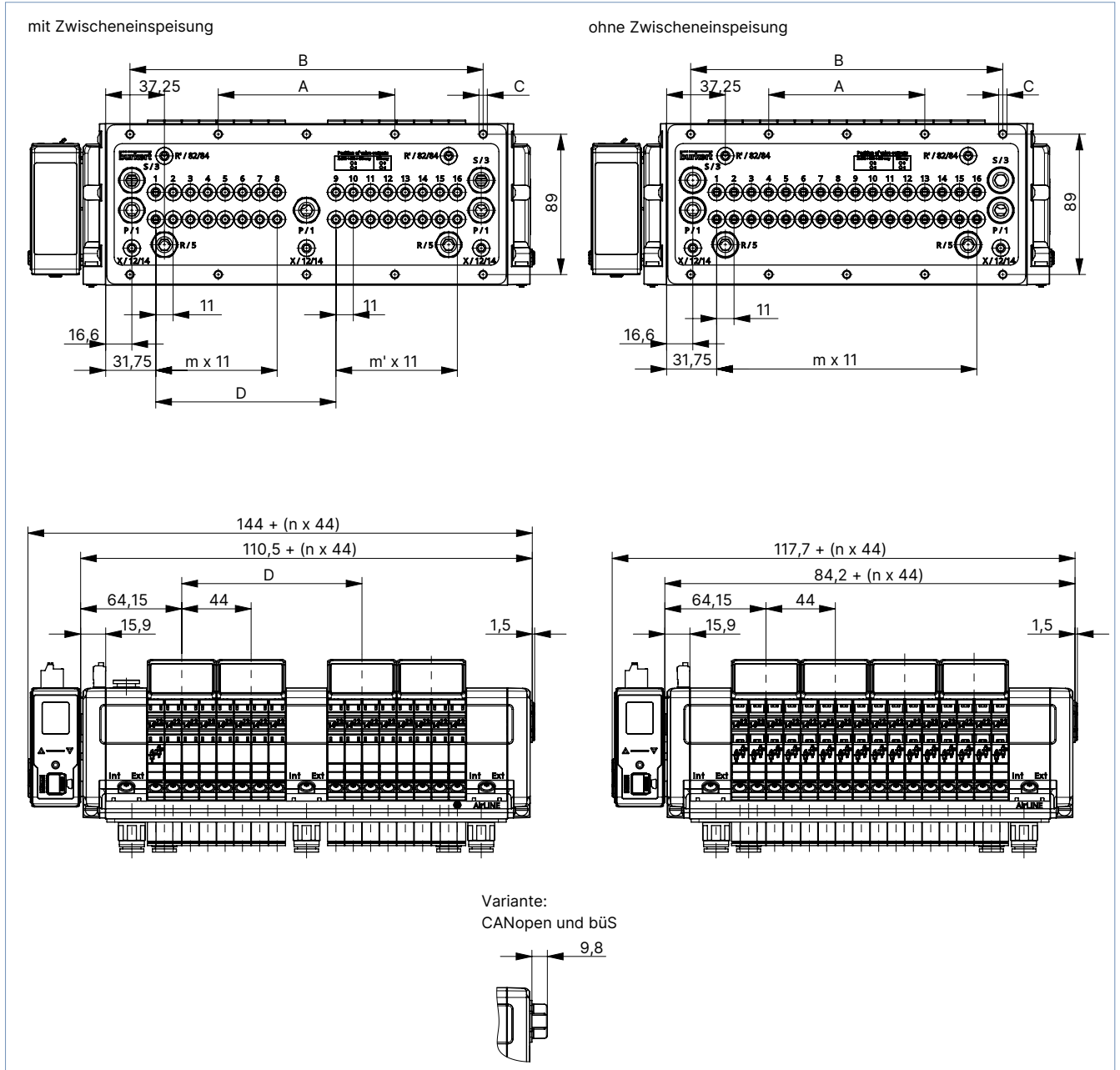

Variante	A	B	C	D	m	m'	n
16-fach mit Zwischeneinspeisung	112	224	10 x M5	114,3	7	7	4
20-fach mit Zwischeneinspeisung	134	268	10 x M5	158,3	11	7	5
24-fach mit Zwischeneinspeisung	156	312	10 x M5	158,3	11	11	6
16-fach ohne Zwischeneinspeisung	99	198	10 x M5	-	15	-	4
20-fach ohne Zwischeneinspeisung	121	242	10 x M5	-	19	-	5
24-fach ohne Zwischeneinspeisung	143	286	10 x M5	-	23	-	6

DTS 1000336887 DE Version: AA Status: RL (released | freigegeben | valide) printed: 28.04.2026

5. Produktanschlüsse

5.1. Spannungsversorgung für Kommunikation und Displays

Hinweis:

- Die 5-polige Federzugklemme gemäß der Anschlussbelegung anschließen.
- Möglicher Kabelquerschnitt: $\leq 1,5 \text{ mm}^2$
- Siehe „9.7. Bestelltabelle Stecker“ auf Seite 23

Federzugklemme 5-polig	Farbe	Belegung
	Rot	24 V DC
	Weiß	CAN_H (bùS-Anschluss)
	Grün	SCHIRM
	Blau	CAN_L (bùS-Anschluss)
	Schwarz	GND

5.2. Spannungsversorgung für Pneumatikventile

Hinweis:

- Die Schnittstellenplatte verfügt über eine 2-polige Federzugklemme, an die die Versorgungsspannung der Pneumatikventile angeschlossen wird.
- Siehe „9.7. Bestelltabelle Stecker“ auf Seite 23

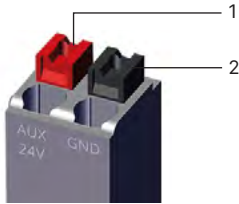
Federzugklemme 2-polig	Klemme	Farbe	Belegung
	1	Rot	AUX 24 V
	2	Schwarz	GND

DTS 1000336887 DE Version: AA Status: RL (released | freigegeben | valide) printed: 28.04.2026

5.3. Feldbus-Schnittstelle

Hinweis:

CANopen erfordert 2 Abschlusswiderstände: je einen am Anfang und Ende des Netzwerks. Ein Indikator der korrekten Bus-Terminierung ist der Widerstand zwischen CAN_H und CAN_L im spannungsfreien Zustand. Dieser sollte ca. 60 Ω betragen.

büS/CANopen – Federzugklemme 5-polig	Farbe	Belegung
	Rot	24 V DC
	Weiß	CAN_H (büS-Anschluss)
	Grün	SCHIRM
	Blau	CAN_L (büS-Anschluss)
	Schwarz	GND

Industrial Ethernet (PROFINET IO, EtherNet/IP, Modbus TCP, EtherCAT, CC-Link IE Field Basic) oder PROFINET S2 – Schnittstelle X1 und X2 RJ45	Pin	Belegung
	1	TX+
	2	TX-
	3	RX+
	4	Nicht belegt
	5	Nicht belegt
	6	RX-
	7	Nicht belegt
	8	Nicht belegt

PROFIBUS DPV1 D-Sub Buchse 9-polig	Pin	Belegung
	1	SCHIRM
	2	M24 (Optional)
	3	RxD/TxD-P (B-Leitung)
	4	CNTR-P (Optional)
	5	DGND
	6	+ 5 V (Speisung für Busabschluss)
	7	+ 24 V (Optional)
	8	RxD/TxD-N (A-Leitung)
	9	CNTR-N (Optional)

DTS 1000336887 DE Version: AA Status: RL (released | freigegeben | valide) printed: 28.04.2026

6. Produktinstallation

6.1. Installationshinweise

Einbausituation der Ventilinsel im Schaltschrank

Um die Hot-Swap-Funktion nutzen zu können, muss bei der Montage der Ventilinsel in den Schaltschrank ein Mindestabstand zur Schaltschrankvorderkante berücksichtigt werden. Berücksichtigen Sie auch die ausführliche Beschreibung in der **Bedienungsanleitung Typ 8652** ▶.

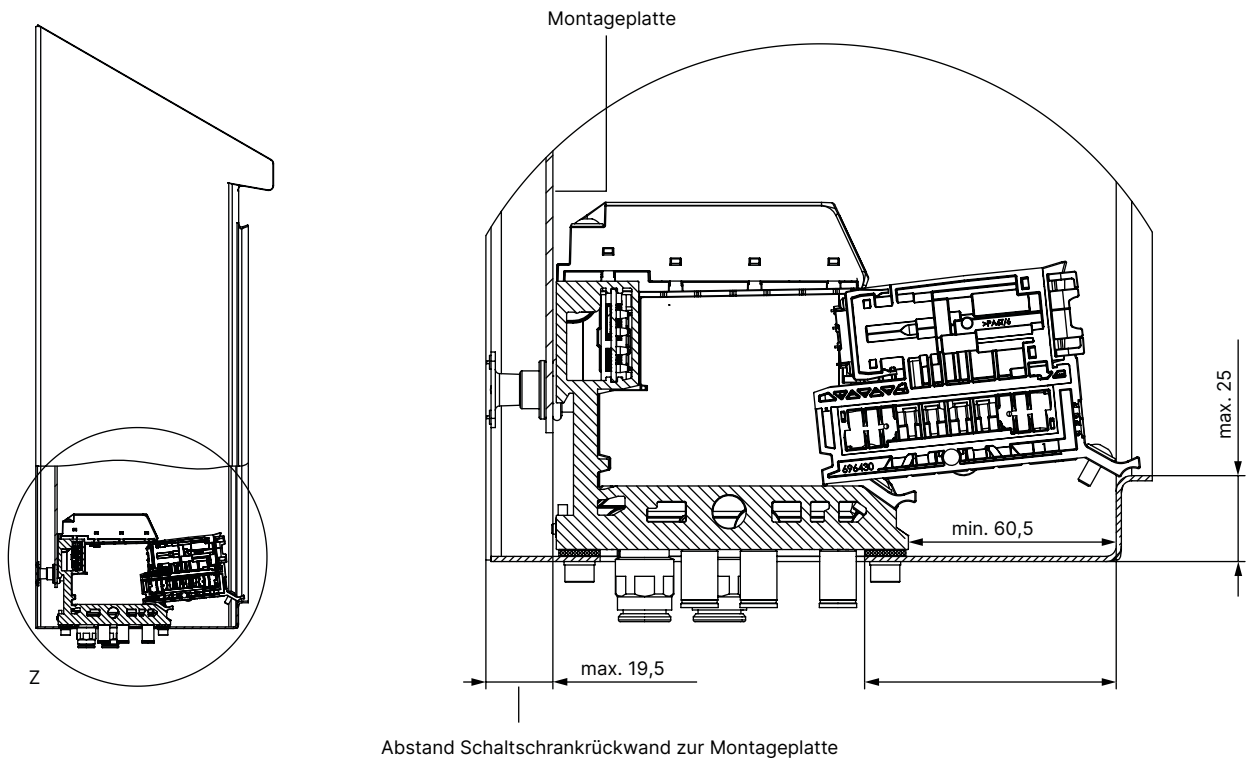

7. Produktmerkmale und-aufbau

7.1. Produktaufbau

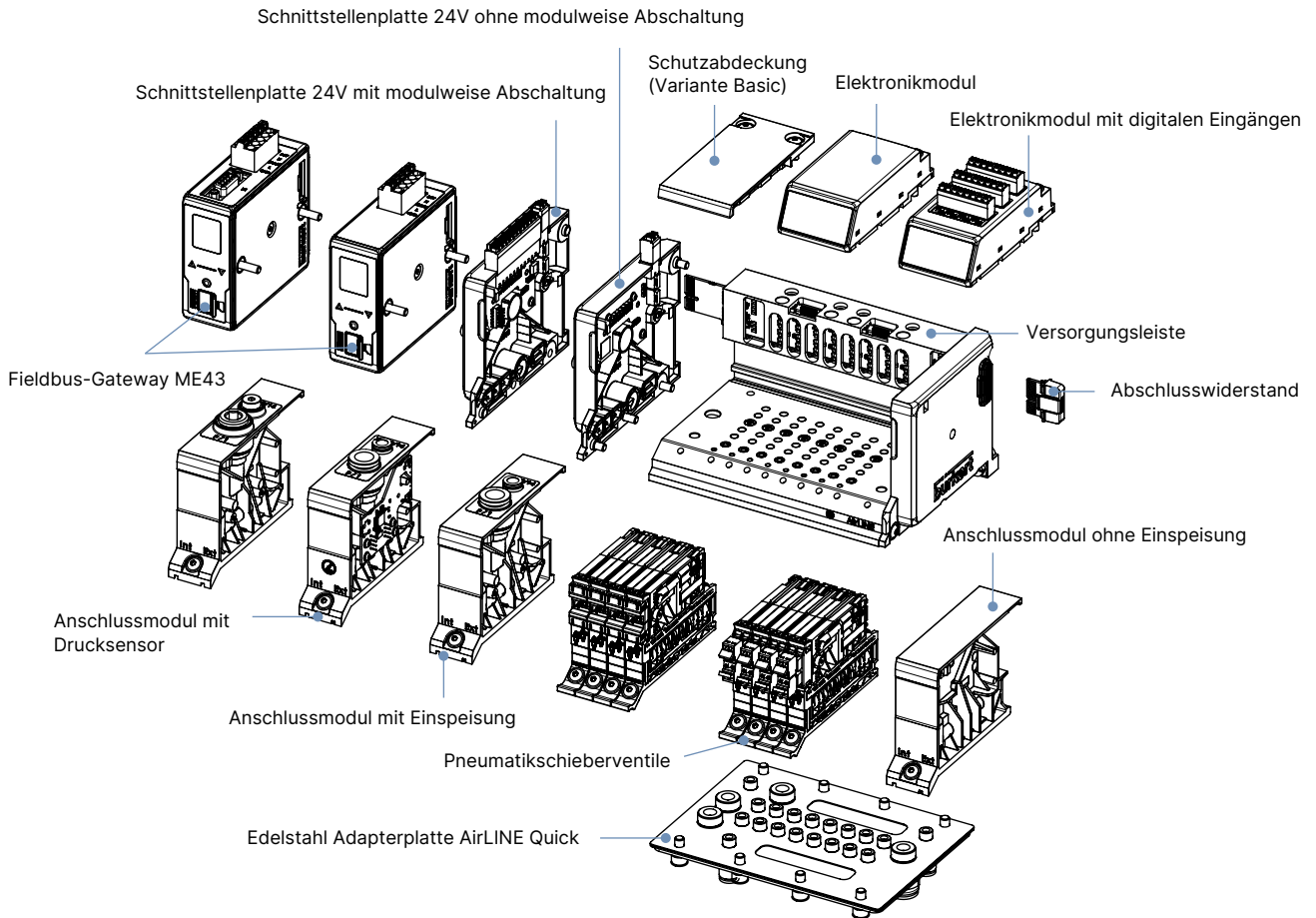

DTS 1000336887 DE Version: AA Status: RL (released | freigegeben | valide) printed: 28.04.2026

7.2. Elektronikmodul mit digitalen Eingängen (optional)

Die elektrische Versorgung der digitalen Eingänge (24 V) erfolgt durch das Elektronikmodul. Die Stromstärke ist begrenzt auf maximal 30 mA je digitaler Eingang. Es können handelsübliche 3-Leiter-Sensoren und 2-Leiter-Sensoren mit Spannungen zwischen 10...30 V sowie mechanische Endschalter verwendet werden.

Hinweis:

- Den digitalen Eingang gemäß der Anschlussbelegung am Elektronikmodul anschließen.
- Möglicher Kabelquerschnitt: $\leq 1,5 \text{ mm}^2$
- Maximale Kabellänge: $< 30 \text{ m}$

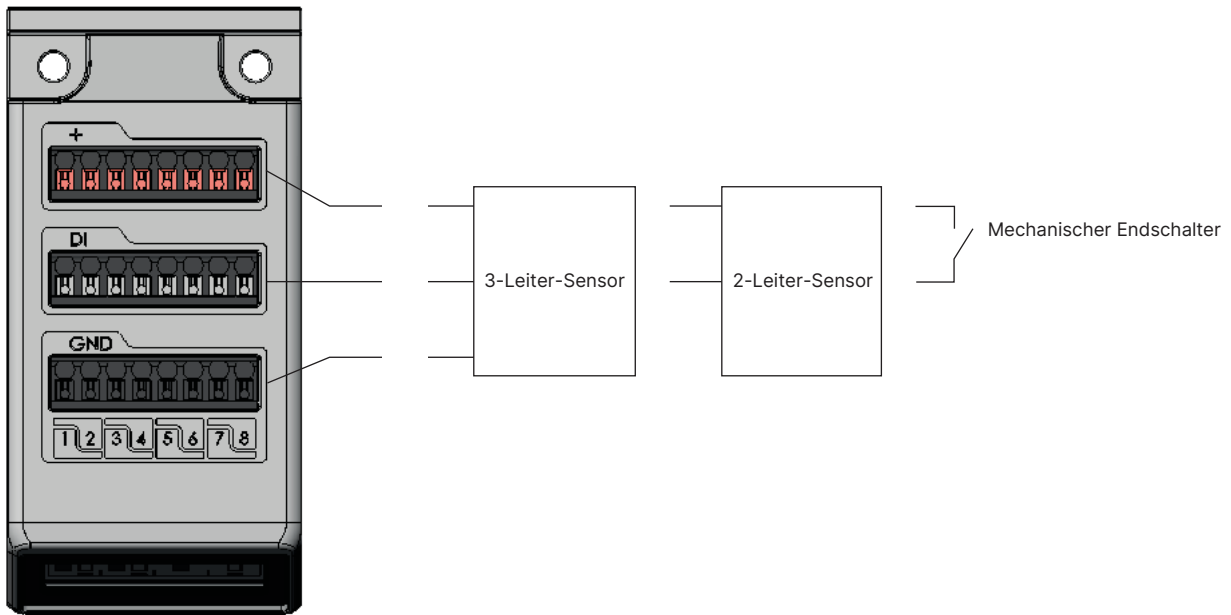

Je nach verwendetem Sensor können folgende Daten ausgegeben werden:

Mögliche Daten	3-Leiter-Sensoren	2-Leiter-Sensoren	Mechanischer Endschalter
Sensor betätigt	X	X	X
Sensor nicht betätigt	X	X	X
Kurzschluss	X	-	-
Drahtbruch	-	X	-

8DI-Modul: Digitaleingang (DI)

Produkteigenschaften	
Diagnose	Drahtbruchererkennung bei 2-Leiter Sensoren, Kurzschlusserkennung bei 3-Leiter Sensoren
Elektrische Daten	
Elektrische Variante	2-Leiter Sensor, 3-Leiter Sensor, mechanische Endschalter
Schaltswelle	$V_{OFF} = 0...5 \text{ V}$ $V_{ON} = 10...30 \text{ V}$
Eingangsstrom für V_{ON} , typ. 24 V DC	Max. 5,7 mA pro Kanal
Eingangsimpedanz	$> 4 \text{ K}\Omega$
Galvanische Trennung	Nein, alle Kanäle haben ein gemeinsames Bezugspotenzial

DTS 1000336887 DE Version: AA Status: RL (released | freigegeben | valide) printed: 28.04.2026

7.3. Ventile Typ 6534 für sicherheitsgerichtete Abschaltung, SIA-Variante (optional)

Hinweis:

- Die Ventile **Typ 6534** ▶ für sicherheitsgerichtete Abschaltung (SIA-Variante) sind mit zusätzlichen Anschlussklemmen ausgestattet. Dadurch wird ermöglicht, dass der Stromkreis eines Ventils durch einen externen Schalter unterbrochen wird. Bei diesen Ventilvarianten entfällt die Handbetätigung. Die technischen Daten der Ventile Typ 6534 SIA-Variante entsprechen denen der Standardvariante. Zur Nutzung der Abschaltfunktion den Anschluss mit einem potentialfreien Kontakt (mechanischer Schalter oder Relais) beschalten.
- Die Ventile **Typ 6534** ▶ können nur als Ersatzteile bestellt werden. Für nähere Informationen siehe Datenblatt **Typ SV04** ▶.

Merkmal	Beschreibung
	<p>Die gelben Anschlussklemmen sind steckbar, sie können zum leichteren Anschließen eines Kabels abgezogen werden. Außer bei WW H sind immer 2 Anschlussklemmen vorhanden. Um eine Verwechslung der Anschlüsse auszuschließen, sind die Anschlussklemmen kodiert.</p> <p>Bei Auslieferung sind die Anschlussklemmen mit einer Brücke versehen, sodass das Ventil sofort in Betrieb genommen werden kann. Vor Anschluss eines Kabels die Brücke entfernen.</p>
Anschlussklemmen	Steckbare Schraubklemme, 2-polig, kodiert Leiterquerschnitt (starr oder flexibel) 0,14 mm ² ...1,5 mm ² (AWG 28...16)
Erforderliche Schaltleistung des Kontakts	0,5 A / 24 V DC

Anschlussbezeichnung	Schaltbild

Anschlussbezeichnung	Schaltbild

DTS 1000336887 DE Version: AA Status: RL (released | freigegeben | valide) printed: 28.04.2026

7.4. Modulweise sicherheitsgerichtete Abschaltung (optional)

Anschlussbezeichnung

Optional: Anschlüsse zur modulweise sicherheitsgerichteten Abschaltung
Klemme 1 = Ventileinheit 1, Klemme 2 = Ventileinheit 2, ...

Zur Nutzung der Abschaltfunktion den Anschluss mit einem potentialfreien Kontakt (mechanischer Schalter oder Relais) beschalten.

Elektrische Daten	
Anschluss	Steckbare Federzugklemme, 12-polig Leiterquerschnitt (starr oder flexibel) 0,14 mm ² ...1,5 mm ² (AWG 26...16)
Erforderliche Schaltleistung des Kontakts	1,5 A / 24 V DC

7.5. Beispielkonfiguration

Die folgende Abbildung stellt ein Netzwerk mit dem Beispiel von AirLINE Typ 8652 mit Industrial Ethernet Variante (PROFINET IO, EtherNet/IP, Modbus TCP, EtherCAT, CC-Link IE Field Basic) als Master-Ventilinsel und verschiedene AirLINE Typ 8652 mit bÜS-Variante als Slave-Ventilinseln dar.

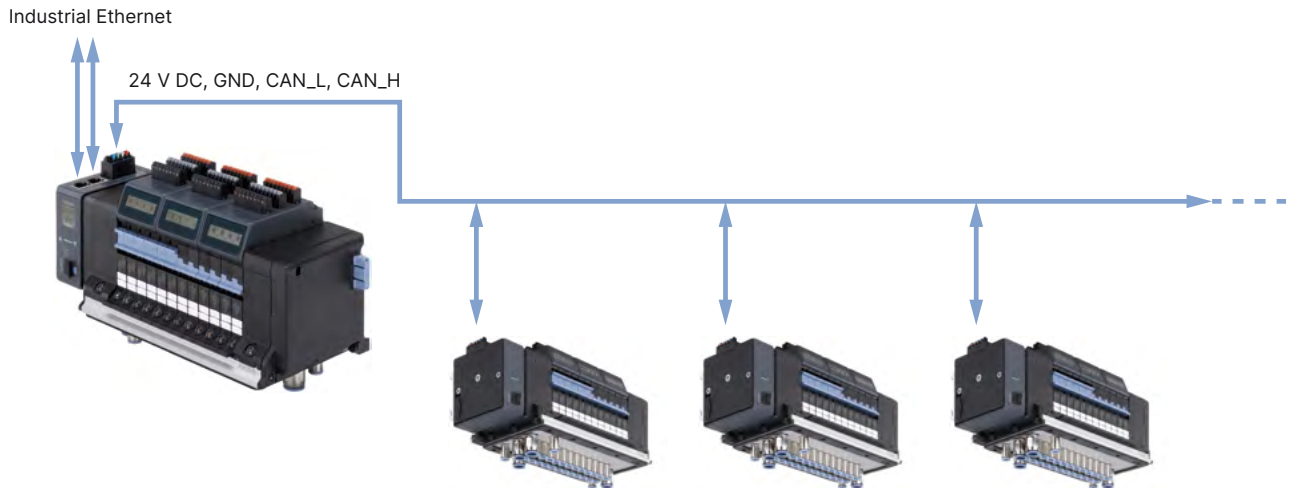

DTS 1000336887 DE Version: AA Status: RL (released | freigegeben | valide) printed: 28.04.2026

8. Produktzubehör

8.1. Software Bürkert Communicator

Hinweis:

Die zugehörige Kommunikations-Software kann unter **Typ 8920** ▶ heruntergeladen werden.

Der Bürkert Communicator ist das wichtigste Software-Tool der Geräteplattform EDIP (Efficient Device Integration Platform). Die umfangreichen Features dieses universellen Tools erleichtern die Konfiguration und Parametrierung aller Geräte, die mit der digitalen CANopen-basierten Schnittstelle ausgestattet sind. Der Bürkert Communicator bietet dem Nutzer einen vollständigen Überblick über alle zyklischen Prozesswerte sowie azyklischer Diagnosedaten. Die integrierte graphische Programmierumgebung ermöglicht die Erstellung von Steuerungsfunktionen für dezentrale Sub-Systeme. Die Verbindung zum PC kann über einen USB-CAN-Adapter hergestellt werden. Dieser ist als Zubehör (siehe „9.8. Bestelltabelle Zubehör“ auf Seite 24) erhältlich.

Der Bürkert Communicator ermöglicht:

- Konfiguration, Parametrierung und Diagnose von EDIP-Geräten / Netzwerken
- Einfache und komfortable Zuordnung (Mapping) von zyklischen Werten
- Graphische Darstellung von Prozesswerten
- Firmware Update der angeschlossenen EDIP-Geräte
- Sichern und Wiederherstellen von Gerätekonfigurationen

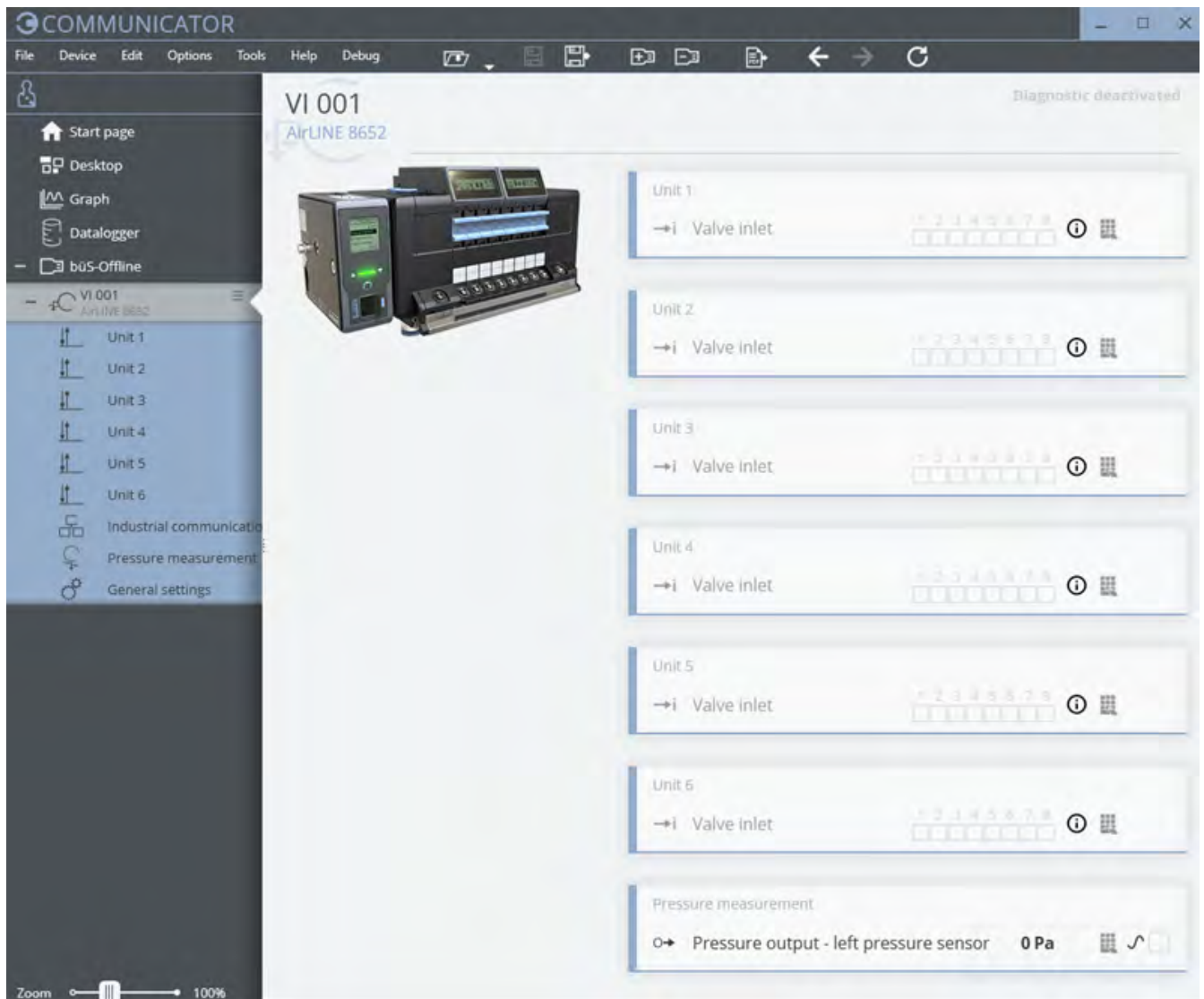

DTS 1000336887 DE Version: AA Status: RL (released | freigegeben | valide) printed: 28.04.2026

9. Bestellinformationen

9.1. Bürkert eShop



Bürkert eShop – Bequem bestellt und schnell geliefert

Sie möchten Ihr gewünschtes Bürkert Produkt oder Ersatzteil schnell finden und direkt bestellen? Unser Onlineshop ist rund um die Uhr für Sie erreichbar. Melden Sie sich gleich an und nutzen Sie die Vorteile.

[Jetzt online einkaufen](#)

9.2. Bürkert-Konfigurator



Bürkert-Konfigurator – Produkte einfach konfigurieren

Sie möchten in wenigen angeleiteten Schritten ein exakt auf Ihre Wünsche und Bedürfnisse abgestimmtes Produkt zusammenstellen? Konfigurieren Sie ausgewählte Bürkert-Produkte mit unserem Online-Konfigurator.

[Jetzt konfigurieren](#)

9.3. Bürkert-Produktfilter



Bürkert-Produktfilter – Schnell zum passenden Produkt

Sie möchten anhand Ihrer technischen Anforderungen einfach und bequem selektieren? Nutzen Sie den Bürkert-Produktfilter und finden Sie unseren passenden Artikel für Ihre Anwendung.

[Jetzt Produkte filtern](#)





DTS 1000336887 DE Version: AA Status: RL (released | freigegeben | valide) printed: 28.04.2026

9.4. Bestelltabelle Ersatzventile

Magnetventil Typ 6534

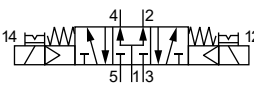
Wirkungsweise	Nennweite [mm]	Q _{Nn} -Wert ¹⁾ [l/min]	Druckbereich [bar]	Schaltzeiten		Spannung/ Frequenz [V/Hz]	Artikel-Nr. ²⁾ inkl. Schraube
				Öffnen [ms]	Schließen [ms]		
C (WW C) 3/2-Wege-Magnetventil Servogesteuert, mit Handbetätigung In Ruhestellung geschlossen 	4	270 l/min	Vak....10 ³⁾ 3...10	15	15	24 V DC	20102334 ³⁾ REF_20088974 ⁴⁾
C (WW C) 2 × 3/2-Wege-Magnetventil Servogesteuert, mit Handbetätigung In Ruhestellung geschlossen 	4	270 l/min	Vak....10 ³⁾ 3...10	15	15	24 V DC	301374 ³⁾ REF_296031 ⁴⁾
D (WW D) 2 × 3/2-Wege-Magnetventil Servogesteuert, mit Handbetätigung In Ruhestellung geöffnet 	4	310 l/min	Vak....10 ³⁾ 3...10	15	15	24 V DC	301375 ³⁾ REF_296032 ⁴⁾
H (WW H) 5/2-Wege-Magnetventil Servogesteuert, mit Handbetätigung Druckbeaufschlagung über Anschluss (1), daher befindet sich einer der beiden Anschlüsse (2) oder (4) unter Druck. 	4	290 l/min	Vak....10 ³⁾ 3...10	20	25	24 V DC	301376 ³⁾ REF_296033 ⁴⁾
Z (WW Z) 5/2-Wege-Magnetventil Servogesteuert, Impuls-Variante mit 2 Spulen und Handbetätigung Druckbeaufschlagung über Anschluss (1), daher befindet sich einer der beiden Anschlüsse (2) oder (4) unter Druck. 	4	290 l/min	Vak....10 ³⁾ 3...10	20	25	24 V DC	301377 ³⁾ REF_296034 ⁴⁾
L (WW L) 5/3-Wege-Magnetventil Servogesteuert, mit Handbetätigung Mittelstellung alle Anschlüsse gesperrt 	4	275 l/min	Vak....10 ³⁾ 3...10	15	15	24 V DC	301380 ³⁾ REF_296036 ⁴⁾

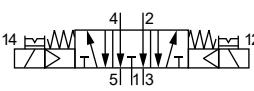
DTS 1000336887 DE Version: AA Status: RL (released | freigegeben | valide) printed: 28.04.2026

Wirkungsweise	Nennweite [mm]	Q _{N_{in}} -Wert ¹⁾ Luft [l/min]	Druckbereich [bar]	Schaltzeiten		Spannung/ Frequenz [V/Hz]	Artikel-Nr. ²⁾ inkl. Schraube
				Öffnen [ms]	Schließen [ms]		
M (WW M) 5/3-Wege-Magnetventil Servogesteuert, mit Handbetätigung Mittelstellung Anschlüsse 2 und 4 belüftet 	4	300	Vak....10 ³⁾ 3...10	20	20	24 V DC	301379  REF_296035 ⁴⁾
N (WW N) 5/3-Wege-Magnetventil Servogesteuert, mit Handbetätigung Mittelstellung Anschlüsse 2 und 4 entlüftet 	4	300	Vak....10 ³⁾ 3...10	20	20	24 V DC	301381  REF_296039 ⁴⁾
Blindventil	-	-	-	-	-	-	335779  REF_327614 ⁴⁾







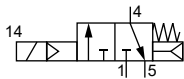

- 1.) Bei Hot-Swap-Funktion ca. 3 % Durchflussreduzierung
- 2.) Die Ventile sind Komponenten bzw. Ersatzteile der Ventilinsel Typ 8652. Sie sind ausschließlich auf der Ventilinsel Typ 8652 einsetzbar.
- 3.) Separate Steuerhilfsluft min. 3 bar. Die Steuerdrucktabelle in **Bedienungsanleitung Typ 8652** ► berücksichtigen.
- 4.) Die Artikel-Nr. des Ersatzteilsatzes (mit Warenkorb-Logo) bezieht sich auf das Ventil mit der REF_Artikel-Nr.

DTS 1000336887 DE Version: AA Status: RL (released | freigegeben | valide) printed: 28.04.2026

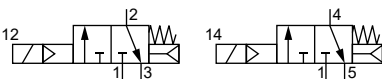
Magnetventil Typ 6534 SIA-Variante (2. Anschluss für Abschaltung)

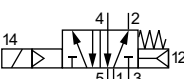
Hinweis:

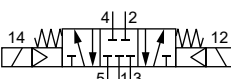
Weitere Informationen zur entsprechenden Produktvariante entnehmen Sie dem Kapitel „7.3. Ventile Typ 6534 für sicherheitsgerichtete Abschaltung, SIA-Variante (optional)“ auf Seite 16.

Wirkungsweise	Nennweite [mm]	Q _{Nn} -Wert ¹⁾ [l/min]	Druckbereich [bar]	Schaltzeiten		Spannung/ Frequenz [V/Hz]	Artikel-Nr. ²⁾ inkl. Schraube
				Öffnen [ms]	Schließen [ms]		
C (WW C) 3/2-Wege-Magnetventil Servogesteuert In Ruhestellung geschlossen 	4	270 l/min	Vak....10 ³⁾ 3...10	15	15	24 V DC	20102335  REF_20092052 ⁴⁾
C (WW C) 2 × 3/2-Wege-Magnetventil Servogesteuert In Ruhestellung geschlossen 	4	270 l/min	Vak....10 ³⁾ 3...10	15	15	24 V DC	338802  REF_336443 ⁴⁾
H (WW H) 5/2-Wege-Magnetventil Servogesteuert Druckbeaufschlagung über Anschluss (1), daher befindet sich einer der beiden Anschlüsse (2) oder (4) unter Druck. 	4	290 l/min	Vak....10 ³⁾ 3...10	20	25	24 V DC	338805  REF_336444 ⁴⁾
L (WW L) 5/3-Wege-Magnetventil Servogesteuert Mittelstellung alle Anschlüsse gesperrt 	4	275 l/min	Vak....10 ³⁾ 3...10	15	15	24 V DC	346830  REF_336523 ⁴⁾

1.) Bei Hot-Swap-Funktion ca. 3% Durchflussreduzierung

2.) Die Ventile sind Komponenten bzw. Ersatzteile der Ventilinsel Typ 8652. Sie sind ausschließlich auf der Ventilinsel Typ 8652 einsetzbar.

3.) Separate Steuerhilfsluft min. 3 bar. Die Steuerdrucktabelle in **Bedienungsanleitung Typ 8652** ► berücksichtigen.

4.) Die Artikel-Nr. des Ersatzteilsatzes (mit Warenkorb-Logo) bezieht sich auf das Ventil mit der REF_Artikel-Nr.

9.5. Bestelltabelle Elektronikmodul

Beschreibung	Artikel-Nr.
Elektronikmodul mit digitalen Eingängen	384872
Elektronikmodul ohne digitale Eingänge	384873

9.6. Bestelltabelle Anschlussmodul

Beschreibung	Artikel-Nr.
Anschlussmodul ohne Drucksensor mit zusätzlichem Anschluss zur Drucklufteinspeisung (Anschlussgröße: Steckkupplung Ø 6 mm und Ø 10 mm)	384863
Anschlussmodul ohne Drucksensor mit zusätzlichem Anschluss zur Drucklufteinspeisung (Anschlussgröße: Steckkupplung Ø ¼ Zoll und Ø ⅜ Zoll)	384864
Anschlussmodul ohne Drucksensor ohne zusätzlichen Anschluss zur Drucklufteinspeisung	384866
Anschlussmodul mit Drucksensor, Anschluss zur Drucklufteinspeisung: Steckkupplung Ø 6 mm und Ø 10 mm	384867
Anschlussmodul mit Drucksensor, Anschluss zur Drucklufteinspeisung: Steckkupplung Ø ¼ Zoll und Ø ⅜ Zoll	384868
Anschlussmodul ohne Drucksensor mit zusätzlichem Anschluss zur Drucklufteinspeisung (Anschlussgröße: G ¼ und M7)	20094669
Anschlussmodul mit Drucksensor mit zusätzlichem Anschluss zur Drucklufteinspeisung (Anschlussgröße: G ¼ und M7)	20094671

9.7. Bestelltabelle Stecker

Beschreibung	Artikel-Nr.
Federzugklemme 5-polig, Spannungsversorgung für Kommunikation und Displays	920180
Federzugklemme 2-polig, Spannungsversorgung für Pneumatikventile	920442

DTS 1000336887 DE Version: AA Status: RL (released | freigegeben | valide) printed: 28.04.2026

9.8. Bestelltabelle Zubehör

Feldbus-Gateway Typ ME43

Hinweis:

- Beachten Sie, dass die ME43 Gateway-Module nicht ab Werk konfiguriert sind. Diese müssen jedoch zwingend konfiguriert werden, um den Einsatz in einem System zu ermöglichen. Die Gerätebeschreibungsdateien müssen vor Inbetriebnahme eines Systems mit der Software Bürkert Communicator generiert werden.
- Weitere Informationen entnehmen Sie der **Bedienungsanleitung Typ ME43** ▶.

Beschreibung	Artikel-Nr.
Feldbus-Gateway Typ ME43 – Industrial Ethernet (PROFINET, EtherNet/IP, Modbus TCP, EtherCAT®)	301799
Feldbus-Gateway Typ ME43 – Profibus DP	301803
Feldbus-Gateway Typ ME43 – büS/CANopen	301802
Feldbus-Gateway Typ ME43 – PROFINET S2	20081296

Zubehör für Software Bürkert Communicator

Beschreibung	Artikel-Nr.
büS-Kabelverlängerung, M12, Kabellänge: 0,1 m	772492
büS-Kabelverlängerung, M12, Kabellänge: 0,2 m	772402
büS-Kabelverlängerung, M12, Kabellänge: 0,5 m	772403
büS-Kabelverlängerung, M12, Kabellänge: 1 m	772404
büS-Kabelverlängerung, M12, Kabellänge: 3 m	772405
büS-Buchse, M12, gerade, A-kodiert	772416
büS-Stecker, M12, gerade, A-kodiert	772417
büS-Buchse, M12, abgewinkelt, A-kodiert	772418
büS-Stecker, M12, abgewinkelt, A-kodiert	772419
büS-Y-Steckverbinder	772420
büS-Y-Stecker für Vernetzung von 2 getrennt versorgten Segmenten eines büS-Netzwerks	772421
Abschlusswiderstand büS/CANopen/Menge 1	303833
büS-Stecker, M12, Abschlusswiderstand 120 Ω	772424
büS-Buchse, M12, Abschlusswiderstand 120 Ω	772425
Netzteil Phoenix Class2 (Typ 1573), 85...240 V AC/24 V DC, 1,25 A, NEC Class 2 (UL 1310)	772438
Netzteil für Normschiene (Typ 1573), 100...240 V AC/24 V DC, 1 A, NEC Class 2 (UL 1310)	772361
Netzteil für Normschiene (Typ 1573), 100...240 V AC/24 V DC, 2 A, NEC Class 2 (UL 1310)	772362
Netzteil für Normschiene (Typ 1573), 100...240 V AC/24 V DC, 3,8 A, NEC Class 2 (UL60950 - 1)	772898
Netzteil für Normschiene (Typ 1573), 100...240 V AC/24 V DC, 10 A	772698
microSD-Karte	774087
USB-büS-Interface Set 1 (Typ 8923) zum Verbinden mit der Software Bürkert Communicator: inklusive Anschlusskabel (M12 und Micro-USB), Stick mit integriertem Abschlusswiderstand, Spannungsversorgung und Software	772426
USB-büS-Interface Set 2 (Typ 8923) zum Verbinden mit der Software Bürkert Communicator: inklusive büS-Stick, Anschlusskabel auf M12-Stecker, Anschlusskabel M12 auf Micro-USB für die büS-Serviceschnittstelle und Y-Verteiler, Kabellänge: 0,7 m	772551
Lizenz für die grafische Programmierung (nur bei einer Laufzeit > 60 Minuten benötigt)	567713
Software Bürkert Communicator	Typ 8920 ▶

1.) Aus Platzgründen eignen sich die M12-Einzelsteckverbinder möglicherweise nicht für deren gleichzeitige Verwendung auf derselben Seite eines Y-Verteilers. Verwenden Sie in diesem Fall ein im Handel erhältliches umspritztes Kabel.

DTS 1000336887 DE Version: AA Status: RL (released | freigegeben | valide) printed: 28.04.2026

Zubehör für AirLINE Quick

Beschreibung			Menge [Stück]	Artikel-Nr.
Schraubensatz M5 × 10 A2 DIN 6912 (zur Befestigung der Ventilinsel im Schaltschrankboden)			10	20106676
Höhenadapter	4-fach	ohne Zwischeneinspeisung	1	60031491
	8-fach		1	754960
	12-fach		1	754961
	16-fach	ohne Zwischeneinspeisung	1	60041928
		mit Zwischeneinspeisung	1	754962
	20-fach	ohne Zwischeneinspeisung	1	60041930
		mit Zwischeneinspeisung	1	754963
	24-fach	ohne Zwischeneinspeisung	1	60041932
		mit Zwischeneinspeisung	1	754964
	Halteblech (für Schaltschrank außen)	4-fach	ohne Zwischeneinspeisung	1
8-fach		1		60005566
12-fach		1		60005567
16-fach		ohne Zwischeneinspeisung	1	60005880
		mit Zwischeneinspeisung	1	60005568
20-fach		ohne Zwischeneinspeisung	1	60005881
		mit Zwischeneinspeisung	1	60005569
24-fach		ohne Zwischeneinspeisung	1	60005882
		mit Zwischeneinspeisung	1	60005570
Blindplatte		4-fach	ohne Zwischeneinspeisung	1
	8-fach	1		754965
	12-fach	1		754966
	16-fach	ohne Zwischeneinspeisung	1	60041929
		mit Zwischeneinspeisung	1	754967
	20-fach	ohne Zwischeneinspeisung	1	60041931
		mit Zwischeneinspeisung	1	754968
	24-fach	ohne Zwischeneinspeisung	1	60041933
		mit Zwischeneinspeisung	1	754969

a. A. = auf Anfrage

DTS 1000336887 DE Version: AA Status: RL (released | freigegeben | valide) printed: 28.04.2026