



## Radar-Füllstandmessgerät für Flüssigkeiten in Anwendungen mit aggressiven Medieneigenschaften bis zu hygienischen Anforderungen

- Kontinuierliche Füllstandmessung bis 30 m, 4...20 mA, 2-Leiter-Anschluß
- Verfügbare Prozessanschlüsse: Kunststoff-Hornantenne, Gewinde (G, NPT  $\frac{3}{4}$  und  $1\frac{1}{2}$ ), Flansch (DN50, DN100), Clamp (2")
- Exzellente Radarsignal-Fokussierung und hohe Messdynamik
- Einstellbar über Display und Tasten sowie PC-Tool mit DTM

Im Datenblatt beschriebene Produktvarianten können eventuell von der Produktdarstellung und -beschreibung abweichen.

### Kombinierbar mit



**Typ 8619** ▶  
multiCELL - Multi-kanal-/Multifunktions-Transmitter/-Controller



**Typ 8611** ▶  
eCONTROL - Universalregler



**Typ 8692** ▶  
Digitaler elektropneumatischer Stellungsregler für den integrierten Anbau an Prozessregelventile



**Typ 8644** ▶  
Elektropneumatisches Automatisierungssystem AirLINE

### Typ-Beschreibung

Das Gerät Typ 8139 ist ein berührungsloses Radar-Füllstandmessgerät zur kontinuierlichen Füllstandmessung.

Es ist erhältlich mit:

- integrierter Antenne (G- oder NPT-Anschluss), besonders geeignet für die Füllstandmessung von aggressiven Flüssigkeiten, mit speziellen Vorteilen bei kleinen Behältern.
- Kunststoffhornantenne (mit Montagebügel), besonders geeignet für die Messung in offenen Gerinnen oder die Pegelmessung in Gewässern
- Flanschanschluss (DIN 2501) mit gekapseltem Antennensystem
- Clampanschluss (DIN 32676, ISO2852) mit gekapseltem Antennensystem für hygienische Anforderungen.

Die hohe Radarsignal-Fokussierung und Messdynamik erlauben exzellente Messergebnisse auch in kleinen, schlanken sowie auch hohen Behältern da das Risiko von Störsignalen durch Einbauten und Aufbauten sowie Tankwänden stark reduziert wird. Signaldämpfungen z. B. durch Signal-Lauflänge, Schaumbildungen, niedrige DK-Werte der Flüssigkeiten wirken sich wesentlich geringer aus.

## Inhaltsverzeichnis

<b>1. Allgemeine technische Daten</b>	<b>3</b>
<hr/>	
<b>2. Produktversionen</b>	<b>5</b>
2.1. Kunststoffhornantenne 80 mm .....	5
2.2. Gewinde mit integrierter Antenne 40 mm .....	5
2.3. Flansch mit gekapseltem Antennensystem .....	6
2.4. Hygieneanschluss mit gekapseltem Antennensystem .....	6
<hr/>	
<b>3. Zulassungen</b>	<b>7</b>
3.1. ATEX/IECEX-Zertifizierung .....	7
<hr/>	
<b>4. Materialien</b>	<b>7</b>
4.1. Beständigkeitstabelle – Bürkert resistApp.....	7
<hr/>	
<b>5. Abmessungen</b>	<b>8</b>
5.1. Kunststoffhornantenne 80 mm .....	8
5.2. Gewinde mit integrierter Antenne 40 mm .....	9
5.3. Flansch mit gekapseltem Antennensystem .....	10
5.4. Hygieneanschluss mit gekapseltem Antennensystem .....	11
<hr/>	
<b>6. Leistungsbeschreibungen</b>	<b>11</b>
6.1. Messabweichungsdiagramm .....	11
6.2. Temperatur-De-rating-Diagramm .....	12
Kunststoffhornantenne 80 mm .....	12
Gewinde mit integrierter Antenne 40 mm .....	12
Flansch mit gekapseltem Antennensystem .....	12
<hr/>	
<b>7. Produktinstallation</b>	<b>13</b>
7.1. Montagemöglichkeiten .....	13
Kunststoffhornantenne 80 mm mit Montagebügel .....	13
Kunststoffhornantenne 80 mm mit Flansch.....	13
<hr/>	
<b>8. Produktbetrieb</b>	<b>14</b>
8.1. Messprinzipien.....	14
8.2. Bedienhinweise.....	15
Inbetriebnahme mit dem Display-/Konfigurationsmodul .....	15
Inbetriebnahme mit PACTware™/DTM und HART Übertragungsweg.....	15
<hr/>	
<b>9. Produktzubehör</b>	<b>16</b>
<hr/>	
<b>10. Bestellinformationen</b>	<b>17</b>
10.1. Bürkert eShop - Bequem bestellt und schnell geliefert.....	17
10.2. Bürkert Produktfilter.....	17
10.3. Bestelltabelle.....	17
10.4. Bestelltabelle Zubehör.....	18

DTS 1000385103 DE Version: D Status: RL (released | freigegeben | validé) printed: 18.12.2024

## 1. Allgemeine technische Daten

### Produkteigenschaften

#### Werkstoff

Bitte stellen Sie sicher, dass die Werkstoffe des Geräts mit dem Fluid kompatibel sind, welches Sie benutzen. Detaillierte Informationen entnehmen Sie dem Kapitel „[4.1. Beständigkeitstabelle – Bürkert resistApp](#)“ auf Seite 7.

#### Nicht medienberührte Teile

Abhängig vom Antennensystem. Detailliertere Informationen entnehmen Sie dem Kapitel „[2. Produktversionen](#)“ auf Seite 5.

Gehäuse	Kunststoff PBT (Polyester), PPS und Edelstahl 316L (1.4404)
Deckel	PC durchsichtig
Dichtring zwischen Gehäuse und Gehäusedeckel	EPDM
Kabelverschraubung	PA
Verschlussstopfen	PA
Erdungsklemme	Edelstahl 316L

#### Medienberührte Teile

Abhängig vom Antennensystem. Detailliertere Informationen entnehmen Sie dem Kapitel „[2. Produktversionen](#)“ auf Seite 5.

Abmessungen	Detaillierte Informationen entnehmen Sie dem Kapitel „ <a href="#">5. Abmessungen</a> “ auf Seite 8.
Gewichte	Ca. 2...17,2 kg (je nach Prozessanschluss und Antenne)
Messgröße	Abstand zwischen dem Antennenende des Sensors und der Füllgutoberfläche.
Messbereich	Max. 30 m (abhängig vom Antennensystem). Detailliertere Informationen entnehmen Sie dem Kapitel „ <a href="#">2. Produktversionen</a> “ auf Seite 5.
Abstrahlwinkel <sup>1)</sup>	Abhängig vom Antennensystem. Detailliertere Informationen entnehmen Sie dem Kapitel „ <a href="#">2. Produktversionen</a> “ auf Seite 5.
Dämpfung (63 % der Eingangsgröße)	0...999 s, einstellbar
Sprungantwortzeit <sup>2,3)</sup>	≤ 3 s

#### Produktzubehör

Display LC-Display in Punkt-Matrix (als Option, muss separat bestellt werden)

### Leistungsdaten

Blockdistanz	Null
Messabweichung	Nach DIN EN 60770-1: ≤ 1 mm bei Flüssigkeiten (Messdistanz > 0,25 m). Detailliertere Informationen entnehmen Sie dem Kapitel „ <a href="#">6.1. Messabweichungsdiagramm</a> “ auf Seite 11.
Messbereichsauflösung	1 mm
Messfrequenz	W-Band (80 GHz-Technologie)
Messzykluszeit <sup>2)</sup>	Ca. 700 ms
Temperaturdrift	< 0,03 %/10K bezogen auf die 16 mA-Spanne bzw. max. 0,3 %
Wiederholbarkeit <sup>4)</sup>	≤ 1 mm
Vibrationsfestigkeit	Abhängig vom Antennensystem. Detailliertere Informationen entnehmen Sie dem Kapitel „ <a href="#">2. Produktversionen</a> “ auf Seite 5.
Stoßfestigkeit	100 g, 6 ms nach EN 60068-2-27 (mechanischer Stoß)

### Elektrische Daten

Betriebsspannung ( $U_n$ )	12...35 V DC
Anlaufstrom	≤ 3,6 mA; ≤ 10 mA für 5 ms nach Einschalten
Bürdenwiderstand	$(U_n - U_{min})/0,022$ A
Ausgangssignal	4...20 mA/HART
Signalauflösung	0,3 $\mu$ A
Bereich des Ausgangssignals	3,8...20,5 mA/HART (Werkseinstellung)
Ausfallsignal	Stromausgang: mA-Wert unverändert, 20,5 mA, 22 mA oder < 3,6 mA (auswählbar)
Ausgangsstrom maximal	22 mA
Restwelligkeit (bei DC)	Für 12 V < $U_n$ < 18 V: ≤ 0,7 V <sub>eff</sub> (16...400 Hz) Für 18 V < $U_n$ < 35 V: ≤ 1,0 V <sub>eff</sub> (16...400 Hz)
Stromzuleitungskabel	<ul style="list-style-type: none"> <li>Kabeldurchmesser: 5...9 mm</li> <li>Aderquerschnitt (Federkraftklemmen): <ul style="list-style-type: none"> <li>– Massiver Draht, Litze: 0,2...2,5 mm<sup>2</sup> (AWG 24...14)</li> <li>– Litze mit Aderendhülse: 0,2...1,5 mm<sup>2</sup> (AWG 24...16)</li> </ul> </li> </ul>

**Mediendaten**

Prozesstemperatur	Abhängig vom Antennensystem. Detailliertere Informationen entnehmen Sie dem Kapitel „2. Produktversionen“ auf Seite 5.
Prozessdruck	Abhängig vom Antennensystem. Detailliertere Informationen entnehmen Sie dem Kapitel „2. Produktversionen“ auf Seite 5.

**Prozess-/Leitungsanschluss & Kommunikation**

Prozessanschluss	<ul style="list-style-type: none"> <li>Montagebügel 170 mm (mitgeliefert als Standard) oder 300 mm (Zubehör) (Ausführung mit Kunststoffhornantenne)</li> <li>Gewinde G oder NPT - ¾" oder 1½" (Ausführung mit integrierter Hornantenne)</li> <li>Flansch DN50, DN100 DIN 2501 (Ausführung mit gekapseltem Antennensystem)</li> <li>Clamp 2" DIN 32676, ISO 2852 (Hygieneanschluss-Ausführung mit gekapseltem Antennensystem)</li> </ul>
Elektrischer Anschluss	Kabelverschraubung M20 x 1,5

**Zulassungen und Zertifikate****Normen**

Schutzart nach IEC/EN 60529	IP66/IP67 mit eingesteckter und angezogener Kabelverschraubung M20 x 1,5
Überspannungskategorie nach IEC 61010-1	Kategorie III
Schutzklasse nach IEC 61010-1	Klasse III

**Richtlinie**

CE-Richtlinie	Die angewandten Normen, mit denen die Konformität mit den EU-Richtlinien nachgewiesen wird, sind in der EU-Baumusterprüfbescheinigung und/oder der EU-Konformitätserklärung nachzulesen (wenn anwendbar).
NAMUR-Empfehlungen	NE21 - Elektromagnetische Verträglichkeit von Betriebsmitteln NE43 - Signalpegel für die Ausfallinformation von Messumformern NE53 - Kompatibilität von Feldgeräten und Display-/Konfigurationsmodul NE107 - Selbstüberwachung und Diagnose von Feldgeräten

**Zulassungen**

ATEX/IECEx	EN IEC 60079-0, EN 60079-11, EN 60079-26 Detailliertere Informationen entnehmen Sie dem Kapitel „3.1. ATEX/IECEx-Zertifizierung“ auf Seite 7+.
------------	---

**Umgebung und Installation**

Umgebungstemperatur	Betrieb und Lagerung: -40...+80 °C
Temperatur-Derating	Abhängig vom Antennensystem. Detailliertere Informationen entnehmen Sie dem Kapitel „6.2. Temperatur-Derating-Diagramm“ auf Seite 12.
Relative Luftfeuchtigkeit	20...85 %, nicht kondensierend
Meereshöhe	Standardmäßig: max. 2000 m Mit vorgeschaltetem Überspannungsschutz: max. 5000 m
Verschmutzungsgrad	Grad 4 (bei ordnungsgemäß verschlossenem Sensorgehäuse)

1.) Außerhalb des angegebenen Abstrahlwinkels hat die Energie des Radarsignals einen um 50 % (-3 dB) abgesenkten Pegel

2.) Bei Betriebsspannung  $U_n \geq 24$  V DC

3.) Zeitspanne nach sprunghafter Änderung der Messdistanz von 1...5 m, bis das Ausgangssignal zum ersten Mal 90 % seines Beharrungswertes angenommen hat (IEC 61298-2).

4.) Bereits in der Messabweichung enthalten

## 2. Produktversionen

### 2.1. Kunststoffhornantenne 80 mm

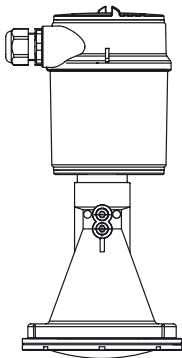

Produktdetails	
Werkstoff	Nicht medienberührte Teile: <ul style="list-style-type: none"> <li>• Antennenkonus aus PBT-GF 30</li> <li>• Montagebügel und Befestigungsschrauben aus Edelstahl 316L</li> </ul> Medienberührte Teile: <ul style="list-style-type: none"> <li>• Fokussierlinse aus PP</li> </ul>
Abstrahlwinkel	3°
Messbereich	0...30 m
Vibrationsfestigkeit	<ul style="list-style-type: none"> <li>• Mit Montagebügel: 1 g bei 5...200 Hz nach EN 60068-2-6 (Vibration bei Resonanz)</li> <li>• Mit Adapterflansch (als Option): 2 g bei 5...200 Hz nach EN 60068-2-6 (Vibration bei Resonanz)</li> </ul>
Prozesstemperatur	-40...+80 °C
Prozessdruck	Mit Adapterflansch: -1...1 bar (-100...100 kPa)
Zubehör	
Werkstoff	Nicht medienberührte Teile: <ul style="list-style-type: none"> <li>• Befestigungsschrauben Adapterflansch aus Edelstahl 304</li> </ul> Medienberührte Teile: <ul style="list-style-type: none"> <li>• Adapterflansch aus PP-GF30 schwarz</li> <li>• Dichtung Adapterflansch aus FKM (COG VI500)</li> </ul>

### 2.2. Gewinde mit integrierter Antenne 40 mm

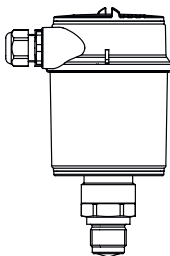

Produktdetails	
Werkstoff	Medienberührte Teile: <ul style="list-style-type: none"> <li>• Prozessanschluss aus Edelstahl 316L</li> <li>• Antenne aus PEEK</li> <li>• Dichtung Antennensystem aus FKM</li> <li>• Prozessdichtung aus NBR mit Aramidfasern</li> </ul>
Abstrahlwinkel	<ul style="list-style-type: none"> <li>• 14° für Ausführung G<math>\frac{3}{4}</math> oder NPT<math>\frac{3}{4}</math></li> <li>• 7° für Ausführung G 1<math>\frac{1}{2}</math> oder NPT 1<math>\frac{1}{2}</math></li> </ul>
Messbereich	<ul style="list-style-type: none"> <li>• 0...10 m für Ausführung G<math>\frac{3}{4}</math> oder NPT<math>\frac{3}{4}</math></li> <li>• 0...20 m für Ausführung G 1<math>\frac{1}{2}</math> oder NPT 1<math>\frac{1}{2}</math></li> </ul>
Vibrationsfestigkeit	4 g bei 5...200 Hz nach EN 60068-2-6 (Vibration bei Resonanz)
Prozesstemperatur <sup>1.)</sup>	-40...+130 °C
Prozessdruck	-1...20 bar (-100...2000 kPa)

1.) Reduzierte Umgebungstemperatur beachten. Detailliertere Informationen entnehmen Sie dem Kapitel „6.2. Temperatur-Derating-Diagramm“ auf Seite 12

### 2.3. Flansch mit gekapseltem Antennensystem

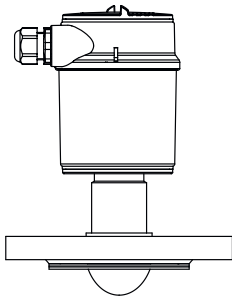

Produktdetails	
Werkstoff	Medienberührte Teile: <ul style="list-style-type: none"> <li>• Flanschplattierung, Antennenkapselung aus PTFE</li> <li>• Dichtung aus PTFE</li> </ul>
Abstrahlwinkel	<ul style="list-style-type: none"> <li>• 6° für Ausführung DN50</li> <li>• 3° für Ausführung DN100</li> </ul>
Messbereich	<ul style="list-style-type: none"> <li>• 0...25 m für Ausführung DN50</li> <li>• 0...30 m für Ausführung DN100</li> </ul>
Vibrationsfestigkeit	4 g bei 5...200 Hz nach EN 60068-2-6 (Vibration bei Resonanz)
Prozesstemperatur <sup>1)</sup>	-40...+130 °C
SIP-Prozesstemperatur	+150 °C, Dampfbeaufschlagung bis 2 Stunde
Prozessdruck	-1...16 bar (-100...1600 kPa)

1.) Reduzierte Umgebungstemperatur beachten, Detailliertere Informationen entnehmen Sie dem Kapitel „6.2. Temperatur-Derating-Diagramm“ auf Seite 12

### 2.4. Hygieneanschluss mit gekapseltem Antennensystem

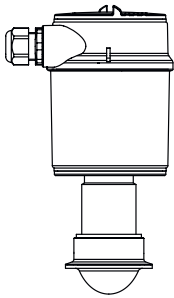

Produktdetails	
Werkstoff	Medienberührte Teile: <ul style="list-style-type: none"> <li>• Hygienische Antennenkapselung aus PTFE</li> <li>• Dichtung aus PTFE</li> </ul>
Oberflächengüte der Antennenkapselung	Ra < 0,8 µm
Abstrahlwinkel	6°
Messbereich	0...25 m
Prozesstemperatur	-40...+130 °C
SIP-Prozesstemperatur	+150 °C, Dampfbeaufschlagung bis 2 Stunden
Prozessdruck	-1...16 bar (-100...1600 kPa)

### 3. Zulassungen

#### 3.1. ATEX/IECEX-Zertifizierung

##### Hinweis:

Geräte mit Ex-Zertifizierung weisen abweichende technische Daten auf, siehe **Zusatzanleitung ATEX/IECEX Typ 8139** ▶ unter Bedienungsanleitung.

Zertifikat	Beschreibung
	<p><b>EU-Baumusterprüfbescheinigung:</b> PTB 20 ATEX 2003X / IECEX PTB 20 ATEX 2003X</p> <p><b>ATEX</b></p> <ul style="list-style-type: none"> <li>• II 1G Ex ia IIC T6...T1 Ga</li> <li>• II 1/2G Ex ia IIC T6...T1 Ga/Gb</li> <li>• II 2G Ex ia IIC T6...T1 Gb</li> </ul> <p><b>IECEX</b></p> <ul style="list-style-type: none"> <li>• Ex ia IIC T6...T1 Ga</li> <li>• Ex ia IIC T6...T1 Ga/Gb</li> <li>• Ex ia IIC T6...T1 Gb</li> </ul> <p>Maßnahmen zur Einhaltung der ATEX/IECEX-Anforderungen: siehe <b>Zusatzanleitung ATEX/IECEX Typ 8139</b> ▶ unter Bedienungsanleitung. Die Ex-Zertifizierung ist nur gültig, wenn das Bürkert Gerät wie im Zusatzanleitung ATEX/IECEX beschrieben verwendet wird. Werden unbefugte Änderungen am Gerät vorgenommen, erlischt die Ex-Zulassung.</p>

### 4. Materialien

#### 4.1. Beständigkeitstabelle – Bürkert resistApp

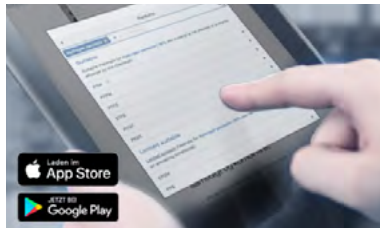

##### Bürkert resistApp – Beständigkeitstabelle

Sie möchten die Zuverlässigkeit und Langlebigkeit der Materialien in Ihrem individuellen Anwendungsfall sicherstellen? Verifizieren Sie Ihre Kombination aus Medien und Werkstoffen auf unserer Website oder in unserer resistApp.

[Jetzt chemische Beständigkeit prüfen](#)

## 5. Abmessungen

### 5.1. Kunststoffhornantenne 80 mm

**Hinweis:**

Angaben in mm

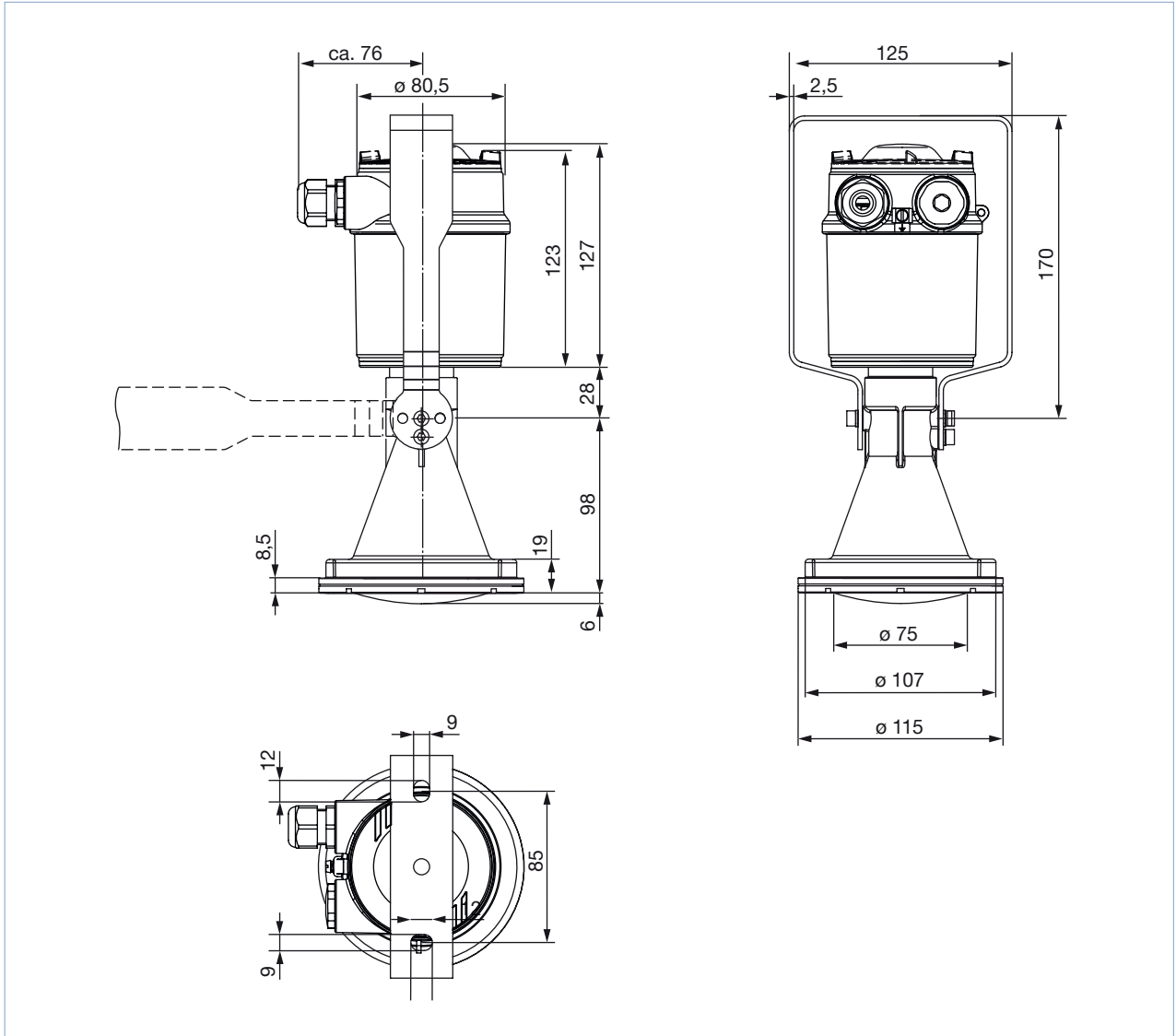



5.2. Gewinde mit integrierter Antenne 40 mm

Hinweis:

Angaben in mm

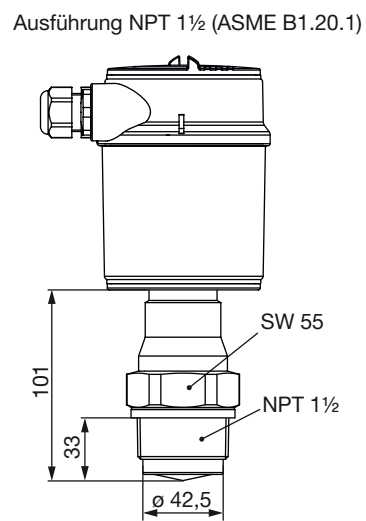
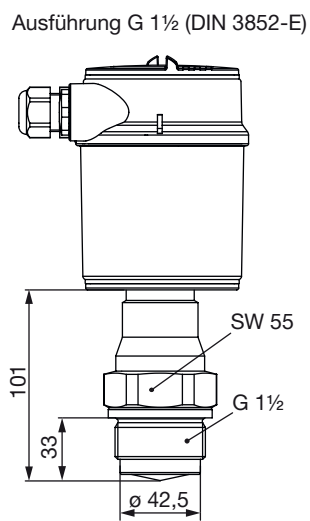
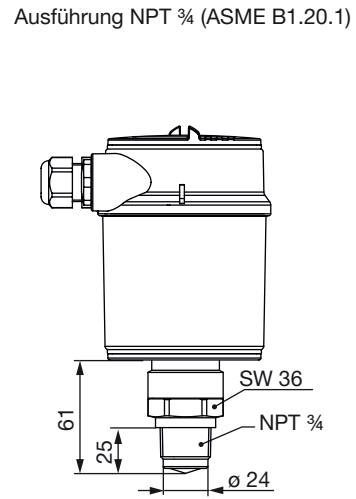
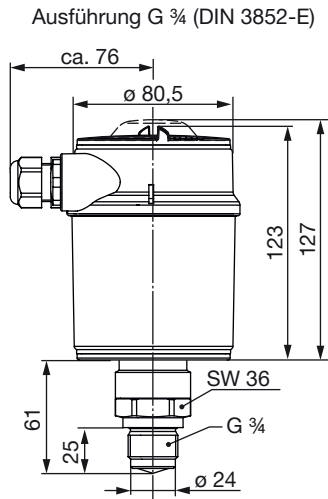

5.3. Flansch mit gekapseltem Antennensystem

Hinweis:

Angaben in mm

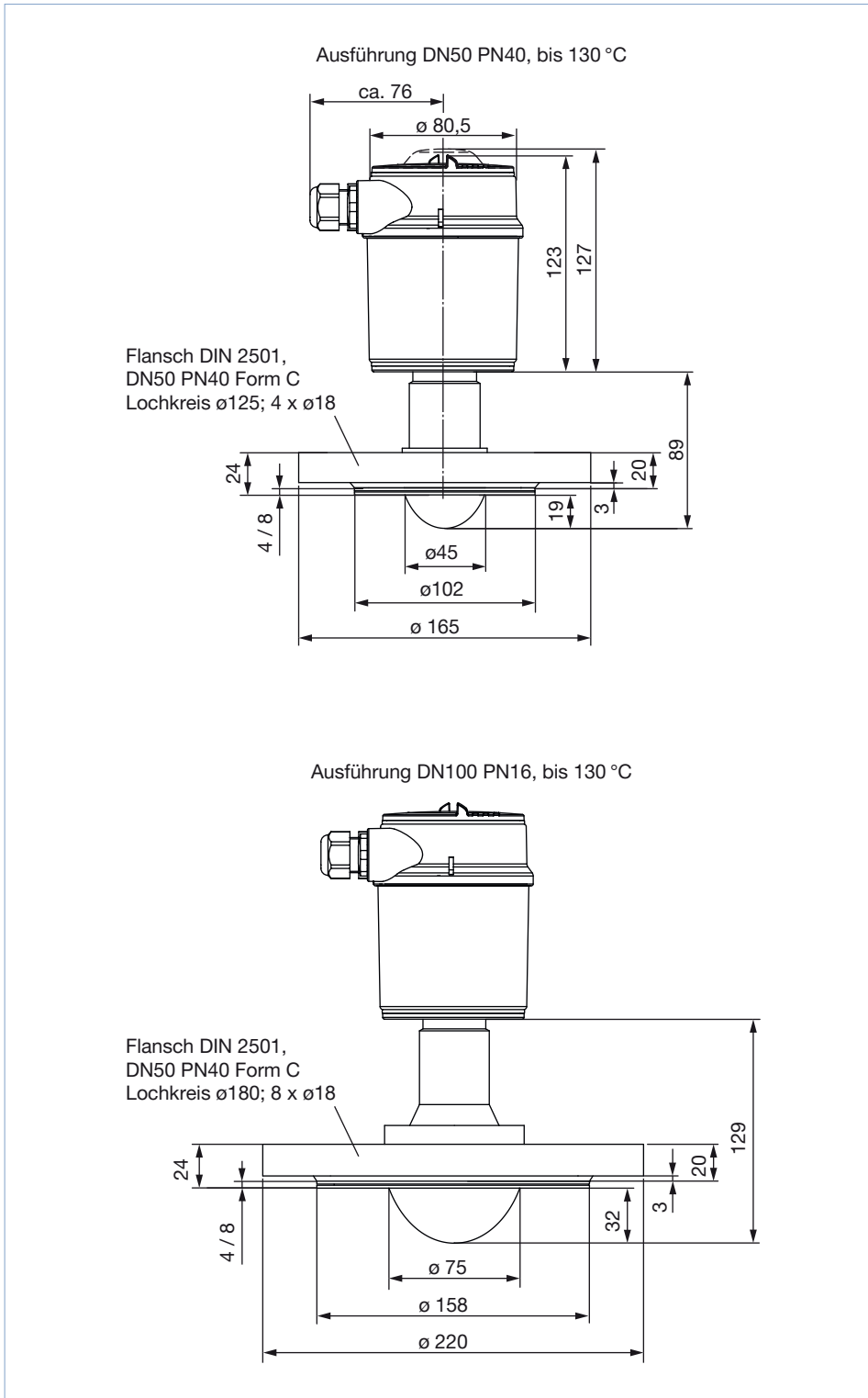

DTS 1000385103 DE Version: D Status: RL (released | freigegeben | validé) printed: 18.12.2024

### 5.4. Hygieneanschluss mit gekapseltem Antennensystem

**Hinweis:**

Angaben in mm

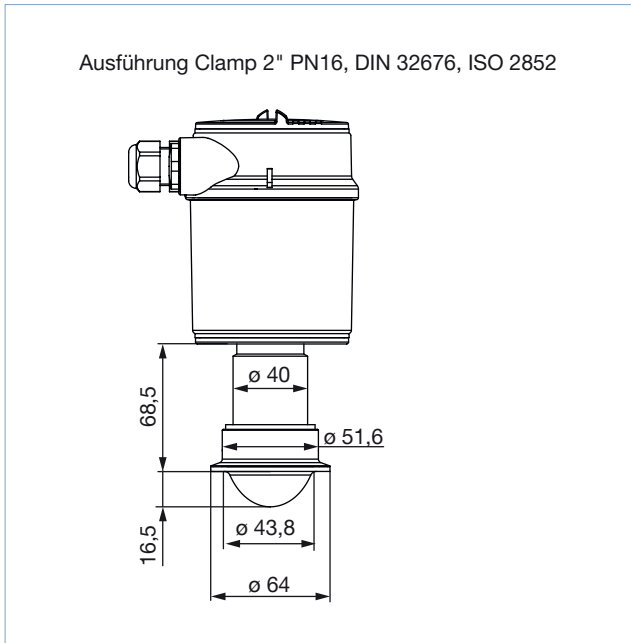

## 6. Leistungsbeschreibungen

### 6.1. Messabweichungsdiagramm

**Hinweis:**

Die Zeichnung zeigt die Messabweichung unter Referenzbedingungen eines Typs 8139 mit Gewinde mit integrierter Hornantenne. Dies gilt entsprechend für alle Ausführungen.

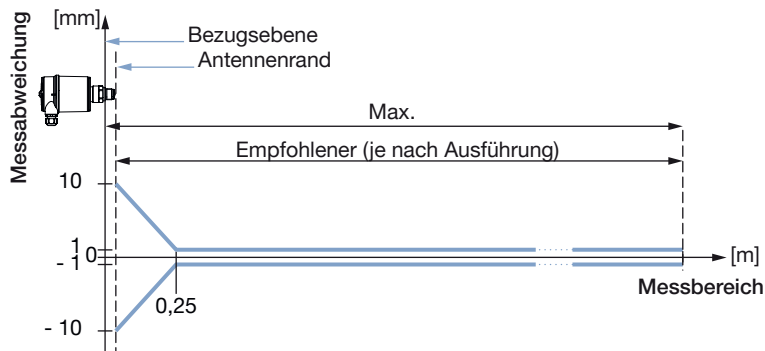

## 6.2. Temperatur-Derating-Diagramm

### Kunststoffhornantenne 80 mm

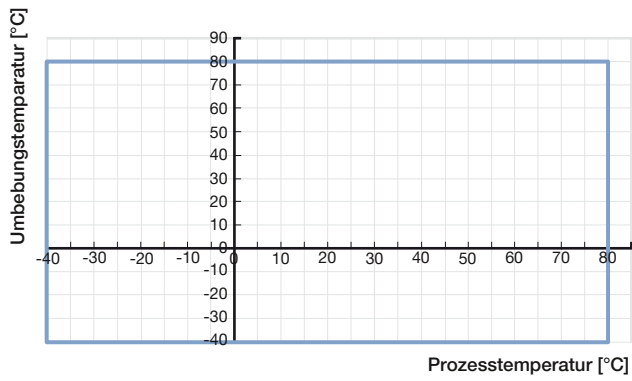

### Gewinde mit integrierter Antenne 40 mm

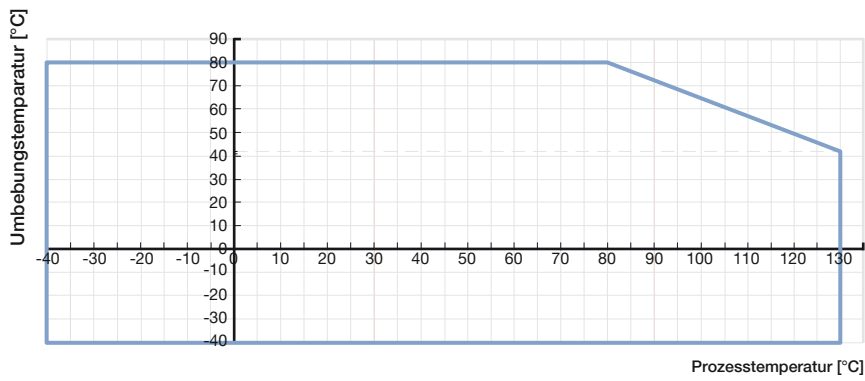

### Flansch mit gekapseltem Antennensystem

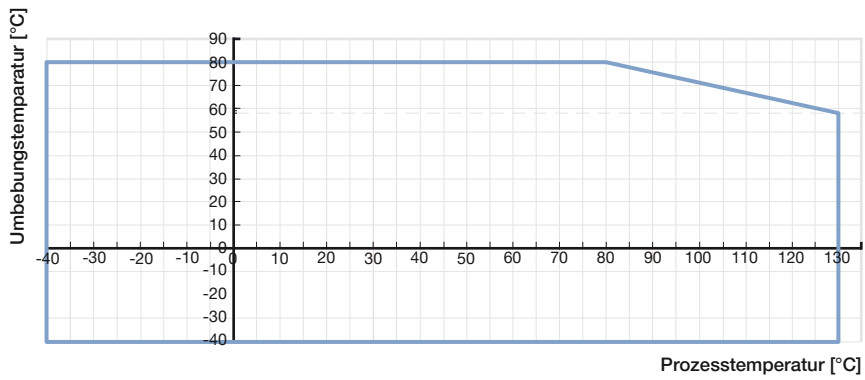

## 7. Produktinstallation

### 7.1. Montagemöglichkeiten

#### Kunststoffhornantenne 80 mm mit Montagebügel

Der Montagebügel ermöglicht die einfache Montage des Gerätes an der Wand, Decke oder am Ausleger. Vor allem bei offenen Gerinnen ist dies eine sehr einfache und effektive Möglichkeit, den Sensor auf die Oberfläche der Flüssigkeiten auszurichten.

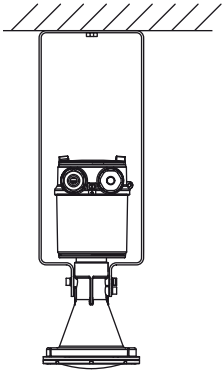
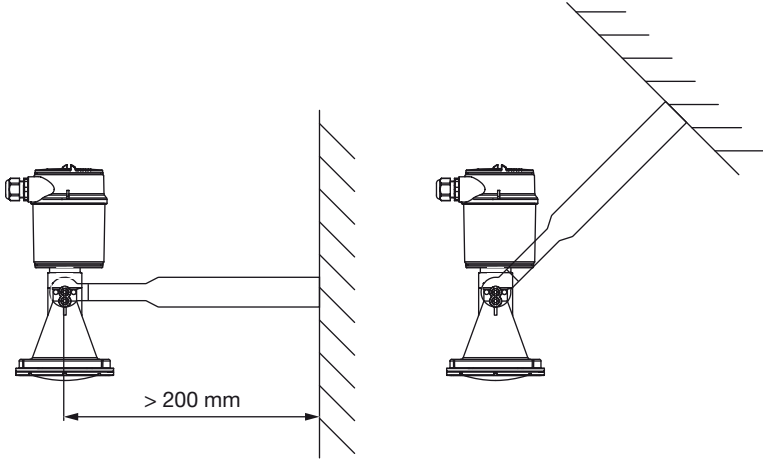
Montagebügel - Deckenmontage	Montagebügel - Wandmontage
<p>Standardmäßig erfolgt die Bügelmontage senkrecht an der Decke. Dies ermöglicht das Schwenken des Sensors bis zu 180° zum optimalen Ausrichten und das Drehen für einen optimalen Anschluss.</p> 	<p>Alternativ erfolgt die Bügelmontage waagrecht bzw. schräg an der Wand.</p> 

#### Kunststoffhornantenne 80 mm mit Flansch

Für die Montage des Gerätes auf einem Stutzen steht ein Adapterflansch zur Verfügung.

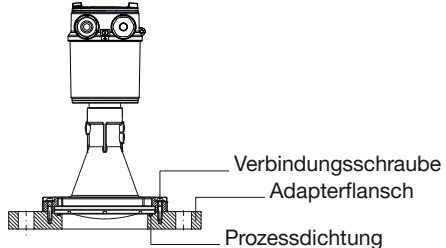
Adapterflansch
<p>Der Adapterflansch steht ab DN 100 zur Verfügung. Er ist fest mit dem Radarsensor verbunden und abgedichtet.</p> 

## 8. Produktbetrieb

### 8.1. Messprinzipien

Das Radar-Messgerät zur Messung von Flüssigkeitsständen besteht aus einem Gehäuse mit Elektronik und einem Prozessanschluss mit Antenne. Die Antenne des Radarsensors sendet ein kontinuierliches Radarsignal. Dieses wird von der Flüssigkeit reflektiert und von der Antenne als Echo empfangen. Radarwellen pflanzen sich mit Lichtgeschwindigkeit fort. Der Frequenzunterschied von gesendetem und empfangenem Signal ist proportional zur Distanz zur Flüssigkeitsoberfläche. Die Füllhöhe wird berechnet und in ein entsprechendes Ausgangssignal umgewandelt und als Messwert ausgegeben.

Der Messbereich des Radar-Füllstandmessgeräts Typ 8139 beginnt physikalisch mit dem Antennenende. Der Min./-Max.-Abgleich beginnt aber mit der Bezugsebene. Die Bezugsebene liegt je nach Sensorausführung unterschiedlich.

- Kunststoff-Hornantenne: Die Bezugsebene ist die Dichtfläche an der Unterseite
- Gewinde mit integrierter Hornantenne: Die Bezugsebene ist die Dichtfläche unten am Sechskant
- Flansch mit gekapseltem Antennensystem: Die Bezugsebene ist die Unterseite der Flanschplattierung
- Hygieneanschlüsse: Die Bezugsebene ist der höchstgelegene Berührungspunkt zwischen Prozessanschluss Sensor und Einschweißstutzen

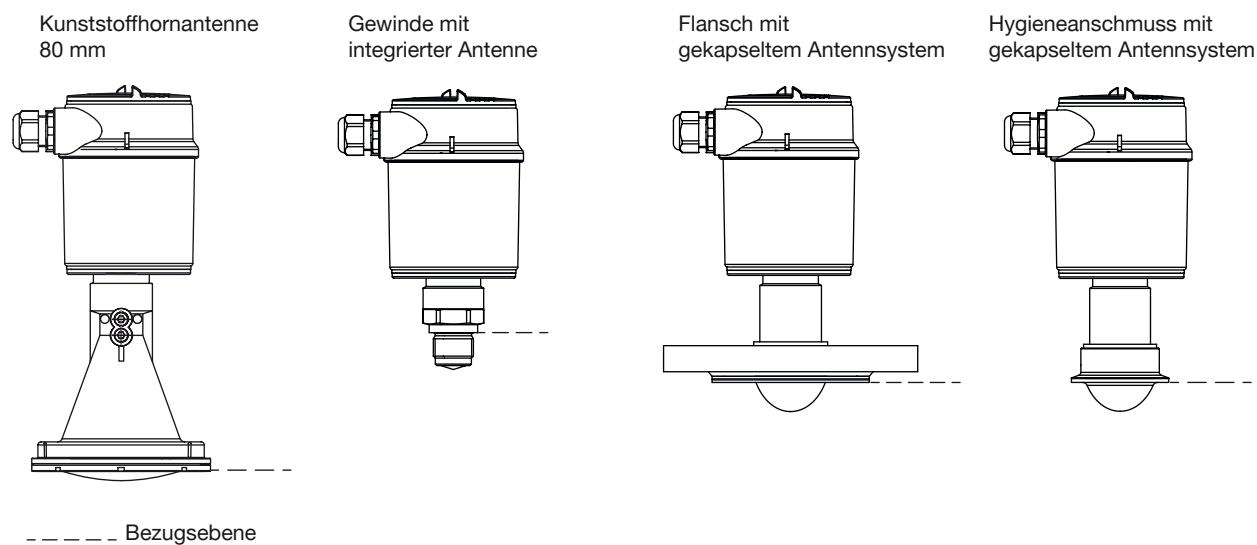

## 8.2. Bedienungshinweise

### Hinweis:

Das Messgerät bietet unterschiedliche Bedientechniken:

- mit Display-/Konfigurationsmodul
- mit dem passenden Bürkert-DTM in Verbindung mit einer Bediensoftware nach dem FDT/DTM-Standard, z. B. PACTware™ und PC

Die eingegebenen Parameter werden generell im Messgerät Typ 8139 gespeichert, optional auch im Display-/Konfigurationsmodul oder in einer Datei unter Verwendung von PACTware™ und dem 8139-DTM.

### Inbetriebnahme mit dem Display-/Konfigurationsmodul

Display-/Konfigurationsmodul	Beschreibung
	<p>Das Display-/Konfigurationsmodul kann jederzeit in das Messgerät eingesetzt und wieder entfernt werden. Eine Unterbrechung der Spannungsversorgung ist hierzu nicht erforderlich. Sie bedienen das Messgerät über die vier Tasten des Display-/Konfigurationsmoduls.</p>

### Inbetriebnahme mit PACTware™/DTM und HART Übertragungsweg

Aufbau	Beschreibung								
	<p>Die Messgeräte können dank PACTware™ über das HART-Signal bedient werden. Zur Bedienung mit PACTware™ ist ein Schnittstellenadapter erforderlich. Zur Inbetriebnahme des Gerätes Typ 8139 muss die DTM-Sammlung in der aktuellen Version benutzt werden. Die Basic-Ausführung dieser DTM-Sammlung inkl. PACTware™ kann kostenfrei über das Internet unter <a href="http://www.burkert.com">www.burkert.com</a> heruntergeladen werden.</p> <p><b>Anschluss des PCs über HART</b></p> <table border="1"> <thead> <tr> <th>Nr.</th> <th>Beschreibung</th> </tr> </thead> <tbody> <tr> <td>1</td> <td>Messgerät Typ 8139</td> </tr> <tr> <td>2</td> <td>HART-USB Modem</td> </tr> <tr> <td>3</td> <td>Widerstand 250 Ω</td> </tr> </tbody> </table> <p>Erforderliche Komponenten:</p> <ul style="list-style-type: none"> <li>• Messgerät Typ 8139</li> <li>• PC mit PACTware™ und passendem Bürkert DTM</li> <li>• HART-USB Modem</li> <li>• Widerstand ca. 250 Ω</li> <li>• Speisegerät</li> </ul>	Nr.	Beschreibung	1	Messgerät Typ 8139	2	HART-USB Modem	3	Widerstand 250 Ω
Nr.	Beschreibung								
1	Messgerät Typ 8139								
2	HART-USB Modem								
3	Widerstand 250 Ω								

### 9. Produktzubehör

**Hinweis:**

Das Zubehör für die Kunststoffhornantenne 80 mm muss separat bestellt werden.

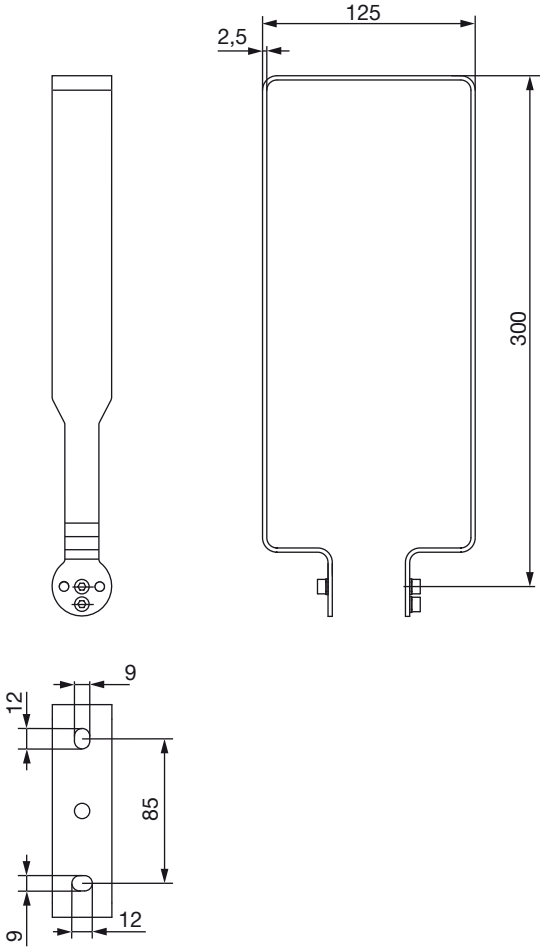
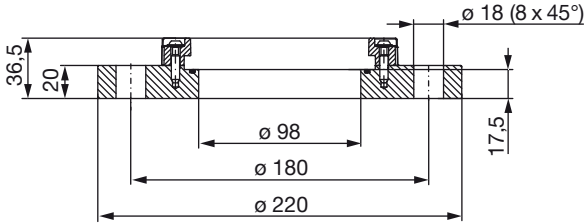
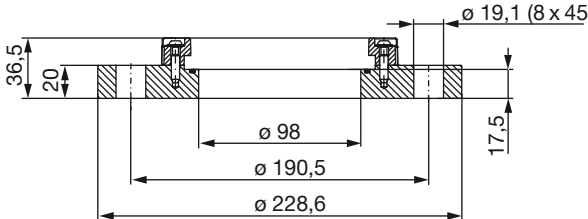
Zubehör	Beschreibung
	<p>Montagebügel 300 mm</p>
	<p>Adapterflansch DN100 PN16 FKM / PPH</p>
	<p>Adapterflansch ASME (ANSI B16,5) 4" 150PSI FKM / PPH</p>

DTS 1000385103 DE Version: D Status: RL (released | freigegeben | validé) printed: 18.12.2024



## 10. Bestellinformationen

### 10.1. Bürkert eShop - Bequem bestellt und schnell geliefert



**Bürkert eShop – Bequem bestellt und schnell geliefert**

Sie möchten Ihr gewünschtes Bürkert-Produkt oder Ersatzteil schnell finden und direkt bestellen? Unser Onlineshop ist rund um die Uhr für Sie erreichbar. Melden Sie sich gleich an und nutzen Sie die Vorteile.

[Jetzt online einkaufen](#)

### 10.2. Bürkert Produktfilter



**Bürkert Produktfilter - Schnell zum passenden Produkt**

Sie möchten anhand Ihrer technischen Anforderungen einfach und bequem selektieren? Nutzen Sie den Bürkert Produktfilter und finden Sie unseren passenden Artikel für Ihre Anwendung.

[Jetzt Produkte filtern](#)

### 10.3. Bestelltabelle







**Hinweis:**

Alle nachfolgend aufgeführten Versionen sind ohne Display-/Konfigurationsmodul geliefert.

Beschreibung	Betriebsspannung	Ausgang	Prozessanschluss	Elektrischer Anschluss	Artikel-Nr.
Kunststoffhornantenne 80 mm	12...35 V DC	4...20 mA/HART (2-Leiter)	Montagebügel 170 mm	Kabelverschraubung M20 x 1,5	570592
Gewinde mit integrierter Antenne 40 mm, PN20	12...35 V DC	4...20 mA/HART (2-Leiter)	G 3/4	Kabelverschraubung M20 x 1,5	570620
			NPT 3/4	Kabelverschraubung M20 x 1,5	570621
			G 1 1/2	Kabelverschraubung M20 x 1,5	570590
			NPT 1 1/2	Kabelverschraubung M20 x 1,5	570591
Flansch mit gekapseltem Antennensystem	12...35 V DC	4...20 mA/HART (2-Leiter)	DN50 DIN2501, 40 bar	Kabelverschraubung M20 x 1,5	570606
			DN100 DIN2501, 16 bar	Kabelverschraubung M20 x 1,5	570607
Hygieneanschluss mit gekapseltem Antennensystem	12...35 V DC	4...20 mA/HART (2-Leiter)	Clamp 2"	Kabelverschraubung M20 x 1,5	570605

Weitere Versionen auf Anfrage	
<b>Werkstoff</b> z. B. FFKM, PFA	<b>Druck</b> z. B. 1...6 bar, 1...10 bar
<b>Prozessanschluss</b> z. B. Überwurfflansch, Adapterflansch DN150, ANSI, JIS, Clamp 3"	<b>Zusätzlich</b> Mit Display-/Konfigurationsmodul
<b>Temperatur</b> z. B. -40...+200 °C	<b>Zulassung</b> ATEX/IECEx-Zertifizierung

**10.4. Bestelltabelle Zubehör**

Beschreibung	Artikel-Nr.
Satz mit 2 St. M20×1,5/NPT ½"-Reduktionen + 2 St. Flachdichtungen aus Neopren für Kabelverschraubung + 2 St. M20×1,5 Verschlussstopfen	551782 
HART-USB Modem	560177 
Satz mit einem Display-/Konfigurationsmodul, einem durchsichtigen Deckel und einem Dichtring	559279 
Satz mit einem durchsichtigen Deckel und einem Dichtring	561006 
Montagebügel 300 mm	559839 
Adapterflansch DN100 PN16 FKM / PPH	560437 
Adapterflansch ASME (ANSI B16,5) 4" 150PSI FKM / PPH	560436 

# Bürkert – Überall in Ihrer Nähe

Alle aktuellen  
Adressen finden Sie auf  
[www.burkert.com](http://www.burkert.com)

DTS 1000385103 DE Version: D.Status: RL (released | freigegeben | validé) printed: 18.12.2024

Belgien  
Dänemark  
Deutschland  
Finnland  
Frankreich  
Großbritannien  
Italien  
Niederlande  
Norwegen  
Österreich  
Polen  
Schweden  
Schweiz  
Spanien  
Tschechische Rep.  
Türkei

Russland

Kanada  
USA

Brasilien  
Uruguay

Südafrika

Vereinigte  
Arabische  
Emirate

Australien  
Neuseeland

China  
Hong Kong  
Indien  
Japan  
Korea  
Malaysia  
Philippinen  
Singapur  
Taiwan