



Tankboden-Membranventil mit handbetätigtem Antrieb (Basic)

- Ventilgehäuse und Membran in verschiedenen Werkstoffen und Varianten erhältlich
- Produktberührte Oberflächen von Ra ≤ 0.38 µm...1.6 µm (wahlweise elektropoliert)
- Verfügbar in allen gängigen Anschlussgrößen und -varianten

Im Datenblatt beschriebene Produktvarianten können von der Produktdarstellung und -beschreibung abweichen.

Kombinierbar mit

	Typ SV02 Membranen	▶
	Typ 2975 Tankboden-Membranventil mit handbetätigtem Antrieb (FullFunction)	▶
	Typ 2933 2/2-Wege-Membranventil mit handbetätigtem Antrieb (Basic)	▶
	Typ 2934 T-Membranventil mit handbetätigtem Antrieb (Basic)	▶
	Typ 2103 2/2-Wege-Membranventil mit pneumatischem Antrieb aus Edelstahl (Typ ELEMENT) für dezentrale Automatisierung	▶
	Typ 8098 FLOWave SAW-Durchflussmesser	▶

Typ-Beschreibung

Das handbetätigte Membranventil Typ 2935 besteht aus einem handbetätigten Antrieb, einer Membran und einem Tankboden-Ventilgehäuse. Der Handantrieb mit Kunststoff- oder Edelstahlhandrad ist wahlweise mit einem Membransockel aus Edelstahl oder Kunststoff erhältlich und gewährleistet den Einsatz unter hygienischen oder aggressiven Umgebungsbedingungen. Die strömungsgünstigen und tottraumarmen Ventilgehäuse ermöglichen hohe Durchflusswerte und vielfältige Einsatzmöglichkeiten. Das Ventilgehäuse und die Membran sind in allen gängigen Werkstoffen und Varianten erhältlich. Der Antrieb weist ein kompaktes, autoklavierbares Design auf und ist kompatibel zu allen anderen Bürkert-Membranventilen. Eine explosionsgeschützte ATEX/IECEX-Gerätevariante ist verfügbar. Der Handantrieb ist mit einer integrierten optischen Stellungsanzeige, einer reproduzierbaren Hubskala und einer einstellbaren Schließbegrenzung ausgestattet. Optional kann der Handantrieb mit Sensoren für Stellungsrückmeldung ausgestattet werden.

Inhaltsverzeichnis

1. Allgemeine technische Daten	3
<hr/>	
2. Zulassungen und Konformitäten	4
2.1. Allgemeine Hinweise.....	4
2.2. Konformität	4
2.3. Normen.....	4
2.4. Explosionsschutz.....	4
2.5. Lebensmittel und Getränke/Hygiene	5
2.6. Sonstige.....	5
<hr/>	
3. Werkstoffe	6
3.1. Bürkert resistApp.....	6
3.2. Werkstoffangaben.....	6
3.3. Beispiel für lieferbare Membranwerkstoffe.....	7
<hr/>	
4. Abmessungen	8
4.1. Handantrieb.....	8
Membrangröße 8...25	8
Membrangröße 40...50.....	9
Membrangröße 65...100	10
4.2. Handantrieb mit Bodenablassgehäuse	11
4.3. Bodenablassgehäuse mit Schweißanschluss	12
4.4. Bodenablassgehäuse mit Clamp-Anschluss	13
<hr/>	
5. Leistungsbeschreibungen	14
5.1. Mediumsdruck.....	14
5.2. Anziehdrehmoment des Handantriebs.....	14
<hr/>	
6. Bestellinformationen	15
6.1. Bürkert eShop	15
6.2. Bürkert-Produktfilter	15
6.3. Bürkert-Produktanfrage-Formular.....	15
6.4. Bestelltabelle Zubehör.....	15

DTS 1000584286 DE Version: G Status: RL (released | freigegeben | valide) printed: 25.03.2026

1. Allgemeine technische Daten

Produkteigenschaften	
Abmessungen	Weitere Informationen entnehmen Sie dem Kapitel „4. Abmessungen“ auf Seite 8.
Werkstoff¹⁾	
Blockgehäuse (VH) ¹⁾	Edelstahl-Blockwerkstoff 1.4435 gemäß DIN EN 10088 und 316L gemäß ASTM A479 / A479M
Blockgehäuse (VI) ¹⁾	Edelstahl-Blockwerkstoff 1.4435 gemäß DIN EN 10088 und 316L gemäß ASME BPE (Tabelle MM- 2.1.1, Ed. 2024)
Membran	EPDM (AD) ¹⁾ , PTFE/EPDM (EA) ¹⁾ , Advanced PTFE/EPDM (EU) ¹⁾ , Laminat aus GYLON® und EPDM (ER) ¹⁾
Antrieb (Membransockel/Handrad)	Edelstahl/PPS, PPS/PPS, Edelstahl/Edelstahl
Membrangröße	8..100
Standardoberflächengüte²⁾	
Blockgehäuse (VH/VI) ¹⁾	Innen electropoliert: Ra ≤ 0,38 µm (NO17) ¹⁾ (ASME BPE SF4/DIN HE4) (außen: Ra ≤ 1,6 µm) Innen mechanisch poliert: Ra ≤ 0,5 µm (NO14) ¹⁾ (ASME BPE SF1) (außen: Ra ≤ 1,6 µm)
Mediendaten	
Betriebsmedium	Neutrale Gase und Flüssigkeiten, hochreine, sterile, aggressive oder abrasive Medien (siehe Beständigkeitstabelle ▶)
Mediumstemperatur	
EPDM (AD) ¹⁾	- 10...+ 143 °C (Dampfsterilisation + 150 °C für 60 min)
PTFE/EPDM (EA) ¹⁾	- 10...+ 130 °C (Dampfsterilisation + 140 °C für 60 min)
Advanced PTFE/EPDM (EU) ¹⁾	- 5...+ 143 °C (Dampfsterilisation + 150 °C für 60 min)
Laminat aus GYLON® und EPDM (ER) ¹⁾	- 5...+ 130 °C (Dampfsterilisation + 140 °C für 60 min)
Produktanschlüsse	
Leistungsanschluss²⁾	
Nennweite	DN 06...DN 100 (1/8"..."4")
Edelstahlgehäuse²⁾	
Schweißanschluss ²⁾	DIN EN ISO 1127 / ISO 4200 / DIN 11866 Reihe B DIN 11850 - 2 / DIN 11866 Reihe A / DIN EN 10357 Reihe A ASME BPE / DIN 11866 Reihe C
Clamp-Anschluss ²⁾	DIN 32676 Reihe A (DIN-Rohr) DIN 32676 Reihe B (ISO-Rohr) ASME BPE
Umgebung und Installation	
Einbaulage	Siehe Bedienungsanleitung Typ 2935 ▶
Umgebungstemperatur: Antrieb (Membransockel/Handrad)	
Edelstahl/PPS, PPS/PPS, Edelstahl/Edelstahl	- 10...+ 130 °C (kurzzeitig bis + 150 °C), autoklavierbar

1.) Diese Angaben sind Bestandteil des Produktschlüssels (siehe „6.3. Bürkert-Produktanfrage-Formular“ auf Seite 15).

2.) Weitere Varianten sind auf Anfrage erhältlich.

2. Zulassungen und Konformitäten

2.1. Allgemeine Hinweise

- Die im Folgenden genannten Zulassungen bzw. Konformitäten müssen bei Anfragen zwingend genannt werden. Nur so kann sichergestellt werden, dass das Produkt alle vorgeschriebenen Eigenschaften erfüllt.
- Nicht alle bestellbaren Gerätevarianten können mit den genannten Zulassungen bzw. Konformitäten geliefert werden.
- Weitere Informationen entnehmen Sie den Herstellererklärungen unserer Membranventile auf unserer Website, siehe **Typ 2935** ▶



2.2. Konformität

Das Produkt ist konform zu den EU-Richtlinien entsprechend der EU-Konformitätserklärung.

2.3. Normen

Die angewandten Normen, mit denen die Konformität mit den EU-Richtlinien nachgewiesen wird, sind in der EU-Baumusterprüfbescheinigung und/oder der EU-Konformitätserklärung nachzulesen.

2.4. Explosionsschutz

Zulassung	Beschreibung																
 	<p>Explosionsschutz (gültig für den variablen Code PX51) Als Kategorie- 2-Gerät geeignet für Zone 1/21 und Zone 2/22.</p> <p>ATEX: EPS 18 ATEX 2 008 X II 2G Ex h IIC T4...T2 Gb II 2D Ex h IIIC T135 °C...T300 °C Db</p> <p>IECEx: IECEx EPS 18.0007X Ex h IIC T4...T2 Gb Ex h IIIC T135 °C...T300 °C Db</p> <table border="1"> <thead> <tr> <th>Temperaturklasse</th> <th>T2</th> <th>T3</th> <th>T4</th> </tr> </thead> <tbody> <tr> <td>Maximale Oberflächentemperatur</td> <td>+ 300 °C</td> <td>+ 200 °C</td> <td>+ 135 °C</td> </tr> <tr> <td>Umgebungstemperatur</td> <td>- 40...+ 130 °C</td> <td>- 40...+ 130 °C</td> <td>- 40...+ 100 °C</td> </tr> <tr> <td>Maximale Mediumstemperatur</td> <td>+ 285 °C</td> <td>+ 185 °C</td> <td>+ 125 °C</td> </tr> </tbody> </table> <p>Hinweis: Der Umgebungs- und Mediumtemperaturbereich kann durch nicht Ex-relevante Spezifikationen eingeschränkt sein. Bedienungsanleitung beachten.</p>	Temperaturklasse	T2	T3	T4	Maximale Oberflächentemperatur	+ 300 °C	+ 200 °C	+ 135 °C	Umgebungstemperatur	- 40...+ 130 °C	- 40...+ 130 °C	- 40...+ 100 °C	Maximale Mediumstemperatur	+ 285 °C	+ 185 °C	+ 125 °C
Temperaturklasse	T2	T3	T4														
Maximale Oberflächentemperatur	+ 300 °C	+ 200 °C	+ 135 °C														
Umgebungstemperatur	- 40...+ 130 °C	- 40...+ 130 °C	- 40...+ 100 °C														
Maximale Mediumstemperatur	+ 285 °C	+ 185 °C	+ 125 °C														

DTS 1000584286 DE Version: G Status: RL (released | freigegeben | valide) printed: 25.03.2026

2.5. Lebensmittel und Getränke/Hygiene

Konformität	Beschreibung
	3-A Sanitary Standards Inc. (gültig für den variablen Code PE05) Die Produkte entsprechen den 3-A Sanitary Standards Inc. (3-A SSI) gemäß Zertifikat.
FDA	FDA – Code of Federal Regulations Die Membranen aus den Werkstoffen EPDM (AD), PTFE/EPDM (EA), Advanced PTFE/EPDM (EU) und Laminat aus GYLON® und EPDM (ER) entsprechen in ihrer Zusammensetzung dem Code of Federal Regulations, veröffentlicht durch die FDA (Food and Drug Administration, USA).
USP	United States Pharmacopeial Convention (USP) Die Membranen aus den Werkstoffen EPDM (AD), PTFE/EPDM (EA), Advanced PTFE/EPDM (EU) und Laminat aus GYLON® und EPDM (ER) sind gemäß USP Class VI getestet.
	EG-Verordnung 1935/2004 des Europäischen Parlaments und des Rates Die Membranen aus den Werkstoffen EPDM (AD), PTFE/EPDM (EA), Advanced PTFE/EPDM (EU) und Laminat aus GYLON® und EPDM (ER) sind in ihrer Zusammensetzung für die Anwendung mit Lebensmitteln und Getränken geeignet (gemäß EG-Verordnung 1935/2004/EC).

2.6. Sonstige

Zulassung	Beschreibung
TA Luft	Technische Anleitung zur Reinhaltung der Luft (gültig für den variablen Code PM01)

DTS 1000584286 DE Version: G Status: RL (released | freigegeben | valide) printed: 25.03.2026

3. Werkstoffe

3.1. Bürkert resistApp

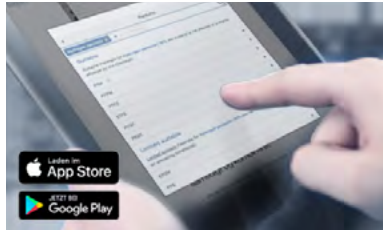

Bürkert resistApp – Beständigkeitstabelle

Sie möchten die Zuverlässigkeit und Langlebigkeit der Werkstoffe in Ihrem individuellen Anwendungsfall sicherstellen? Verifizieren Sie Ihre Kombination aus Medien und Werkstoffen auf unserer Website oder in unserer resistApp.

Jetzt chemische Beständigkeit prüfen

3.2. Werkstoffangaben

Hinweis:

Ihre Produktvariante kann je nach Gehäuse- und Schnittstellenvariante von dieser Darstellung abweichen.

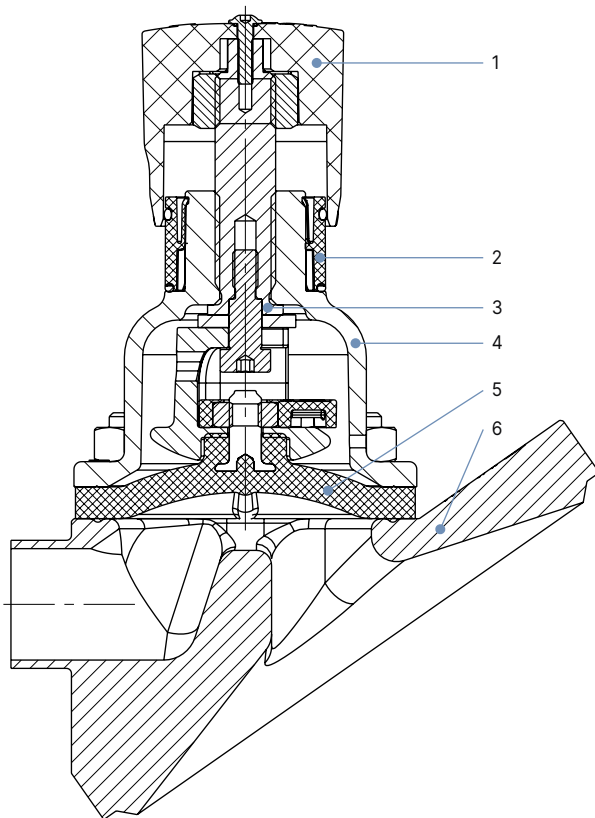

Nr.	Element	Werkstoff
1	Handrad	Polyphenylsulfid (PPS), Edelstahl 1.4308
2	Optische Stellschraube	Polyamide (PA), Edelstahl 1.4305
3	Ventilschraube	Edelstahl 1.4305
4	Membransockel	Edelstahl 1.4308, Polyphenylsulfid (PPS)
5	Membran	EPDM (AD), PTFE/EPDM (EA), Advanced PTFE/EPDM (EU), Laminat aus GYLON® und EPDM (ER)
6	Ventilgehäuse	Siehe „1. Allgemeine technische Daten“ auf Seite 3.

3.3. Beispiel für lieferbare Membranwerkstoffe

Die Membranen wurden entwickelt, um den einzigartigen Herausforderungen von hygienischen und sterilen Anforderungen gerecht zu werden. Bürkert bietet Membranen mit präziser Werkstoffzusammensetzung und hoher Genauigkeit an. Bürkert-Membranen sind aus einem breiten Werkstoffsortiment erhältlich, die sich bei Anwendungen in der Nahrungsmittel- und Getränkeindustrie, der Biotechnologie und der Pharmazeutik- und Kosmetikindustrie bewährt haben. Die Membranen werden während der Entwicklung und Produktion getestet, um die Zuverlässigkeit unter schwierigen Prozessbedingungen sicherzustellen.



- EPDM (AD)
- PTFE/EPDM (EA)
- Advanced PTFE/EPDM (EU)
- Laminate aus GYLON® und EPDM (ER)

Weitere Informationen entnehmen Sie unserem Flyer „Membran-Kompetenz für Anwendungen mit hygienischen Ansprüchen“ auf unserer **Website** ▶.

4. Abmessungen

4.1. Handantrieb

Membrangröße 8...25

Hinweis:

Angaben in mm, sofern nicht anders angegeben

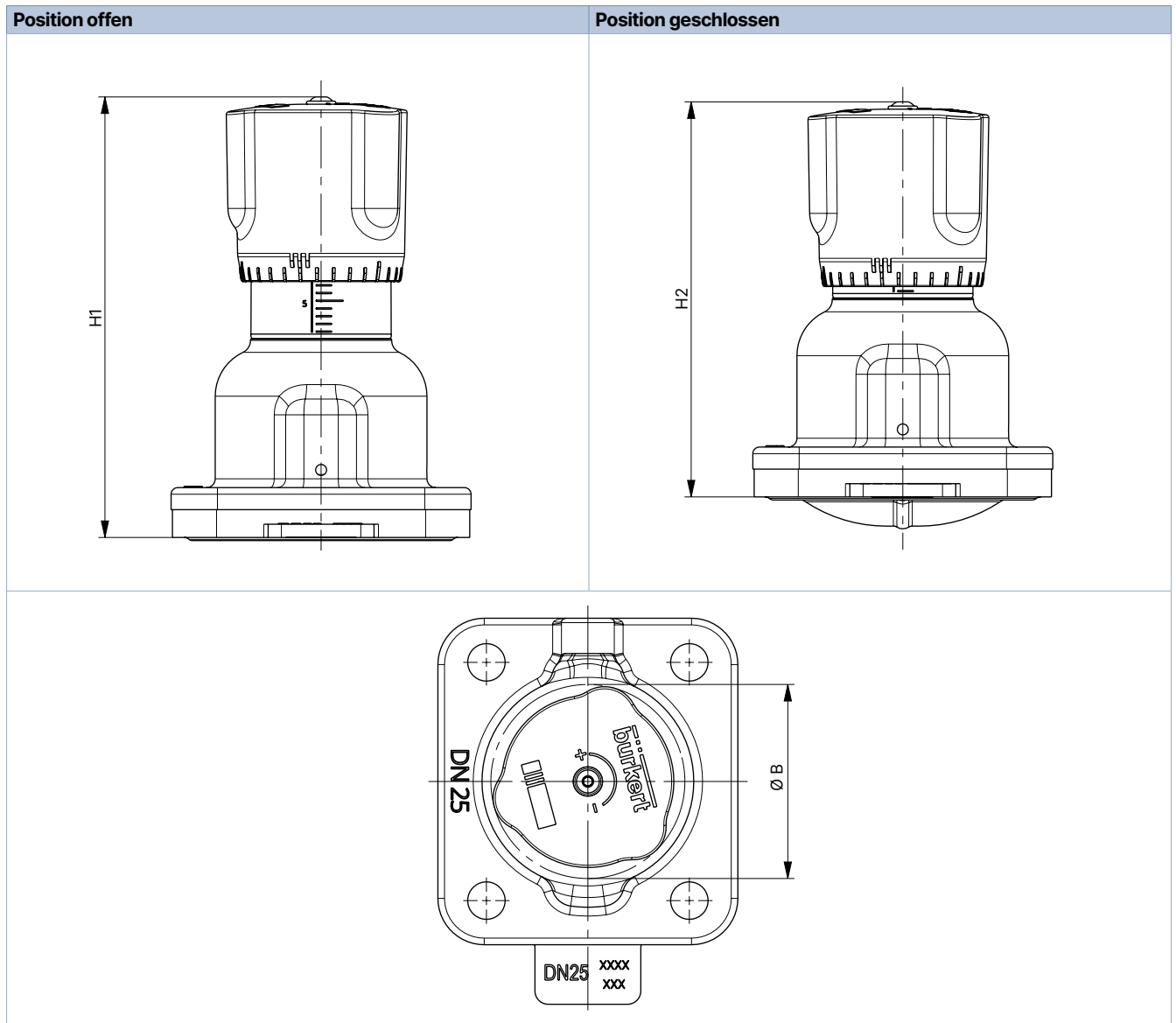

Membrangröße	H1	H2	Ø B
8	54	49	35
15	84	78	45
20	95	86	45
25	101	90	45

DTS 1000584286 DE Version: G Status: RL (released | freigegeben | valide) printed: 25.03.2026

Membrangröße 40...50

Hinweis:

Angaben in mm, sofern nicht anders angegeben

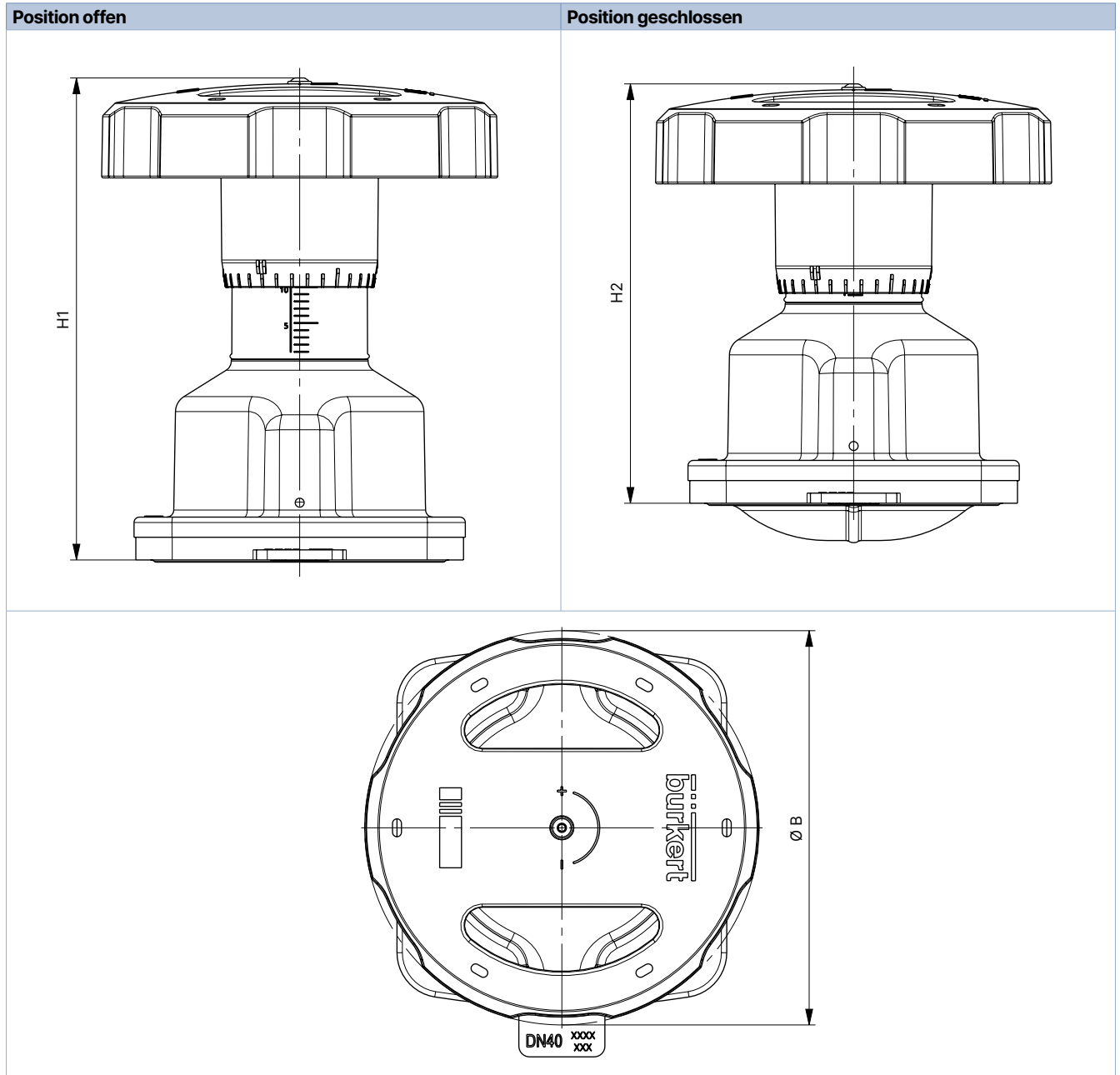

Membrangröße	H1	H2	Ø B
40	134	116	110
50	149	125	110

Membrangröße 65...100

Hinweis:

Angaben in mm, sofern nicht anders angegeben

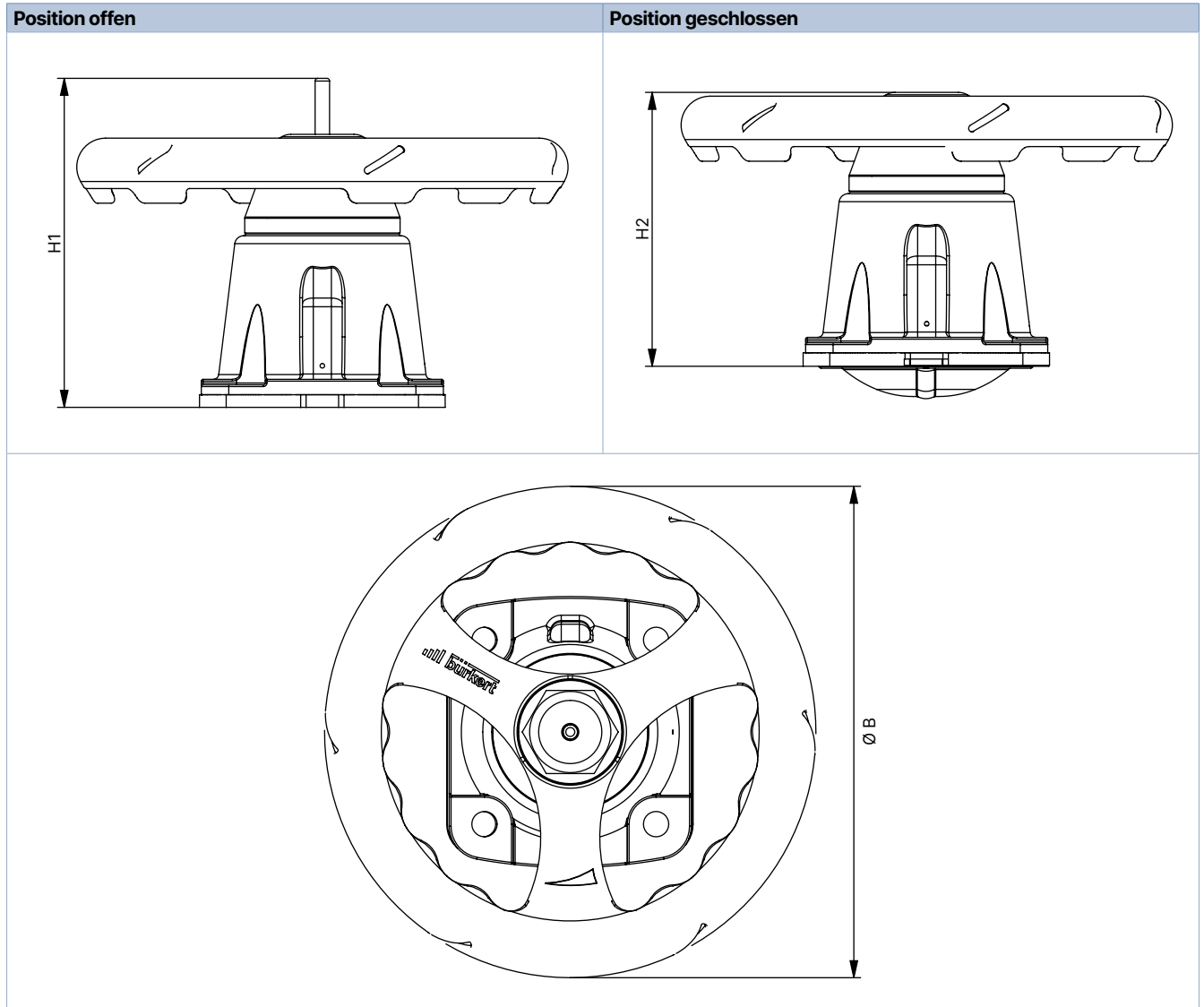

Membrangröße	H1	H2	Ø B
65	182	152	272
80	205	163	272
100	207	161	272

DTS 1000584286 DE Version: G Status: RL (released | freigegeben | valide) printed: 25.03.2026

4.2. Handantrieb mit Bodenablassgehäuse

Hinweis:

Angaben in mm, sofern nicht anders angegeben

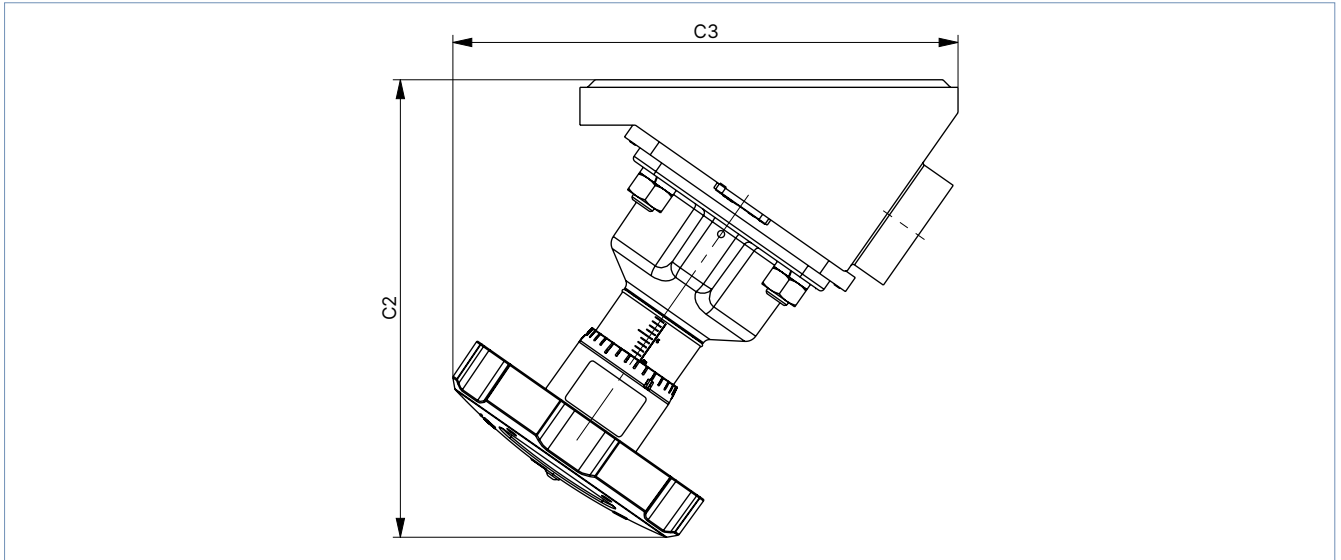

Membrangröße	C2	C3
8	69	71
15	103	101
20	116	115
25	127	129
40	182	201
50	203	217
65	265	305
80	336	278
100	300	370

4.3. Bodenablassgehäuse mit Schweißanschluss

Hinweis:

Angaben in mm, sofern nicht anders angegeben

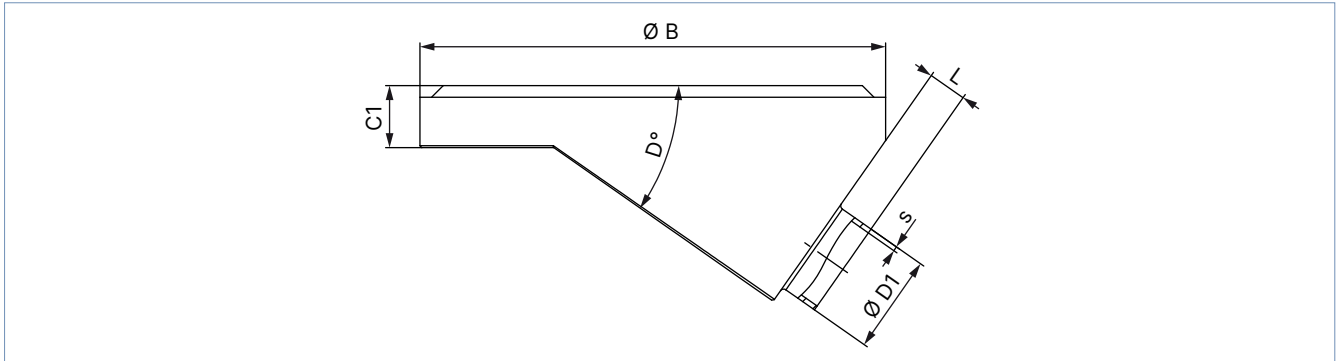

Membrangröße	Leitungsanschluss DN/Zoll	Ø B	C1	D	Ø D1	s	L	Produktschlüssel ¹⁾
DIN EN ISO 1127 / ISO 4200 / DIN 11866 Reihe B								
8	8	50	8	35°	13,5	1,6	5	SA40
15	15	65	12	35°	21,3	1,6	4	SA42
		85					8	SA42
20	20	85	12	35°	26,9	1,6	5,6	SA43
25	25	120	16	35°	33,7	2	8	SA44
40	32	150	18	35°	42,4 (LTA 32)	2	20	SA45
	40				48,3		15	SA46
50	50	180	22	35°	60,3	2	12	SA47
80	65	225	20	40°	76,1	2	16	SA48
	80				88,9		2,3	10
100	100	298	30	40°	114,3	2,3	16,5	SA39
DIN 11850 - 2 / DIN 11866 Reihe A / DIN EN 10357 Reihe A								
8	10	50	8	35°	13	1,5	5	SD40
15	15	85	12	35°	19	1,5	8	SD42
20	20	85	12	35°	23	1,5	7	SD43
25	25	120	16	35°	29	1,5	8	SD44
40	40	150	18	35°	41	1,5	20	SD46
50	50	180	22	35°	53	1,5	15	SD47
80	80	225	20	40°	85	2	16	SD49
100	100	298	30	40°/35°	104	2	14	SD50
ASME BPE / DIN 11866 Reihe C								
8	¼"	50	8	35°	6,35	0,89	6	SA90
15	½"	85	12	35°	12,7	1,65	10	SA92
20	¾"	85	12	35°	19,05	1,65	8	SA93
25	1"	120	16	35°	25,4	1,65	12	SODF
40	1½"	150	18	35°	38,1	1,65	15	SODH
50	1½"	180	22	35°	38,1	1,65	25	SODH
	2"				50,8		15	SODI
	2½"				63,5		11	SODJ
80	2½"	225	20	40°	63,5	1,65	25	SODJ
	3"				76,2		16	SODK
100	4"	298	30	40°	101,6	2,11	14	SODL
SMS 3008								
25	25	120	16	35°	25	1,2	8	SA60
40	40	150	18	35°	38	1,2	20	SA62
50	50	180	22	35°	51	1,2	15	SA63

1.) Diese Angaben sind Bestandteil des Produktschlüssels (siehe „6.3. Bürkert-Produktanfrage-Formular“ auf Seite 15).

4.4. Bodenablassgehäuse mit Clamp-Anschluss

Hinweis:

Clamp-Maße sind zu den Schweißanschlussmaßen hinzuzurechnen.

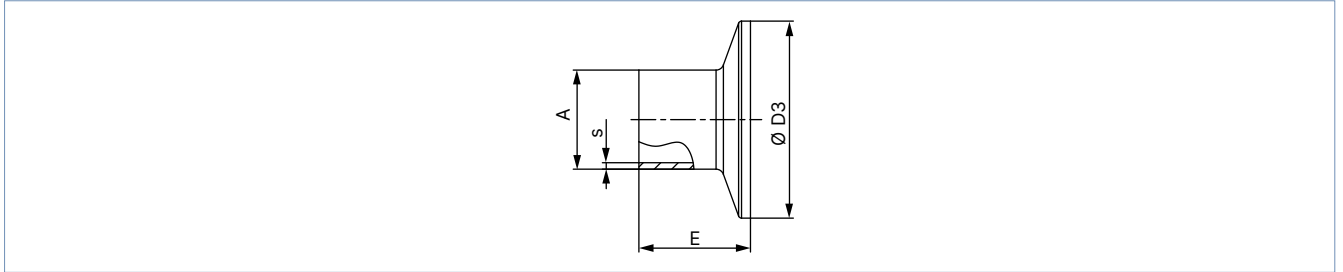

Leitungsanschluss		A	s	D3	E	Produktschlüssel ¹⁾
DN	[Zoll]	[mm]	[mm]	[mm]	[mm]	
DIN 32676 Reihe A (DIN-Rohr)						
10	–	13	1,5	34,0	18	TD41
15	–	19	1,5	34,0	18	TD42
20	–	23	1,5	34,0	18	TD43
25	–	29	1,5	50,5	21,5	TD44
32	–	35	1,5	50,5	21,5	TD45
40	–	41	1,5	50,5	21,5	TD46
50	–	53	1,5	64,0	21,5	TD47
65	–	70	2,0	91,0	28,0	TD48
80	–	85	2,0	106,0	28,0	TD49
100	–	104	2,0	119,0	28,0	TD50
DIN 32676 Reihe B (ISO-Rohr)						
8	–	13,5	1,6	25,0	28,6	TC40
8	–	13,5	1,6	34,0 ^{2.)}	28,6	TC51 ^{2.)}
10	–	17,2	1,6	34,0 ^{2.)}	28,6	TC41 ^{2.)}
15	–	21,3	1,6	34,0 ^{2.)}	28,6	TC42 ^{2.)}
15	–	21,3	1,6	50,5	28,6	TC52
20	–	26,9	1,6	50,5	28,6	TC43
25	–	33,7	2,0	50,5	28,6	TC44
32	–	42,4	2,0	50,5 ^{2.)}	28,6	TC45 ^{2.)}
40	–	48,3	2,0	64,0	28,6	TC46
50	–	60,3	2,0	77,5	28,6	TC47
65	–	76,1	2,0	91,0	28,6	TC48
80	–	88,9	2,3	106,0	28,6	TC49
100	–	114,3	2,3	130,0	28,6	TC50
ASME BPE						
8	¼	6,35	0,89	25,0	28,6	TG50
10	⅜	9,53	0,89	25,0	28,6	TG01
15	½	12,7	1,65	25,0	28,6	TG02
20	¾	19,05	1,65	25,0	28,6	TG03
25	1	25,4	1,65	50,5	28,6	TG04
40	1½	38,1	1,65	50,5	28,6	TG05
50	2	50,8	1,65	64,0	28,6	TG06
65	2½"	63,5	1,65	77,5	28,6	TG07
80	3"	76,2	1,65	91,0	28,6	TG08
100	4"	101,6	2,11	119,0	28,6	TG09

1.) Diese Angaben sind Bestandteil des Produktschlüssels (siehe „6.3. Bürkert-Produktanfrage-Formular“ auf Seite 15).

2.) Von der Norm abweichend, da anderer Clamp-Außendurchmesser

5. Leistungsbeschreibungen

5.1. Mediumsdruck

Membrangröße	Antriebswerkstoff (Membransockel/Handrad)	Betriebsdruck max. für Dichtwerkstoff
		EPDM, PTFE/EPDM, advanced PTFE/EPDM, Laminat aus GYLON® und EPDM (ER) [bar]
8...80	Edelstahl/Edelstahl	10
8...50	Edelstahl/PPS	10
15...40	PPS/PPS	10
50	PPS/PPS	7
100	Edelstahl/Edelstahl	6

5.2. Anziehdrehmoment des Handantriebs

Hinweis:

- Die nachfolgenden Anziehdrehmoment beziehen sich auf die oben genannten statischen Mediendrucke. Ein zu hohes Drehmoment kann zu einer Verkürzung der Lebensdauer der Membran führen.
- Für die definierten Anzugsdrehmomente gilt eine Toleranz von + 10 %

Membrangröße	Anziehdrehmoment (statischer Mediendruck)	
	EPDM [Nm]	PTFE [Nm]
8	0,6	1,1
15	0,8	1,7
20	0,9	3,0
25	1,2	3,5
32	2,5	4,0
40	4,5	7,0
50	6,0	11,0
65	8,0	21,0
80	12,0	23,0
100	11,0	21,0

DTS 1000584286 DE Version: G Status: RL (released | freigegeben | valide) printed: 25.03.2026

6. Bestellinformationen

6.1. Bürkert eShop



Bürkert eShop – Bequem bestellt und schnell geliefert

Sie möchten Ihr gewünschtes Bürkert-Produkt oder Ersatzteil schnell finden und direkt bestellen? Unser Onlineshop ist rund um die Uhr für Sie erreichbar. Melden Sie sich gleich an und nutzen Sie die Vorteile.

[Jetzt online einkaufen](#)

6.2. Bürkert-Produktfilter



Bürkert-Produktfilter – Schnell zum passenden Produkt

Sie möchten anhand Ihrer technischen Anforderungen einfach und bequem selektieren? Nutzen Sie den Bürkert-Produktfilter und finden Sie unseren passenden Artikel für Ihre Anwendung.

[Jetzt Produkte filtern](#)

6.3. Bürkert-Produktanfrage-Formular

Hinweis:

In unserem Produkthanfrage-Formular finden Sie eine komplette Erläuterung unseres Spezifikationsschlüssels.

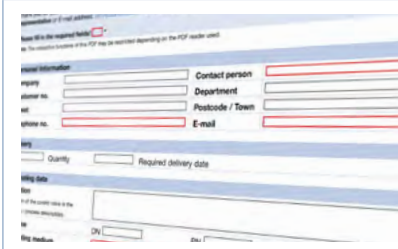

Bürkert-Produkthanfrage-Formular – Ihre Anfrage schnell und kompakt

Sie möchten anhand Ihrer technischen Anforderungen eine gezielte Produkthanfrage stellen? Nutzen Sie hierfür unser Produkthanfrage-Formular. Dort finden Sie alle für Ihren Bürkert-Ansprechpartner relevanten Informationen. So können wir Sie optimal beraten.

[Jetzt Formular ausfüllen](#)

6.4. Bestelltabelle Zubehör

Beschreibung	Artikel-Nr.
4-fach Nylonverriegelung mit 3 mm Bügel	93719475
Induktiver Näherungsschalter (Initiator) M5	550412
Induktiver Näherungsschalter (Initiator) M5 ATEX	904779
Induktiver Näherungsschalter (Initiator) M8	902475
Induktiver Näherungsschalter (Initiator) M12	902473

DTS 1000584286 DE Version: G Status: RL (released | freigegeben | valide) printed: 25.03.2026