

2/2-drogowy zawór membranowy z napędem ręcznym (Basic)

- Obudowa zaworu i membrana są dostępne w wersjach z różnych tworzyw i w różnych wariantach
- Powierzchnie mające kontakt z produktem od $Ra \leq 0,38 \mu\text{m}$ – $1,6 \mu\text{m}$ (do wyboru w wariacie elektropolerowanym)
- Dostępne we wszystkich popularnych rozmiarach i wariantach przyłączy roboczych

Warianty produktów opisane w karcie charakterystyki mogą różnić się od prezentacji i opisu produktu.

Łączony z:



Typ SV02
Membrany



Typ 2973
2/2-drogowy zawór membranowy z napędem ręcznym (FullFunction)



Typ 2934
Zawór membranowy T z napędem ręcznym (Basic)



Typ 2935
Denny zawór membranowy z napędem ręcznym (Basic)



Typ 2103
Zawór membranowy 2/2-drogowy (typu ELEMENT) z napędem pneumatycznym z obudową ze stali nierdzewnej, do zdecentralizowanej automatyzacji



Typ 8098
Przepływomierz SAW FLOWave

Opis typu

Uruchamiany ręcznie zawór membranowy typu 2933 składa się z napędu ręcznego, membranowego oraz 2-drogowego korpusu zaworu. Napęd ręczny z pokrętkiem z tworzywa sztucznego jest dostępny z gniazdem membranowym ze stali nierdzewnej lub tworzywa sztucznego i umożliwia zastosowanie w warunkach wymagających higieny lub agresywnych środowiskach. Korzystne pod względem przepływu i zapewniające tylko minimalne martwe punkty obudowy zaworu umożliwiają duże szybkości przepływu i szerokie możliwości zastosowań. Obudowa zaworu i membrana są dostępne we wszystkich popularnych tworzywach i wariantach. Napęd ma kompaktową, autoklawowalną konstrukcję i jest kompatybilny ze wszystkimi innymi zaworami membranowymi firmy Bürkert. Dostępny jest wariant przeciwwybuchowy ATEX/IECEx urządzenia. Napęd ręczny jest wyposażony w zintegrowany optyczny wskaźnik położenia, powtarzalną skalę skoku oraz regulowany ogranicznik zamykania. Opcjonalnie napęd ręczny może być wyposażony w czujniki sygnalizowania położenia.

Spis treści

1. Ogólne dane techniczne	3
2. Dopuszczenia i zgodności	4
2.1. Informacje ogólne	4
2.2. Zgodność	4
2.3. Normy	4
2.4. Ochrona przeciwwybuchowa	4
2.5. Żywność i napoje / warunki higieniczne	4
2.6. Inne	4
3. Tworzywa	5
3.1. Bürkert resistApp	5
3.2. Wykres ciśnienia i temperatury dla obudów z tworzywa sztucznego	5
3.3. Specyfikacje materiałowe	6
3.4. Przykład dostępnych wariantów membrany wykonanych z różnych tworzyw	6
4. Wymiary	7
4.1. Napęd ręczny	7
Wielkość membrany 8...25	7
Wielkość membrany 32...50	8
4.2. Obudowa zaworu wykonana ze stali kutej (VS) ze przyłączem spawanym	9
4.3. Obudowa zaworu wykonana ze stali kutej (VS) z połączeniem zaciskowym	11
4.4. Korpus zaworu rurowego (VP) z przyłączem spawanym	12
4.5. Korpus zaworu rurowego (VP) z połączeniem zaciskowym	13
4.6. Korpus zaworu rurowego (VP) z przyłączem gwintowanym	14
4.7. Korpus zaworu rurowego (VP) z przyłączem kołnierзовym	15
4.8. Obudowa zaworu wykonana z żeliwa (VG) z przyłączem spawanym	16
4.9. Obudowa zaworu wykonana z żeliwa (VG) z połączeniem zaciskowym	18
4.10. Obudowa zaworu wykonana z tworzywa sztucznego (PV, PP, PD) z przyłączami klejonymi i spawanymi	19
4.11. Obudowa zaworu wykonana z tworzywa sztucznego (PW, PV, PP, PD) z tuleją klejoną i spawaną	21
4.12. Obudowa zaworu wykonana z tworzywa sztucznego (PV, PP, PD) z przyłączem kołnierзовym	24
5. Opisy działania	26
5.1. Charakterystyka przepływu	26
Obudowa zaworu wykonana ze stali kutej (VS)	26
Korpus zaworu rurowego (VP)	26
Obudowa zaworu wykonana z żeliwa (VG)	27
Obudowa zaworu z tworzywa sztucznego (PW, PV, PP, PD)	27
5.2. Ciśnienie medium	27
6. Informacje dotyczące składania zamówień	28
6.1. Sklep internetowy Bürkert	28
6.2. Filtr produktów Bürkert	28
6.3. Formularz zapytania o produkt Bürkert	28

1. Ogólne dane techniczne

Właściwości produktu	
Wymiary	Więcej informacji można znaleźć w rozdziale „4. Abmessungen“ auf Seite 7.
Tworzywo ¹⁾	
Obudowa zaworu wykonana ze stali kutej (VS) ¹⁾	Kuta stal szlachetna 1.4435 o zgodności z BN2 DIN EN 10222 - 5, F316L w zgodności z ASTM A182/A182 m i 316L w zgodności z ASME BPE
Korpus zaworu rurowego (VP) ¹⁾	Rura ze stali szlachetnej 1.4435-BN2 / UNS S31603 (316L) w zgodności z DIN 11866, ASTM A269 / A270, DIN EN 10217-7 / 10216-5
Obudowa zaworu wykonana z żeliwa (VG) ¹⁾	Odelek precyzyjny ze stali szlachetnej 1.4435 / 316L
Obudowa zaworu wykonana z tworzywa sztucznego (PW, PV, PP, PD) ¹⁾	PVC-C, PVC-U, PP, PVDF
Membrana	EPDM (AD) ¹⁾ , PTFE/EPDM (EA) ¹⁾ , Advanced PTFE/EPDM (EU) ¹⁾ , laminat z tworzywa GYLON® i EPDM (ER) ¹⁾
Napęd (gniazdo membranowe / pokrętło)	Stal szlachetna/PPS, PPS/PPS
Wielkość membrany	8...50, przy napędzie PPS/PPS 15...50 (65...100 patrz: typ 3232 ▶ i typ 3233 ▶)
Standardowe wykończenie powierzchni ²⁾	
Obudowa zaworu wykonana ze stali kutej (VS) ¹⁾	Wewnątrz elektropolerowane: Ra ≤ 0,38 µm (NO17) ¹⁾ (ASME BPE SF4/DIN HE4) (zewnątrzna powierzchnia kuta elektropolerowana) Wykończenie wewnętrzne polerowane mechanicznie: Ra ≤ 0,5 µm (NO14) ¹⁾ (ASME BPE SF1) (na zewnątrz powierzchnia kuta)
Korpus zaworu rurowego (VP) ¹⁾	Wykończenie elektropolerowane wewnątrz: Ra ≤ 0,38 µm (NO17) ¹⁾ (ASME BPE SF4/DIN HE4) (na zewnątrz elektropolerowane) Wewnątrz śrutowane kulkami szklanymi: Ra ≤ 1,6 µm (NO05) ¹⁾ (na zewnątrz śrutowane kulkami szklanymi: (NO01) ¹⁾)
Obudowa zaworu wykonana z żeliwa (VG) ¹⁾	Wewnątrz elektropolerowane: Ra ≤ 0,6 µm (NO16) ¹⁾ (ASME BPE SF6) (zewnątrzna powierzchnia odlewu elektropolerowana) Wykończenie wewnętrzne polerowane mechanicznie: Ra ≤ 0,76 µm (NO06) ¹⁾ (ASME BPE SF3/DIN H2) (na zewnątrz powierzchnia żeliwna)
Dane medium	
Medium procesowe	Neutralne gazy i ciecze, media o wysokiej czystości, sterylne, agresywne lub abrazyjne (patrz: tabela odporności ▶)
Temperatura medium	
EPDM (AD) ¹⁾	-10 – +143°C (sterylizacja parą wodną +150°C przez 60 min)
PTFE/EPDM (EA) ¹⁾	-10 – +130°C (sterylizacja parą wodną +140°C przez 60 min)
Advanced PTFE/EPDM (EU) ¹⁾	-5 – +143°C (sterylizacja parą wodną +150°C przez 60 min)
Laminat z tworzywa GYLON® i EPDM (ER) ¹⁾	-5 – +130°C (sterylizacja parą wodną +140°C przez 60 min)
Przyłącze procesowe/rurowe i komunikacja	
Średnica nominalna (DN) – przyłącze rurowe	DN 06...DN 65 (1/8" ... 2 1/2")
Przyłącze rurowe ²⁾ do obudowy ze stali nierdzewnej ³⁾	
Przyłącze spawane ²⁾	DIN EN ISO 1127 / ISO 4200 / DIN 11866 seria B DIN 11850-2 / DIN 11866 seria A / DIN EN 10357 seria A ASME BPE / DIN 11866 seria C
Połączenie zaciskowe ²⁾	DIN 32676 seria A (rura DIN) DIN 32676 seria B (rura ISO) ASME BPE
Środowisko i instalacja	
Pozycja montażowa	Patrz: instrukcja obsługi typu 2933 ▶
Temperatura otoczenia: napęd (gniazdo membranowe / pokrętło)	
Stal szlachetna/PPS, PPS/PPS	-10 – +130°C (przez krótki czas +150°C), autoklawowalne

1.) Informacje te stanowią część klucza produktu (patrz: „6.3. Bürkert Produktanfrage-Formular“ auf Seite 28).

2.) Inne warianty są dostępne na zamówienie.

3.) Korpus zaworu rurowego (VP) dostępny również z połączeniami kołnierzowymi i gniazdowymi.

2. Dopuszczenia i zgodności

2.1. Informacje ogólne

- Przy składaniu zapytań należy koniecznie podać wymienione poniżej dopuszczenia i zgodności. Tylko w ten sposób można zapewnić, że produkt oferuje wszystkie wymagane właściwości.
- Nie wszystkie możliwe do zamówienia warianty urządzeń mogą być dostarczone z określonymi dopuszczeniami lub zgodnościami.



2.2. Zgodność

Produkt jest zgodny z dyrektywami UE stosownie do deklaracji zgodności UE.

2.3. Normy

Użyte normy, przy pomocy których potwierdzana jest zgodność z dyrektywami UE, umieszczone są w świadectwie badania typu UE i/lub w deklaracji zgodności UE.

2.4. Ochrona przeciwwybuchowa

Dopuszczenie	Opis																
 	<p>Opcjonalnie: przeciwwybuchowa (obowiązuje dla kodu zmiennego PX51) Jako urządzenie kategorii 2, jest odpowiednie do strefy 1/21 i strefy 2/22.</p> <p>ATEX: EPS 18 ATEX 2 008 X II 2G Ex h IIC T4–T2 Gb II 2D Ex h IIIC T135°C–T300°C Db</p> <p>IECEX: IECEX EPS 18.0007X Ex h IIC T4...T2 Gb Ex h IIIC T135°C...T300°C Db</p> <table border="1"> <thead> <tr> <th>Klasa temperaturowa</th> <th>T2</th> <th>T3</th> <th>T4</th> </tr> </thead> <tbody> <tr> <td>Dopuszczalna temperatura powierzchni</td> <td>+300°C</td> <td>+200°C</td> <td>+135°C</td> </tr> <tr> <td>Temperatura otoczenia</td> <td>-40 – +130°C</td> <td>-40 – +130°C</td> <td>-40 – +100°C</td> </tr> <tr> <td>Maksymalna temperatura medium</td> <td>+285°C</td> <td>+185°C</td> <td>+125°C</td> </tr> </tbody> </table>	Klasa temperaturowa	T2	T3	T4	Dopuszczalna temperatura powierzchni	+300°C	+200°C	+135°C	Temperatura otoczenia	-40 – +130°C	-40 – +130°C	-40 – +100°C	Maksymalna temperatura medium	+285°C	+185°C	+125°C
Klasa temperaturowa	T2	T3	T4														
Dopuszczalna temperatura powierzchni	+300°C	+200°C	+135°C														
Temperatura otoczenia	-40 – +130°C	-40 – +130°C	-40 – +100°C														
Maksymalna temperatura medium	+285°C	+185°C	+125°C														

2.5. Żywność i napoje / warunki higieniczne

Zgodność	Opis
FDA	<p>FDA – Code of Federal Regulations (Kodeks Przepisów Federalnych USA) Membrany wykonane z tworzyw EPDM (AD), PTFE/EPDM (EA), Advanced PTFE/EPDM (EU) oraz laminatu z GYLON® i EPDM (ER) odpowiadają swoim składem Kodeksowi przepisów federalnych (Code of Federal Regulations), który został wydany przez Agencję ds. żywności i leków (FDA, Food and Drug Administration) w USA.</p>
USP	<p>United States Pharmacopeial Convention (USP) Membrany wykonane z tworzyw EPDM (AD), PTFE/EPDM (EA), Advanced PTFE/EPDM (EU) oraz laminaty wykonane z GYLON® i EPDM (ER) są testowane zgodnie z USP klasa VI.</p>
	<p>Rozporządzenie WE 1935/2004 Parlamentu Europejskiego i Rady Membrany wykonane z tworzyw EPDM (AD), PTFE/EPDM (EA), Advanced PTFE/EPDM (EU) oraz laminatu z GYLON® i EPDM (ER) pod względem składu materiału nadają się do kontaktu z żywnością i napojami (zgodnie z rozporządzeniem WE 1935/2004/WE).</p>

2.6. Inne

Dopuszczenie	Opis
TA Luft	Instrukcje techniczne w zakresie utrzymania czystości powietrza (obowiązuje dla kodu zmiennego PM01)

3. Tworzywa

3.1. Bürkert resistApp



Bürkert resistApp – tabela odporności

Chcesz zapewnić niezawodność i trwałość tworzyw w danym indywidualnym zastosowaniu? Sprawdź kombinację mediów i tworzyw na naszej stronie internetowej lub w naszej aplikacji resistApp.

[Sprawdź odporność chemiczną](#)

3.2. Wykres ciśnienia i temperatury dla obudów z tworzywa sztucznego

Wskazówka:

Informacje te są istotne przy wyborze tworzyw. Należy przestrzegać dopuszczalnego ciśnienia roboczego w zależności od temperatury medium.

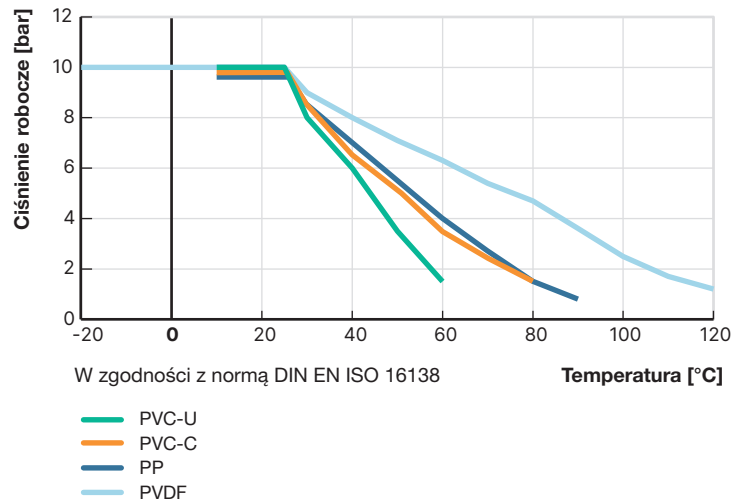

3.3. Specyfikacje materiałowe

Wskazówka:

Twój produkt może różnić się od przedstawionego na tej ilustracji, w zależności od wariantu obudowy i interfejsu.

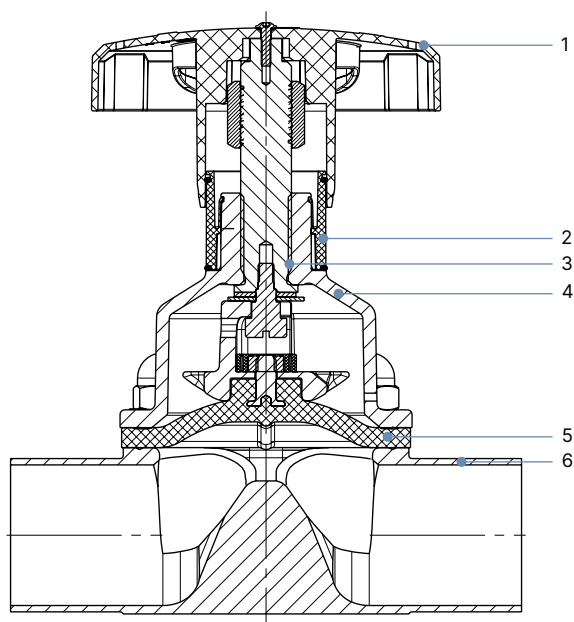

Nr	Element	Tworzywo
1	Pokrętko	Siarczek polifenyleny (PPS)
2	Optyczny wskaźnik położenia	Poliamid (PA)
3	Wrzeciono zaworu	Stal szlachetna 1.4305
4	Gniazdo membranowe	Stal szlachetna 1.4308, siarczek polifenyleny (PPS)
5	Membrana	EPDM (AD), PTFE/EPDM (EA), Advanced PTFE/EPDM (EU), laminat z tworzywa GYLON® i EPDM (ER)
6	Obudowa zaworu	Patrz „1. Allgemeine technische Daten“ auf Seite 3.

3.4. Przykład dostępnych wariantów membrany wykonanych z różnych tworzyw

Membrany zostały zaprojektowane w taki sposób, aby sprostały wyjątkowym wyzwaniom związanym z wymogami w zakresie higieny i sterylności. Bürkert oferuje membrany o precyzyjnie dobranym składzie materiałowym i wysokiej dokładności. Membrany firmy Bürkert są dostępne w wariantach z szerokiej gamy tworzyw, które sprawdziły się w zastosowaniach w przemyśle spożywczym, biotechnologicznym, farmaceutycznym i kosmetycznym. Membrany są testowane w procesach projektowania i produkcji, aby zapewnić niezawodność działania w trudnych warunkach procesowych.



- EPDM (AD)
- PTFE/EPDM (EA)
- Advanced PTFE/EPDM (EU)
- Laminat z tworzywa GYLON® i EPDM (ER)

Więcej informacji można znaleźć w naszej broszurze „Informacje o membranach do zastosowań z wymogami higienicznymi” na naszej [stronie internetowej](#) ▶.

4. Wymiary

4.1. Napęd ręczny

Wielkość membrany 8...25

Wskazówka:

Wymiary w mm.

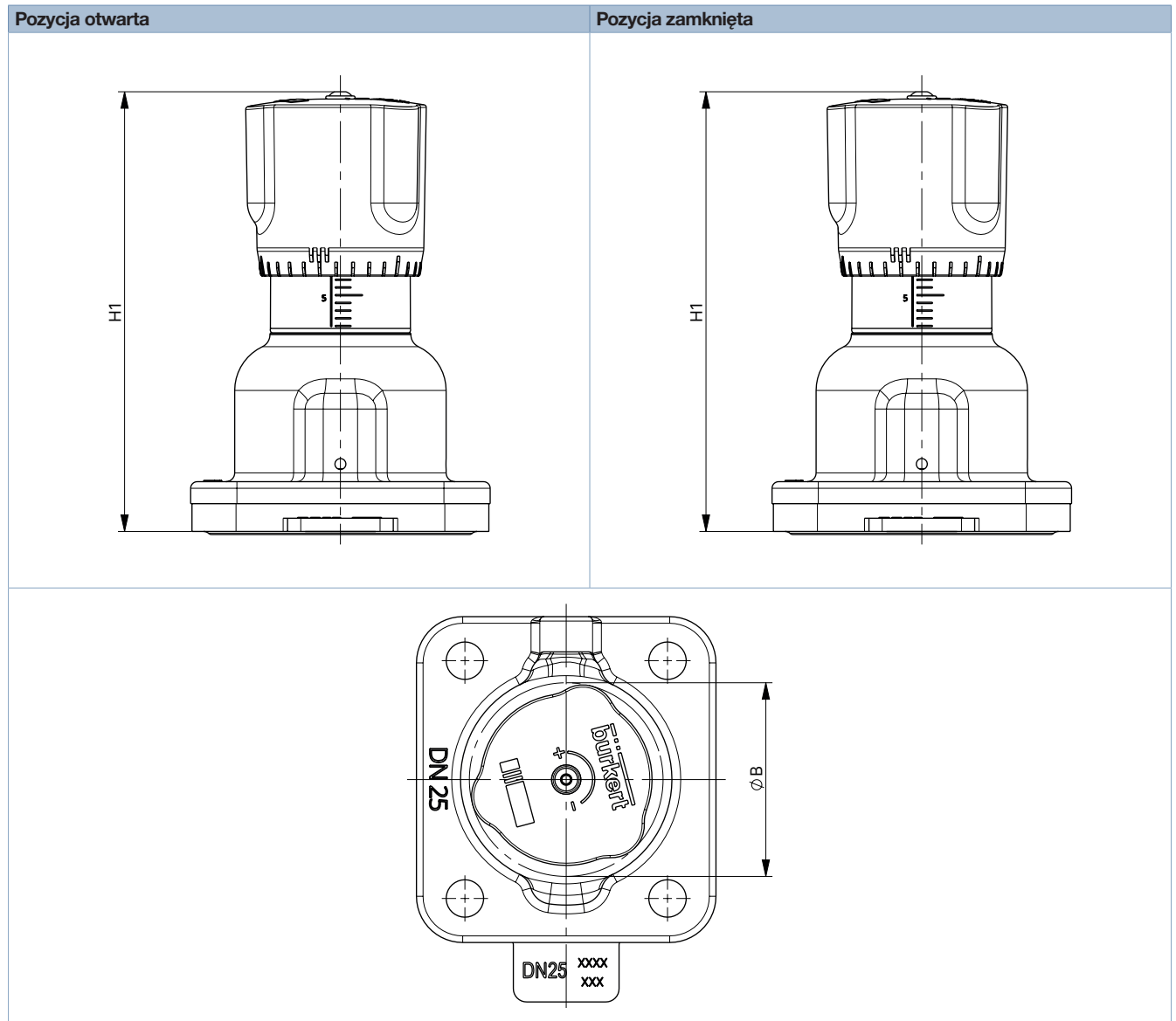

Wielkość membrany	H1	H2	Ø B
8	54	49	35
15	84	78	45
20	95	86	45
25	101	90	45

Wielkość membrany 32...50

Wskazówka:

Wymiary w mm.

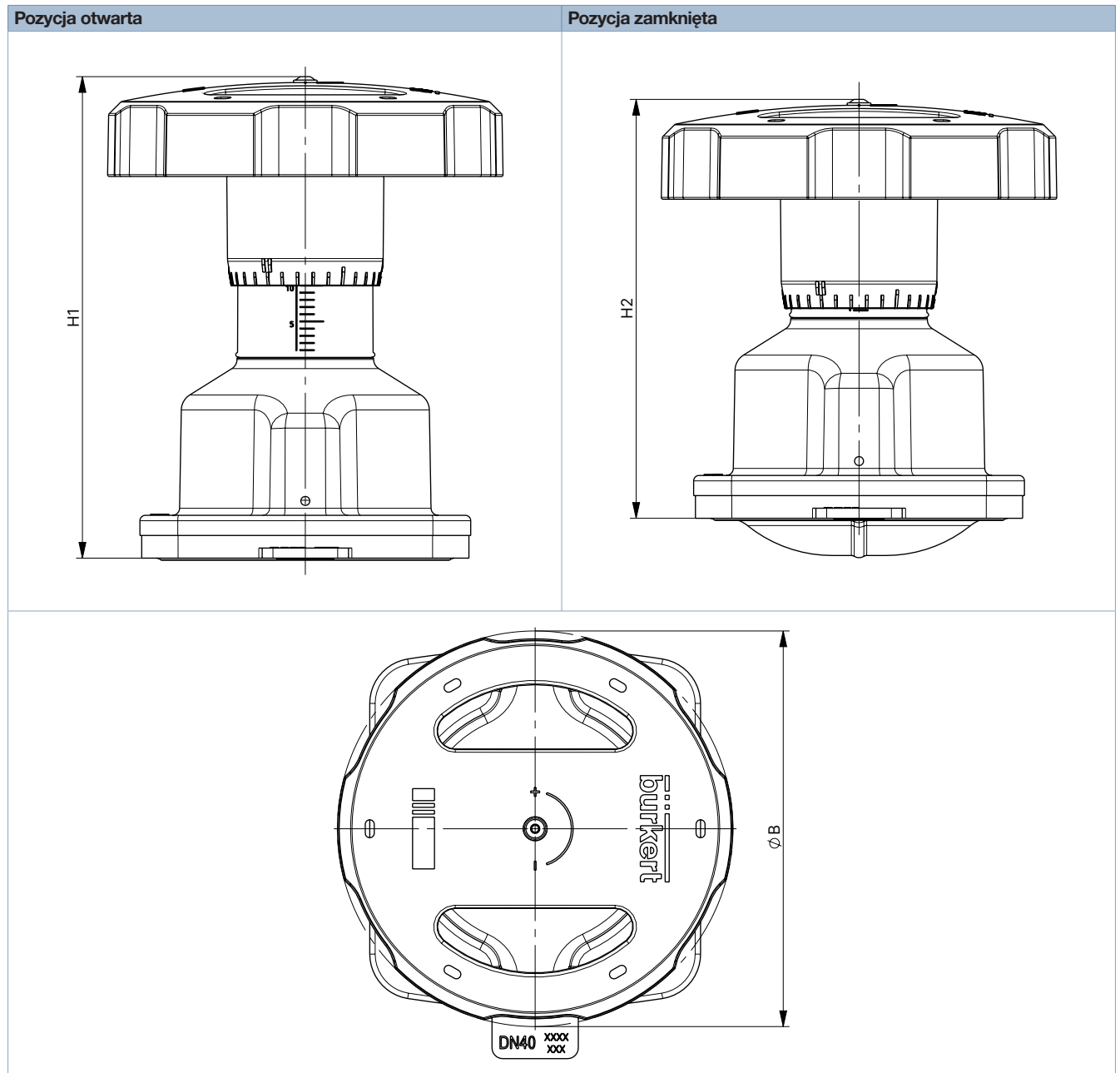

Wielkość membrany	H1	H2	Ø B
32	129	115	110
40	134	116	110
50	149	125	110

DTS 1000659439 PL Version: - Status: RL (released | freigegeben | validé) printed: 10.02.2025

4.2. Obudowa zaworu wykonana ze stali kutej (VS) ze przyłączem spawanym

Wskazówka:

- Wymiary w mm.
- Więcej informacji na temat kąta wylotu można znaleźć w „Instrukcji dodatkowej typu 2xxx 3xxx” na naszej stronie internetowej (patrz: **instrukcja obsługi typu 2933** ►).

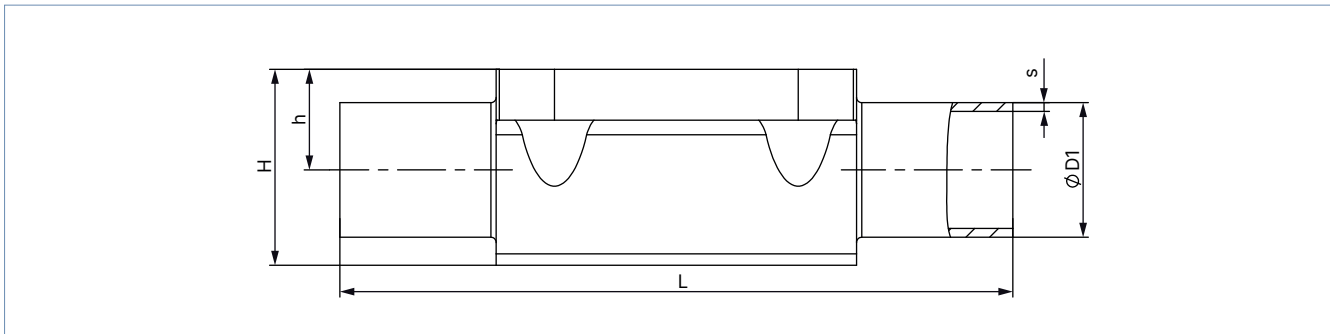

Wielkość membrany	Przyłącze rurowe – DN	ØD1	s	L	h	H	Klucz produktu ¹⁾
DIN EN ISO 1127 / ISO 4200 / DIN 11866 seria B							
8	8	13,5	1,6	90	9,3	18,8	SA40
15	8	13,5	1,6	108	8,15	19,85	SA40
8	10	17,2	1,6	90	9,3	18,8	SA41
15	10	17,2	1,6	110	12,05	23,75	SA41
15	15	21,3	1,6	110	12,05	23,75	SA42
20	15	21,3	1,6	119	16	30,3	SA42
20	20	26,9	1,6	119	16	30,3	SA43
25	20	26,9	1,6	119	19	37	SA43
25	25	33,7	2,0	129	19	37	SA44
40	25	33,7	2,0	161	27,6	52,4	SA44
40	32	42,4	2,0	161	27,6	52,4	SA45
40	40	48,3	2,0	161	27,6	52,4	SA46
50	50	60,3	2,0	192	35,5	68,3	SA47
DIN 11850-2 / DIN 11866 seria A / DIN EN 10357 seria A							
8	10	13	1,5	90	9,3	18,8	SD40
15	10	13	1,5	110	8,15	19,85	SD40
15	15	19	1,5	110	12,05	23,75	SD42
20	20	23	1,5	119	16,0	30,3	SD43
25	25	29	1,5	129	19,0	37,0	SD44
40	32	35	1,5	161	27,6	52,4	SD45
40	40	41	1,5	161	27,6	52,4	SD46
50	50	53	1,5	192	35,5	68,3	SD47
ASME BPE / DIN 11866 seria C							
8	¼"	6,35	0,89	78	5,7	15,2	SA90
8	⅜"	9,53	0,89	89	5,7	15,2	SA91
8	½"	12,7	1,65	89	9,3	18,8	SA92
15	½"	12,7	1,65	108	8,15	19,85	SA92
15	¾"	19,05	1,65	108	12,05	23,75	SA93
20	¾"	19,05	1,65	117	16,0	30,3	SA93
25	1"	25,4	1,65	127	19,0	37,0	SODF
40	1½"	38,1	1,65	159	27,6	52,4	SODH
50	2"	50,8	1,65	190	35,5	68,3	SODI
50	2½"	63,5	1,65	192	35,5	68,6	SODJ

DTS 1000659439 PL Version: - Status: RL (released | freigegeben | valide) printed: 10.02.2025

Wielkość membrany	Przyłącze rurowe – DN	ØD1	s	L	h	H	Klucz produktu ^{1.)}
BS 4825							
8	8	6,35	1,20	78	5,7	15,2	SODB
8	10	9,53	1,20	89	5,7	15,2	SODC
15	15	12,7	1,20	108	8,15	19,85	SODD
20	20	19,05	1,20	117	16,0	30,3	SODE
25	25	25,4	1,65	127	19,0	37,0	SODF
40	40	38,1	1,65	159	27,6	52,4	SODH
50	50	50,8	1,65	190	35,5	68,3	SODI
50	65	63,5	1,65	192	35,5	68,6	SODJ
SMS 3008							
25	25	25	1,2	129	19	37	SA60
40	40	38	1,2	161	27,6	52,4	SA62
50	50	51	1,2	192	35,5	68,3	SA63
DIN 11850-0							
8	6	8	1,0	90	5,7	15,2	SC41
8	8	10	1,0	90	5,7	15,2	SC42

1.) Informacje te stanowią część klucza produktu (patrz: „6.3. Bürkert Produktanfrage-Formular“ auf Seite 28).

4.3. Obudowa zaworu wykonana ze stali kutej (VS) z połączeniem zaciskowym

Wskazówka:

- Wymiary w mm.
- Więcej informacji na temat kąta wylotu można znaleźć w „Instrukcji dodatkowej typu 2xxx 3xxx” na naszej stronie internetowej (patrz: [instrukcja obsługi typu 2933](#) ►).

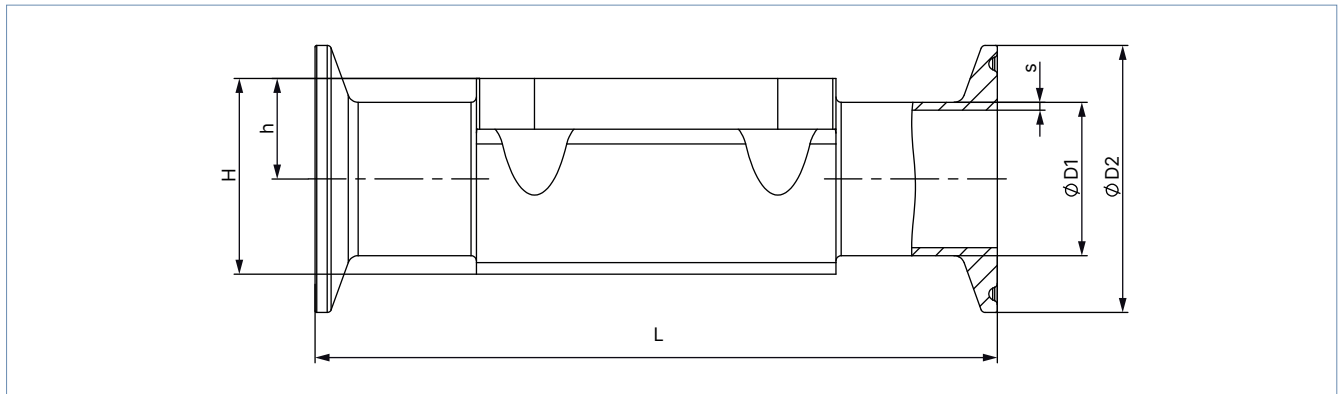

Wielkość membrany	Przyłącze rurowe – DN	ØD1	s	ØD2	L	h	H	Klucz produktu ^{1.)}	Zmienny kod ^{1.)}
DIN 32676 seria B (rura ISO)									
15	15	21,3	1,6	50,5	167	12,05	23,75	TC52	–
20	20	26,9	1,6	50,5	114	16,0	30,3	TC43	–
25	25	33,7	2	50,5	129	19	37	TC44	–
40	40	48,3	2	64,0	161	27,6	52,4	TC46	–
50	50	60,3	2	77,5	190	35,5	68,3	TC47	–
DIN 32676 seria A (rura DIN)									
8	10	13	1,5	34,0	126	9,3	18,8	TD41	–
15	10	13	1,5	34,0	110	8,15	19,85	TD41	–
15	15	19	1,5	34,0	110	12,05	23,75	TD42	–
20	20	23	1,5	34,0	119	16	30,3	TD43	–
25	25	29	1,5	50,5	129	19	37	TD44	–
40	40	41	1,5	50,5	161	27,6	52,4	TD46	–
50	50	53	1,5	64,0	192	35,5	68,3	TD47	–
ASME BPE									
8	¼"	6,35	0,89	25,0	64,5	5,7	15,2	TG50	–
8	⅜"	9,53	0,89	25,0	89	5,7	15,2	TG01	AF34
8	½"	12,7	1,65	25,0	64	9,3	18,8	TG02	–
8	½"	12,7	1,65	25,0	89	9,3	18,8	TG02	AF34
15	½"	12,7	1,65	25,0	89	8,15	19,85	TG02	–
15	½"	12,7	1,65	25,0	108	8,15	19,85	TG02	AF34
15	¾"	19,05	1,65	25,0	89	12,05	23,75	TG03	–
20	¾"	19,05	1,65	25,0	102	16	30,3	TG03	–
20	¾"	19,05	1,65	25,0	117	16	30,3	TG03	AF34
25	1"	25,4	1,65	50,5	114	19	37	TG04	–
25	1"	25,4	1,65	50,5	127	19	37	TG04	AF34
40	1½"	38,1	1,65	50,5	140	27,6	52,4	TG05	–
40	1½"	38,1	1,65	50,5	159	27,6	52,4	TG05	AF34
50	2"	50,8	1,65	64,0	159	35,5	68,3	TG06	–
50	2"	50,8	1,65	64,0	190	35,5	68,3	TG06	AF34

1.) Informacje te stanowią część klucza produktu (patrz: „6.3. Bürkert Produktanfrage-Formular“ auf Seite 28).

4.4. Korpus zaworu rurowego (VP) z przyłączem spawanym

Wskazówka:

- Wymiary w mm.
- Więcej informacji na temat kąta wylotu można znaleźć w „Instrukcji dodatkowej typu 2xxx 3xxx” na naszej stronie internetowej (patrz: **instrukcja obsługi typu 2933** ▶).

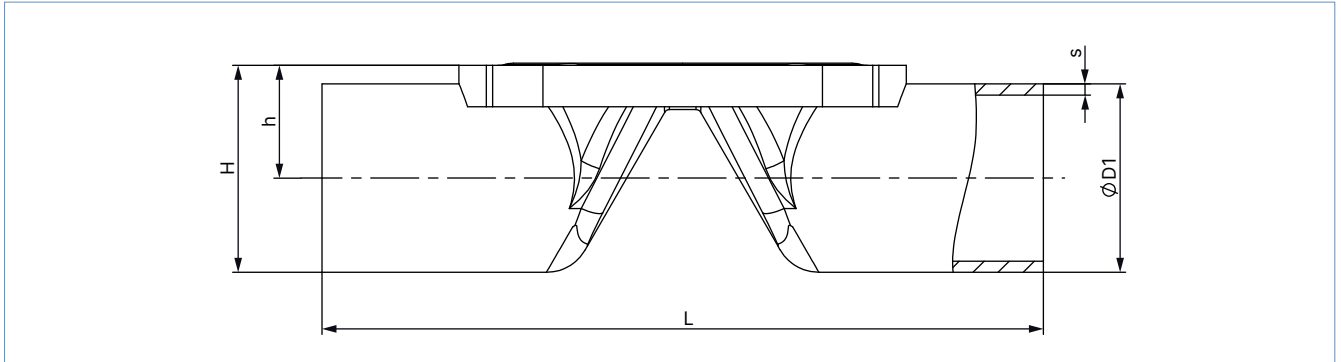

Wielkość membrany	Przyłącze rurowe – DN	ØD1	s	L	h	H	Klucz produktu ¹⁾
DIN EN ISO 1127 / ISO 4200 / DIN 11866 seria B							
8	8	13,5	1,6	90,0	9,85	16,6	SA40
8	10	17,2	1,6	90,0	11,70	20,3	SA41
15	15	21,3	1,6	110,0	14,35	25,0	SA42
20	20	26,9	1,6	119,0	17,15	30,45	SA43
25	25	33,7	2,0	129,0	20,55	37,4	SA44
32	32	42,4	2,0	148,0	25,10	46,3	SA45
40	40	48,3	2,0	161,0	29,35	53,5	SA46
50	50	60,3	2,0	192,0	35,35	65,50	SA47
DIN 11850-2 / DIN 11866 seria A / DIN EN 10357 seria A							
8	10	13	1,5	90	9,85	16,35	SD40
15	15	19	1,5	110	13,20	22,70	SD42
15	20	23	1,5	119	15,20	26,70	SD43
20	25	29	1,5	129	18,20	32,70	SD44
25	32	35	1,5	148	21,20	38,70	SD45
32	40	41	1,5	161	24,40	44,90	SD46
40	50	53	1,5	192	31,70	58,20	SD47
ASME BPE / DIN 11866 seria C							
8	½"	12,7	1,65	90,0	9,45	21,95	SA92
15	¾"	19,05	1,65	117,0	13,23	25,73	SA93
20	1"	25,4	1,65	127,0	16,40	41,65	SODF
32	1½"	38,1	1,65	159,0	22,95	48,20	SODH
40	2"	50,8	1,65	190	30,60	62,60	SODI
50	2½"	63,5	1,65	192	37,35	69,1	SODJ

1.) Informacje te stanowią część klucza produktu (patrz: „6.3. Bürkert Produktanfrage-Formular" auf Seite 28).

DTS 1000659439 PL Version: - Status: RL (released | freigegeben | validé) printed: 10.02.2025

4.5. Korpus zaworu rurowego (VP) z połączeniem zaciskowym

Wskazówka:

- Wymiary w mm.
- Więcej informacji na temat kąta wylotu można znaleźć w „Instrukcji dodatkowej typu 2xxx 3xxx” na naszej stronie internetowej (patrz: **instrukcja obsługi typu 2933** ▶).

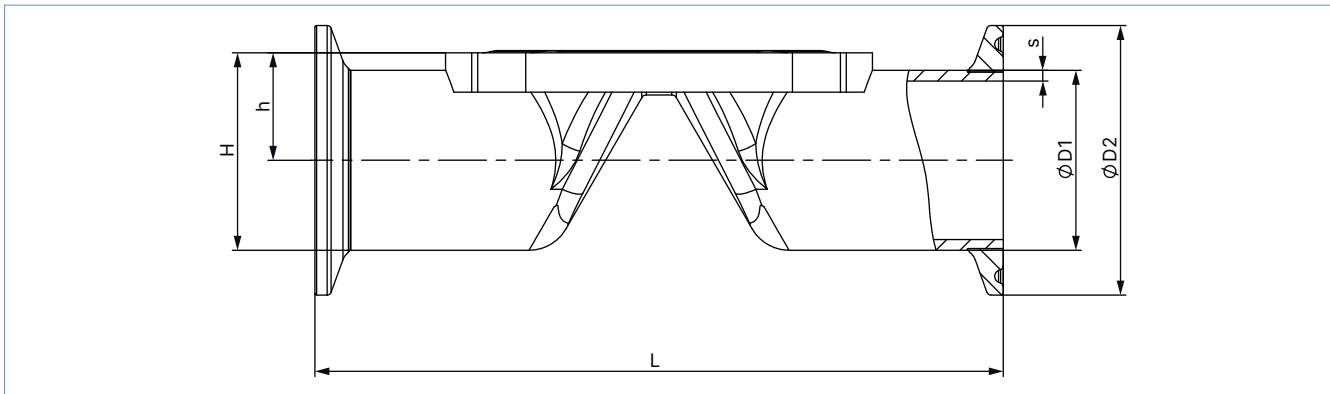

Wielkość membrany	Przyłącze rurowe DN	ØD1	s	ØD2	L	h	H	Klucz produktu ^{1.)}
DIN 32676 seria B (rura ISO)								
8	8	13,5	1,6	25,0	89	9,85	22,35	TC40
8	10	17,2	1,6	25,0	89	11,70	24,20	TC53
15	15	21,3	1,6	50,5	110	14,35	39,60	TC52
20	20	26,9	1,6	50,5	119	17,15	42,40	TC43
25	25	33,7	2,0	50,5	129	20,55	45,80	TC44
32	32	42,4	2,0	64,0	148	25,10	57,10	TC55
40	40	48,3	2,0	64,0	161	29,35	61,35	TC46
50	50	60,3	2,0	77,5	192	35,35	74,10	TC47
DIN 32676 seria A (rura DIN)								
8	10	13,0	1,5	34,0	89	9,85	26,85	TD41
15	15	19,0	1,5	34,0	110	13,2	30,20	TD42
15	20	23,0	1,5	34,0	119	15,20	32,20	TD43
20	25	29,0	1,5	50,5	129	18,20	43,45	TD44
25	32	35,0	1,5	50,5	148	21,20	46,45	TD45
32	40	41,0	1,5	50,5	161	24,40	49,65	TD46
40	50	53,0	1,5	64,0	192	31,70	63,70	TD47
ASME BPE								
8	1/2"	12,7	1,65	25,0	89	9,45	21,95	TG02
15	3/4"	19,05	1,65	25,0	102	13,20	25,73	TG03
20	1"	25,4	1,65	50,5	114	16,40	41,65	TG04
32	1 1/2"	38,10	1,65	50,5	140	22,95	48,20	TG05
40	2"	50,80	1,65	64,0	159	30,60	62,60	TG06
50	2 1/2"	63,5	1,65	77,5	190	37,35	69,1	TG07

1.) Informacje te stanowią część klucza produktu (patrz: „6.3. Bürkert Produktanfrage-Formular“ auf Seite 28).

DTS 1000659439 PL Version: - Status: RL (released | freigegeben | validé) printed: 10.02.2025

4.6. Korpus zaworu rurowego (VP) z przyłączem gwintowym

Wskazówka:

- Wymiary w mm.
- Więcej informacji na temat kąta wylotu można znaleźć w „Instrukcji dodatkowej typu 2xxx 3xxx” na naszej stronie internetowej (patrz: **instrukcja obsługi typu 2933** ▶).

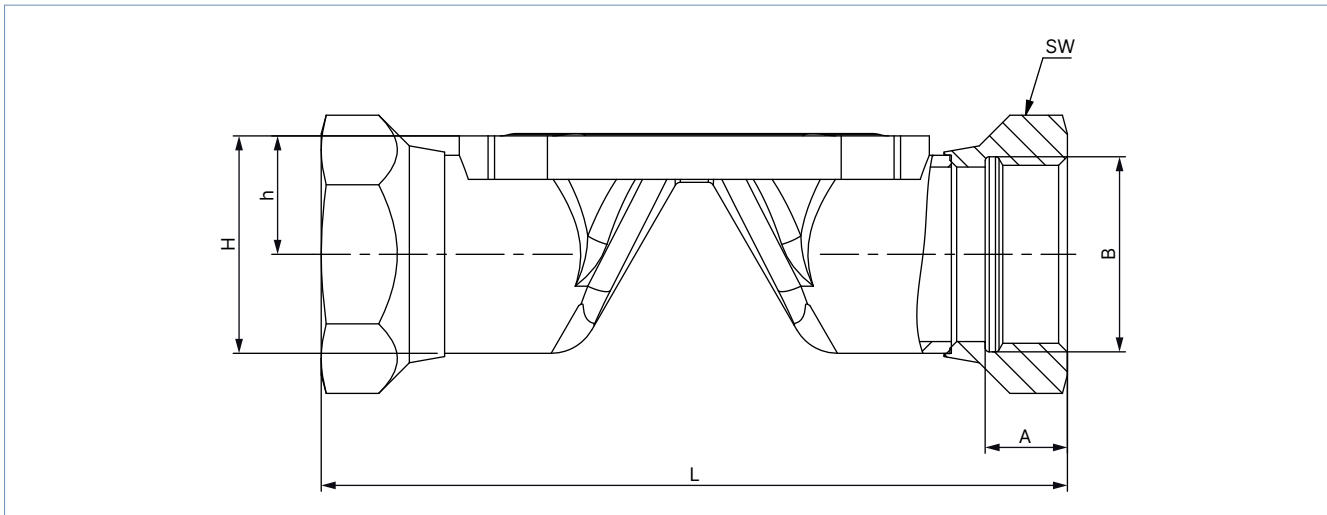

Wielkość membrany	L	A	B	h	H	Rozmiar klucza złączki	Klucz produktu ^{1.)}
08	85	9	G ¼	11,70	20,3	17	GM82
15	102	14	G ½	14,35	25,0	27	GM84
20	118	12	G ¾	17,15	30,45	32	GM85
25	127	14	G 1	20,55	37,4	41	GM86
32	146	16	G 1¼	25,10	46,3	50	GM87
40	159	18	G 1½	29,35	53,5	60	GM88
50	191	20	G 2	35,35	65,50	70	GM89
Wielkość membrany	L	A	B	h	H	Rozmiar klucza złączki	Klucz produktu ^{1.)}
08	85	9,7	Rc ¼	11,70	20,3	17	RC82
15	102	13,2	Rc ½	14,35	25,0	27	RC84
20	118	14,5	Rc ¾	17,15	30,45	32	RC85
25	127	16,8	Rc 1	20,55	37,4	41	RC86
32	146	19,1	Rc 1¼	25,10	46,3	50	RC87
40	159	19,1	Rc 1½	29,35	53,5	60	RC88
50	191	23,4	Rc 2	35,35	65,50	70	RC89
Wielkość membrany	L	A	B	h	H	Rozmiar klucza złączki	Klucz produktu ^{1.)}
08	85	10	NPT ¼	11,70	20,3	17	NM82
15	102	13,7	NPT ½	14,35	25,0	27	NM84
20	118	14	NPT ¾	17,15	30,45	32	NM85
25	127	16,8	NPT 1	20,55	37,4	41	NM86
32	146	17,3	NPT 1¼	25,10	46,3	50	NM87
40	159	17,3	NPT 1½	29,35	53,5	60	NM88
50	191	17,6	NPT 2	35,35	65,50	70	NM89

1.) Informacje te stanowią część klucza produktu (patrz: „6.3. Bürkert Produktanfrage-Formular“ auf Seite 28).

4.7. Korpus zaworu rurowego (VP) z przyłączem kołnierzowym

Wskazówka:

- Wymiary w mm.
- Więcej informacji na temat kąta wylotu można znaleźć w „Instrukcji dodatkowej typu 2xxx 3xxx” na naszej stronie internetowej (patrz: **instrukcja obsługi typu 2933** ▶).

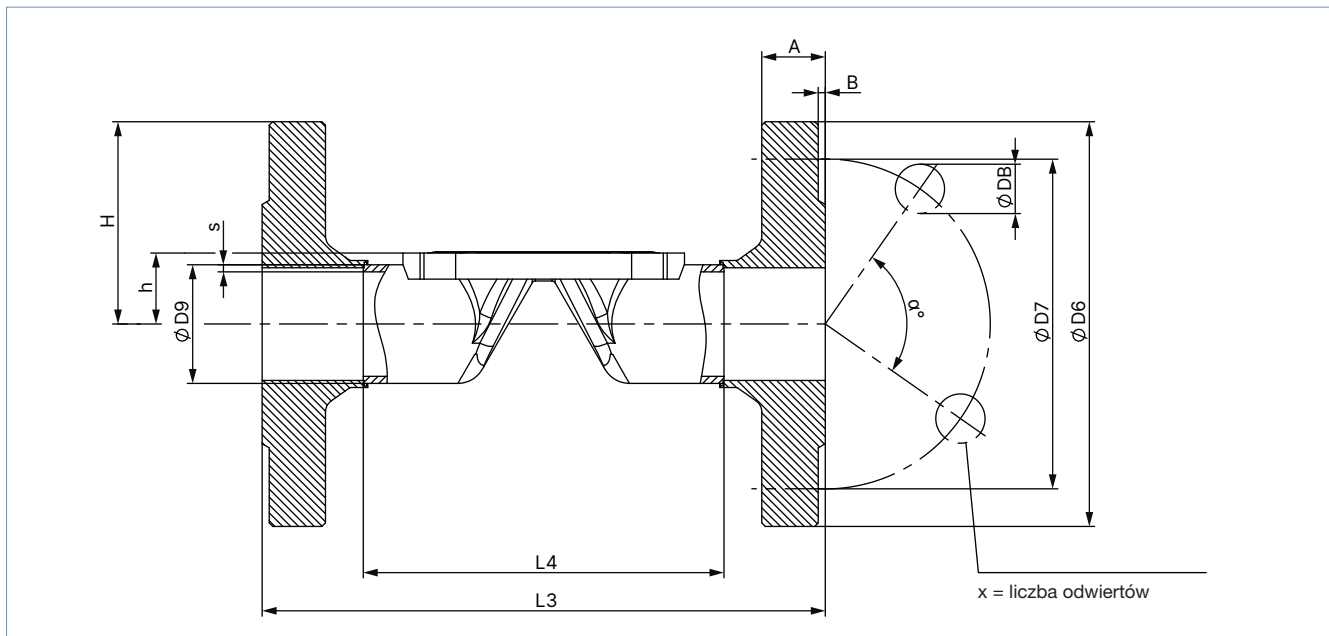

Wielkość membrany	L4	L3	s3	ØD9	ØD6	ØD7	a°	ØDB	A	B	X	Klucz produktu ^{1.)}
DIN EN 1092-1												
15	76,5	130	1,6	21,3	76,5	65,0	90	14	16	2	4	FD22
20	92,5	150	1,6	26,9	92,5	75,0	90	14	18	2	4	FD23
25	102,5	160	2,0	33,7	102,5	85,0	90	14	18	2	4	FD24
32	122,5	180	2,0	42,4	122,5	100,0	90	18	18	2	4	FD25
40	136,5	200	2,0	48,3	136,5	110,0	90	18	18	3	4	FD26
50	160,5	230	2,0	60,3	160,5	125,0	90	18	20	3	4	FD27
ANSI B16.5												
15	67,0	130	1,6	21,3	89	60,5	90	15,7	11,2	1,6	4	FA02
25	106,0	160	2,0	33,7	108	79,2	90	15,7	14,2	1,6	4	FA04
40	128,0	200	2,0	48,3	127	98,6	90	15,7	17,5	1,6	4	FA06
50	151,0	230	2,0	60,3	152	120,7	90	19,1	19,1	1,6	4	FA07
JIS 10K												
15	89	130	1,6	21,3	95	70	90	15	12	1	4	FJ01
20	103	150	1,6	26,9	100	75	90	15	14	1	4	FJ02
25	116	160	2,0	33,7	125	90	90	19	14	1	4	FJ03
40	147	200	2,0	48,3	140	105	90	19	16	2	4	FJ05
50	175	230	2,0	60,3	155	120	90	19	16	2	4	FJ06

1.) Informacje te stanowią część klucza produktu (patrz: „6.3. Bürkert Produktanfrage-Formular“ auf Seite 28).

4.8. Obudowa zaworu wykonana z żeliwa (VG) z przyłączem spawanym

Wskazówka:

- Wymiary w mm.
- Więcej informacji na temat kąta wylotu można znaleźć w „Instrukcji dodatkowej typu 2xxx 3xxx” na naszej stronie internetowej (patrz: **instrukcja obsługi typu 2933** ▶).

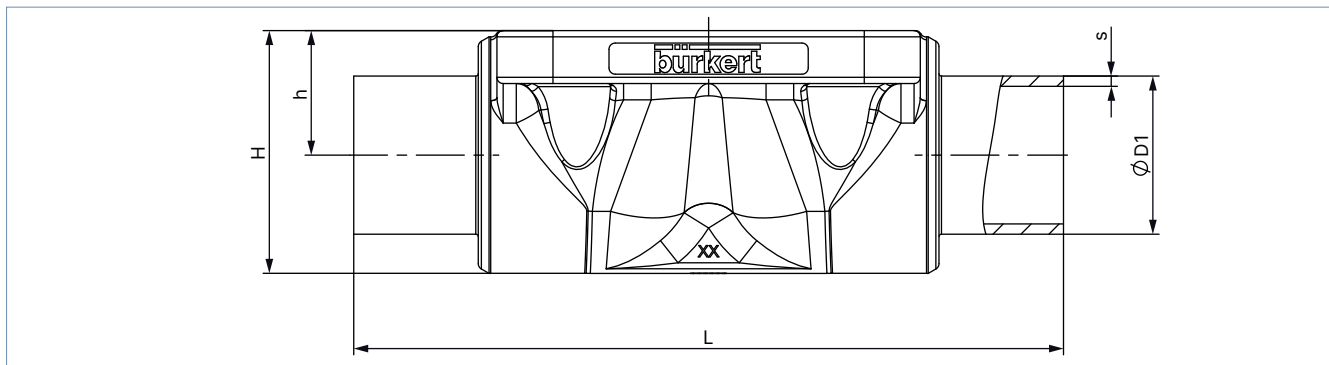

Wielkość membrany	Przyłącze rurowe – DN	ØD1	s	L	h	H	Klucz produktu ¹⁾
DIN EN ISO 1127 / ISO 4200 / DIN 11866 seria B							
8	8	13,5	1,6	90	9,6	18,5	SA40
8	10	17,2	1,6	90	9,6	18,6	SA41
15	15	21,3	1,6	110	13,5	25,0	SA42
20	15	21,3	1,6	119	18,0	32,9	SA42
20	20	26,9	1,6	119	18,0	32,7	SA43
25	25	33,7	2,0	129	20,0	39,0	SA44
40	32	42,4	2,0	161	28,6	55,0	SA45
40	40	48,3	2,0	161	28,6	55,0	SA46
50	50	60,3	2,0	192	35,5	68,0	SA47
DIN 11850-2 / DIN 11866 seria A / DIN EN 10357 seria A							
8	10	13	1,5	90	9,6	18,6	SD40
15	15	19	1,5	110	13,5	25,0	SD42
20	20	23	1,5	119	18,0	32,8	SD43
25	25	29	1,5	129	20,0	39,0	SD44
40	40	41	1,5	161	28,6	55,0	SD46
50	50	53	1,5	192	35,5	68,0	SD47

DTS 1000659439 PL Version: - Status: RL (released | freigegeben | validé) printed: 10.02.2025

Wielkość membrany	Przyłącze rurowe – DN	ØD1	s	L	h	H	Klucz produktu ¹⁾
ASME BPE / DIN 11866 seria C							
8	¼"	6,35	0,89	64,5	9,6	18,6	SA90
8	⅜"	9,53	0,89	89	9,6	18,6	SA91
8	½"	12,7	1,65	89	9,6	18,6	SA92
15	¾"	19,05	1,65	102	13,5	25,0	SA93
20	¾"	19,05	1,65	119	18,0	32,8	SA93
20	1"	25,4	1,65	119	18,0	32,7	SODF
25	1"	25,4	1,65	114	20,0	39,0	SODF
40	1½"	38,1	1,65	140	28,6	55,0	SODH
50	2"	50,8	1,65	159	35,5	68,0	SODI
50	2½"	63,5	1,65	192	35,5	68,0	SODJ
BS 4825							
8	8	6,35	1,20	64,5	9,6	18,6	SODB
8	10	9,53	1,20	89	9,6	18,6	SODC
8	15	12,7	1,20	89	9,6	18,6	SODD
15	20	19,05	1,20	102	14,0	25,5	SODE
20	25	25,4	1,65	119	18,0	32,8	SODF
25	25	25,4	1,65	114	20,0	39,0	SODF
40	40	38,1	1,65	140	28,6	55,0	SODH
50	50	50,8	1,65	159	35,5	68,0	SODI
50	65	63,5	1,65	192	35,5	68,0	SODJ
SMS 3008							
20	25	25	1,2	119	18,0	32,8	SA60
25	25	25	1,2	129	20,0	39,0	SA60
40	40	38	1,2	161	28,6	55,0	SA62
50	50	51	1,2	192	35,5	68,0	SA63
DIN 11850-0							
8	4	6	1,0	90	9,6	18,6	SC40
8	6	8	1,0	90	9,6	18,6	SC41
8	8	10	1,0	90	9,6	18,6	SC42
15	15	18	1,5	110	13,5	25,0	SC43
20	20	22	1,5	119	18,0	32,8	SC44
25	25	28	1,5	129	20,0	39,0	SC45
25	32	34	1,5	129	20,0	39,0	SC46
40	40	40	1,5	161	28,6	56,0	SC47
50	50	52	1,5	192	35,5	68,0	SC48

1.) Informacje te stanowią część klucza produktu (patrz: „6.3. Bürkert Produktanfrage-Formular“ auf Seite 28).

4.9. Obudowa zaworu wykonana z żeliwa (VG) z połączeniem zaciskowym

Wskazówka:

- Wymiary w mm.
- Więcej informacji na temat kąta wylotu można znaleźć w „Instrukcji dodatkowej typu 2xxx 3xxx” na naszej stronie internetowej (patrz: [instrukcja obsługi typu 2933](#) ►).

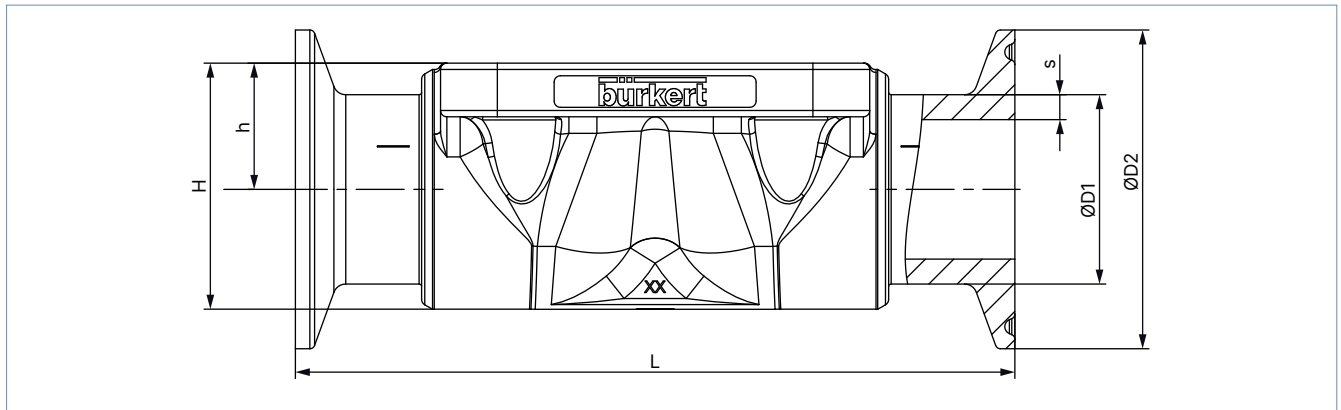

Wielkość membrany	Przyłącze rurowe DN	ØD1	s	ØD2	L	h	H	Klucz produktu ¹⁾
DIN 32676 seria B (rura ISO)								
25	25	33,7	2	50,5	129	20,0	39,0	TC44
40	40	48,3	2	64,0	161	28,6	55,0	TC46
50	50	60,3	2	77,5	192	35,5	68,0	TC47
DIN 32676 seria A (rura DIN)								
15	15	19	1,5	34,0	110	13,5	25,0	TD42
20	20	23	1,5	34,0	119	18,0	32,8	TD43
25	25	29	1,5	50,5	129	20,0	39,0	TD44
40	40	41	1,5	50,5	161	28,6	55,0	TD46
50	50	53	1,5	64,0	192	35,5	68,0	TD47
ASME BPE								
8	¾"	9,53	0,89	25,0	89	9,6	18,6	TG01
8	½"	12,7	1,65	25,0	89	9,6	18,6	TG02
15	¾"	19,05	1,65	25,0	102	13,5	23,0	TG03
20	¾"	19,05	1,65	25,0	117	18,0	25,0	TG03
25	1"	25,4	1,65	50,5	114	18,0	40,0	TG04
40	1½"	38,1	1,65	50,5	140	28,6	55,0	TG05
50	2"	50,8	1,65	64,0	159	35,5	68,0	TG06
50	2½"	63,5	1,65	77,5	190	35,5	68,0	TG07
BS 4825: zacisk BS 4825-3 / rura BS 4825-1								
8	15	12,7	1,2	25	89	9,6	18,9	TH42
15	20	19,05	1,2	25	102	13,5	25,0	TH43
25	25	25,4	1,65	50,5	114	20,0	39,0	TG04
40	40	38,1	1,65	50,5	140	28,6	55,0	TG05
50	50	50,8	1,65	64,0	159	35,5	68,0	TG06
50	65	63,5	1,65	77,5	190	35,5	68,0	TG07
Zacisk 34.0 podobnie jak DIN 32676 seria B (rura ISO)								
15	15	21,3	1,6	34	110	13,5	25,0	TC42

1.) Informacje te stanowią część klucza produktu (patrz: „6.3. Bürkert Produktanfrage-Formular“ auf Seite 28).

4.10. Obudowa zaworu wykonana z tworzywa sztucznego (PV, PP, PD) z przyłączami klejonymi i spawanymi

Wskazówka:

- Dane w mm, jeśli nie określono inaczej.
- Podane wartości odnoszą się do nowych obudów z tworzywa sztucznego. Poprzednie modele obudów (REV1) mogą nieznacznie różnić się od nowych wymiarów.

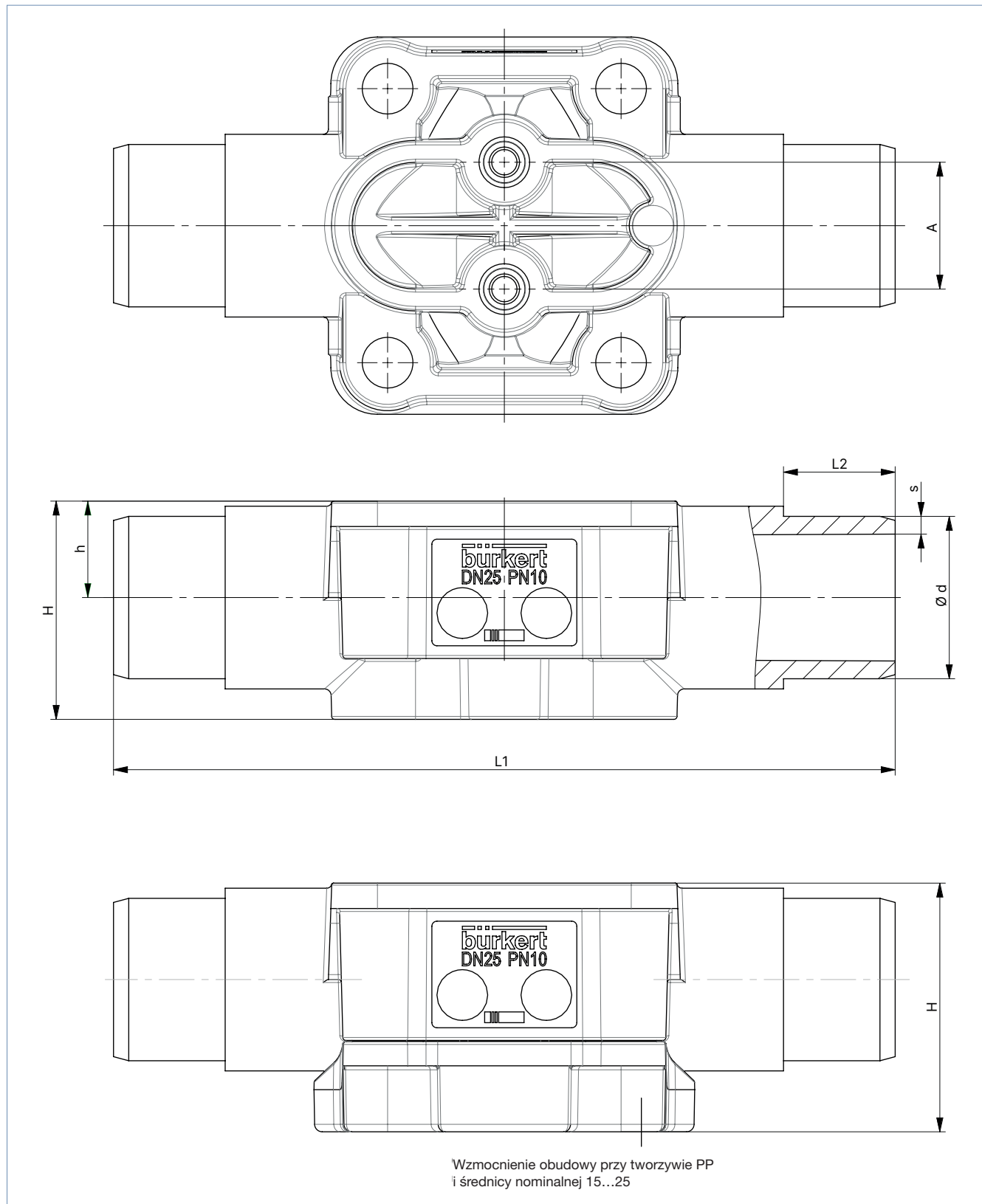

Wielkość membrany	A	L1	L2	Ø d	s	h	H	Klucz produktu ^{1.)}
PP (PP)								
15	25	124	16	20	2,5	12	33	SS25
20	25	144	19	25	2,5	17	42	SS26
25	25	154	22	32	3,5	19	49	SS27
32	45	174	26	40	4	25	52,5	SS28
40	45	194	31	50	5	28,6	65,5	SS29
50	45	224	44	63	6,5	35,5	79	SS30
PVDF (PD)								
15	25	124	16	20	2,5	12	29	SS25
20	25	144	19	25	2,5	17	36	SS26
25	25	154	22	32	3,5	19	43	SS27
32	45	174	26	40	4	25	52,5	SS28
40	45	194	31	50	5	28,6	65,5	SS29
50	45	224	44	63	6,5	35,5	79	SS30
PVC-U (PV)								
15	25	124	16	20	2,5	12	29	KS25
20	25	144	19	25	2,5	17	36	KS26
25	25	154	22	32	3,5	19	43	KS27
32	45	174	26	40	4	25	52,5	KS28
40	45	194	31	50	5	28,6	65,5	KS29
50	45	224	44	63	6,5	35,5	79	KS30

1.) Informacje te stanowią część klucza produktu (patrz: „6.3. Bürkert Produktanfrage-Formular“ auf Seite 28).

4.11. Obudowa zaworu wykonana z tworzywa sztucznego (PW, PV, PP, PD) z tuleją klejoną i spawaną

Wskazówka:

- Dane w mm, jeśli nie określono inaczej.
- Podane wartości odnoszą się do nowych obudów z tworzywa sztucznego. Poprzednie modele obudów (REV1) mogą nieznacznie różnić się od nowych wymiarów.

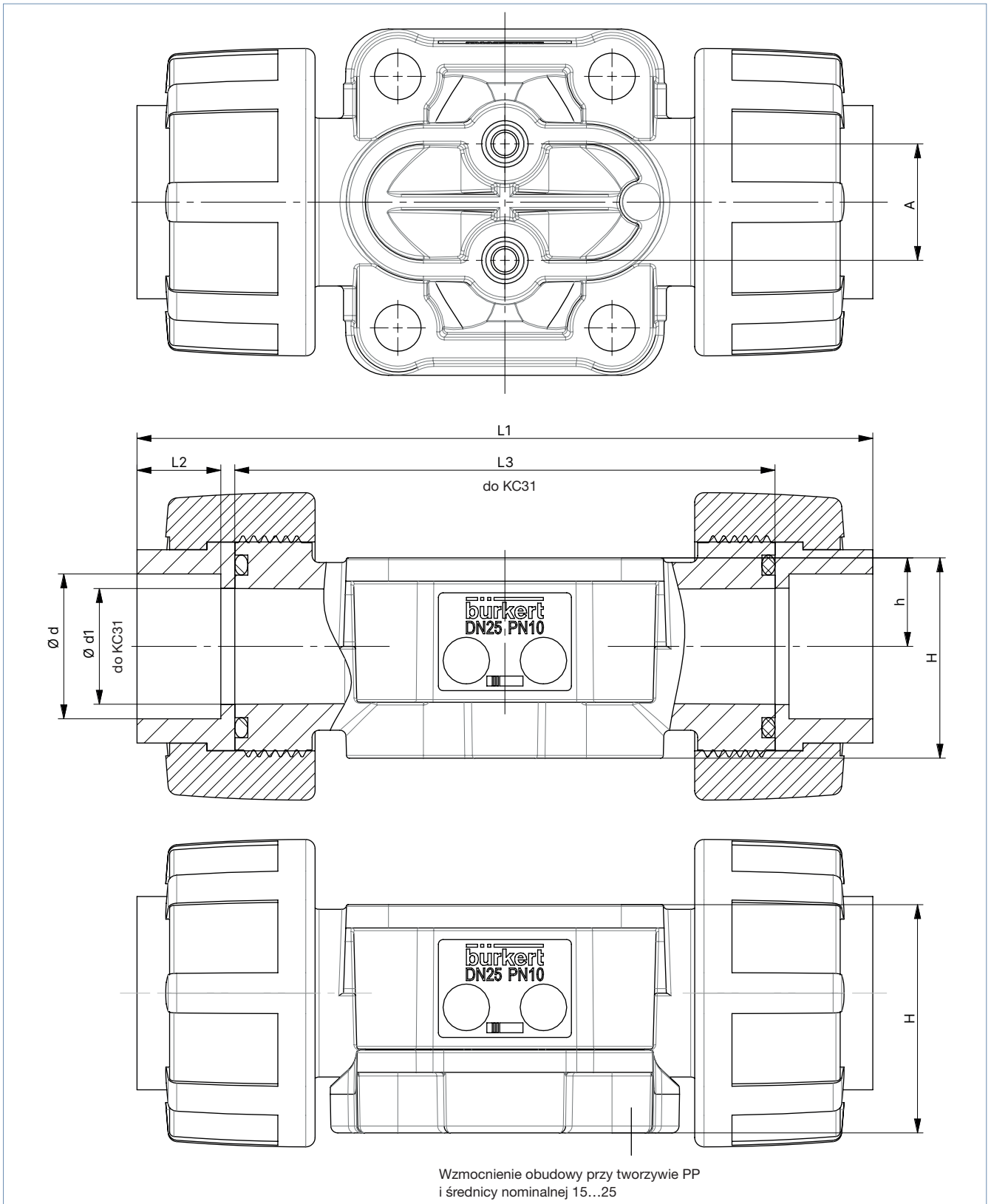

DTS 1000659439 PL Version: - Status: RL (released | freigegeben | valide) printed: 10.02.2025

Wielkość membrany	A	L1	L2	L3	Ø d	Ø d1	h	H	Klucz produktu ¹⁾	Zmienna
PP (PP)										
15	25	125	14,5	–	19,2	–	12	33	SM25	–
20	25	146	16	–	24,2	–	17	42	SM26	
25	25	158	18	–	31,1	–	19	49	SM27	
32	45	181	20,5	–	39	–	25	52,5	SM28	
40	45	207	23,5	–	48,9	–	28,6	65,5	SM29	
50	45	245	27,5	–	61,6	–	35,5	79	SM30	
15	25	–	–	90	–	14,9	12	33	SM25	KC31 Przyłącze rurowe bez wkładki, pierścienia o-ring i nakrętki złączkowej
20	25	–	–	108	–	19,9	17	42	SM26	
25	25	–	–	116	–	24,9	19	49	SM27	
32	45	–	–	134	–	31,9	25	52,5	SM28	
40	45	–	–	154	–	39,9	28,6	65,5	SM29	
50	45	–	–	184	–	49,9	35,5	79	SM30	
15	25	132	18	–	20	–	12	33	KM25	KC93 Wkładka wykonana z PVC-C
20	25	156	21	–	25	–	17	42	KM26	
25	25	170	24	–	32	–	19	49	KM27	
32	45	196	28	–	40	–	25	52,5	KM28	
40	45	222	31	–	50	–	28,6	65,5	KM29	
50	45	266	38	–	63	–	35,5	79	KM30	
PVDF (PD)										
15	25	125	14,5	–	19,2	–	12	29	SM25	–
20	25	146	16	–	24,2	–	17	36	SM26	
25	25	158	18	–	31,1	–	19	43	SM27	
32	45	181	20,5	–	39	–	25	52,5	SM28	
40	45	207	23,5	–	48,9	–	28,6	65,5	SM29	
50	45	245	27,5	–	61,6	–	35,5	79	SM30	
15	25	–	–	90	–	14,9	12	29	SM25	KC31 Przyłącze rurowe bez wkładki, pierścienia o-ring i nakrętki złączkowej
20	25	–	–	108	–	19,9	17	36	SM26	
25	25	–	–	116	–	24,9	19	43	SM27	
32	45	–	–	134	–	31,9	25	52,5	SM28	
40	45	–	–	154	–	39,9	28,6	65,5	SM29	
50	45	–	–	184	–	49,9	35,5	79	SM30	
15	25	132	18	–	20	–	12	29	KM25	KC93 Wkładka wykonana z PVC-C
20	25	156	21	–	25	–	17	36	KM26	
25	25	170	24	–	32	–	19	43	KM27	
32	45	196	28	–	40	–	25	52,5	KM28	
40	45	222	31	–	50	–	28,6	65,5	KM29	
50	45	266	38	–	63	–	35,5	79	KM30	

PVC-U (PV)										
15	25	128	16	-	20	-	12	29	KM25	-
20	25	152	19	-	25	-	17	36	KM26	-
25	25	166	22	-	32	-	19	43	KM27	-
32	45	192	26	-	40	-	25	52,5	KM28	-
40	45	222	31	-	50	-	28,6	65,5	KM29	-
50	45	266	38	-	63	-	35,5	79	KM30	-
15	25	-	-	90	-	14,9	12	29	KM25	KC31 Przyłącze rurowe bez wkładki, pierścienia o-ring i nakrętki złączkowej
20	25	-	-	108	-	19,9	17	36	KM26	
25	25	-	-	116	-	24,9	19	43	KM27	
32	45	-	-	134	-	31,9	25	52,5	KM28	
40	45	-	-	154	-	39,9	28,6	65,5	KM29	
50	45	-	-	184	-	49,9	35,5	79	KM30	
15	25	140,6	22,3	-	21,5	-	12	29	KM41	-
20	25	164,8	25,4	-	26,7	-	17	36	KM42	-
25	25	179,2	28,6	-	33,5	-	19	43	KM43	-
32	45	203,6	31,8	-	42,3	-	25	52,5	KM44	-
40	45	230	35	-	48,6	-	28,6	65,5	KM45	-
50	45	266,2	38,1	-	60,6	-	35,5	79	KM46	-
PVC-C (PW)										
15	25	-	-	90	-	14,9	12	29	KM25	KC31 Przyłącze rurowe bez wkładki, pierścienia o-ring i nakrętki złączkowej
20	25	-	-	108	-	19,9	17	36	KM26	
25	25	-	-	116	-	24,9	19	43	KM27	
32 ²⁾	45	-	-	134	-	31,9	25	52,5	KM28	
40 ²⁾	45	-	-	154	-	39,9	28,6	65,5	KM29	
50 ²⁾	45	-	-	184	-	49,9	35,5	79	KM30	
15	25	132	18	-	20	-	12	29	KM25	-
20	25	156	21	-	25	-	17	36	KM26	-
25	25	170	24	-	32	-	19	43	KM27	-
32 ³⁾	45	196	28	-	40	-	25	52,5	KM28	-
40 ³⁾	45	222	31	-	50	-	28,6	65,5	KM29	-
50 ³⁾	45	266	38	-	63	-	35,5	79	KM30	-

1.) Informacje te stanowią część klucza produktu (patrz: „6.3. Bürkert Produktanfrage-Formular“ auf Seite 28).
 2.) Wkrótce dostępne!

DTS 1000659439 PL Version: - Status: RL (released | freigegeben | valide) printed: 10.02.2025

4.12. Obudowa zaworu wykonana z tworzywa sztucznego (PV, PP, PD) z przyłączem kołnierzowym

Wskazówka:

- Dane w mm, jeśli nie określono inaczej.
- Podane wartości odnoszą się do nowych obudów z tworzywa sztucznego. Poprzednie modele obudów (REV1) mogą nieznacznie różnić się od nowych wymiarów.

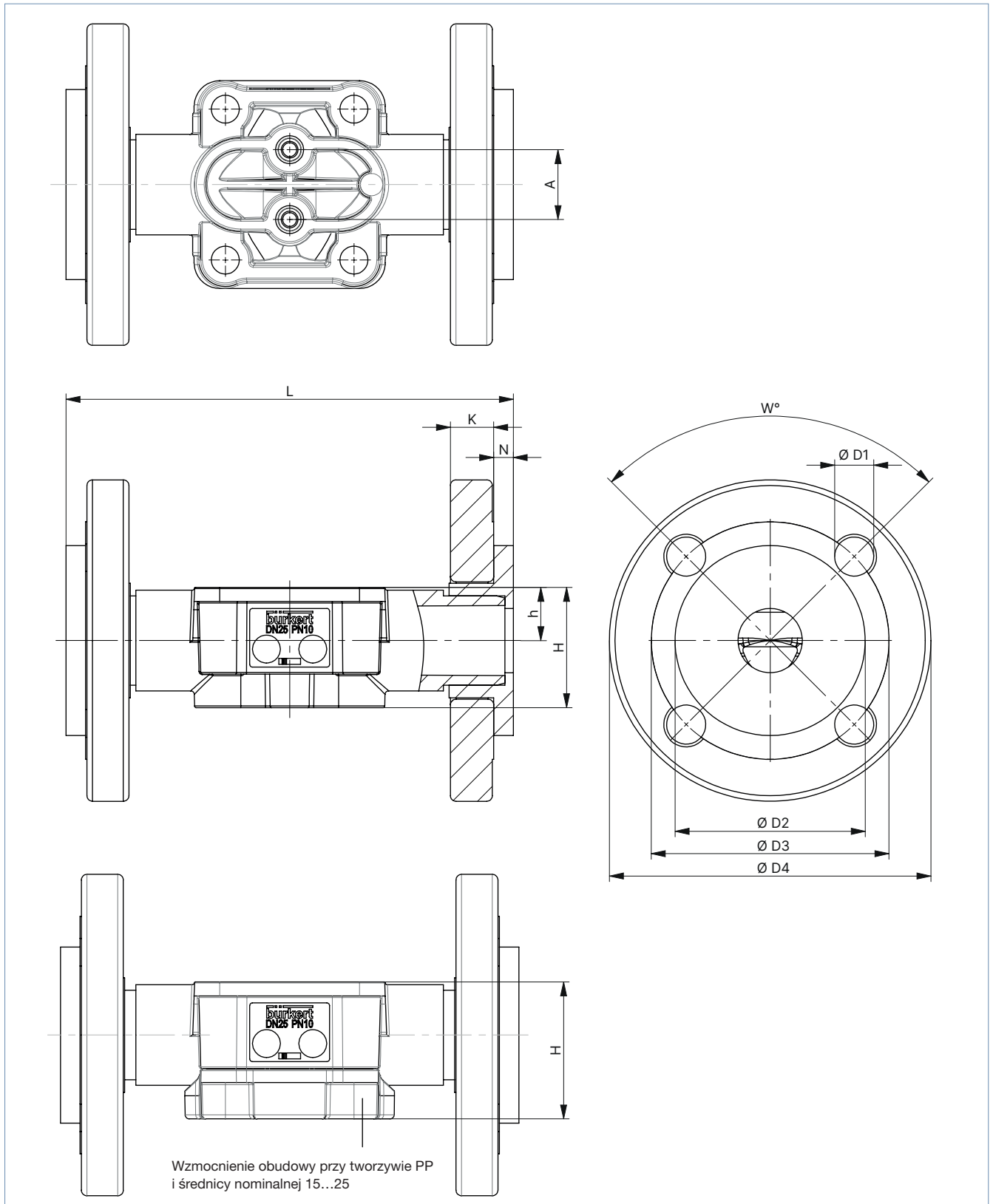

DTS 1000659439 PL Version: - Status: RL (released | freigegeben | valide) printed: 10.02.2025

Wielkość membrany	A	L	K	N	h	H	W°	Ø D1	Ø D2	Ø D3	Ø D4	Klucz produktu ¹⁾
PP (PP)												
15	25	134	13,5	7	12	33	90	4 x 14	45	65	95	FL24
20	25	154	14,5	7	17	42	90	4 x 14	54	75	105	FL25
25	25	164	15,5	7	19	49	90	4 x 14	63	85	115	FL26
32	45	184	17,5	8	25	52,5	90	4 x 18	73	100	140	FL27
40	45	204	17,5	8	28,6	65,5	90	4 x 18	82	110	150	FL28
50	45	234	19,5	14	35,5	79	90	4 x 18	102	125	166	FL29
65	72	290	19	–	47	93	90	4 x 17,5	106	144	185	FL30
80	120	310	36	–	50	107	45	8 x 18	–	160	200	FF31
100	120	350	35	–	65,5	134,5	45	8 x 18	–	180	225	FF32
PVDF (PD)												
15	25	130	13,5	6	12	29	90	4 x 14	45	65	95	FL24
20	25	150	14,5	7	17	36	90	4 x 14	58	75	105	FL25
25	25	160	15,5	7	19	43	90	4 x 14	68	85	115	FL26
32	45	180	17,5	8	25	52,5	90	4 x 18	78	100	140	FL27
40	45	200	17,5	8	28,6	65,5	90	4 x 18	88	110	150	FL28
50	45	230	19,5	9	35,5	79	90	4 x 18	102	125	166	FL29
65	72	290	19	–	47	93	90	4 x 17,5	106	144	185	FL30
80	120	310	36	–	50	107	45	8 x 18	–	160	200	FF31
100	120	350	35	–	65,5	134,5	45	8 x 18	–	180	225	FF32
PVC-U (PV)												
15	25	130	13,5	6	12	29	90	4 x 14	34	65	95	FL24
20	25	150	14,5	7	17	36	90	4 x 14	41	75	105	FL25
25	25	160	15,5	7	19	43	90	4 x 14	50	85	115	FL26
32	45	180	17,5	8	25	52,5	90	4 x 18	61	100	140	FL27
40	45	200	17,5	8	28,6	65,5	90	4 x 18	73	110	150	FL28
50	45	230	19,5	9	35,5	79	90	4 x 18	90	125	166	FL29
65	72	290	19	–	47	93	90	4 x 17,5	106	144	185	FL30
80	120	310	36	–	50	107	45	8 x 18	–	160	200	FF31
100	120	350	35	–	65,5	134,5	45	8 x 18	–	180	225	FF32

1.) Informacje te stanowią część klucza produktu (patrz: „6.3. Bürkert Produktanfrage-Formular“ auf Seite 28).

5. Opisy działania

5.1. Charakterystyka przepływu

Wskazówka:

- Wartości K_v mogą się nieznacznie różnić w zależności od materiału membrany.
- Inne wartości K_v są dostępne na zamówienie.
- Natężenie przepływu: wartość K_v woda (m^3/h) do membran elastomerowych.
- Pomiar przy $+20^\circ C$, 4 bar na wejściu zaworu i 3 bar na wyjściu zaworu.

Obudowa zaworu wykonana ze stali kutej (VS)

Wielkość membrany	Przyłącze rurowe		Współczynnik K_v woda [m^3/h]					
			DIN EN ISO 1127 ISO 4200 DIN 11866 seria B	DIN 11850-2 DIN 11866 seria A DIN EN 10357 seria A	ASME BPE DIN 11866 Seria C	DIN 11850-0	BS4825	SMS3008
DN	[mm]	[cale]	[m^3/h]	[m^3/h]	[m^3/h]	[m^3/h]	[m^3/h]	[m^3/h]
8	6	1/8"	–	–	–	1,1	–	–
8	8	1/4"	1,5	–	0,7	1,7	0,5	–
8	10	3/8"	1,5	1,5	1,6	–	1,4	–
8	15	1/2"	–	–	1,5	–	–	–
15	10	3/8"	5,5	3,5	–	–	–	–
15	15	1/2"	6,5	6,5	3,1	–	3,7	–
15	20	3/4"	–	–	6,5	–	–	–
20	20	3/4"	12,5	12,4	8,4	–	8,9	–
25	25	1"	18	20	15,5	–	15,5	16
40	32	1 1/4"	–	34	–	–	–	–
40	40	1 1/2"	41	40	37	–	37	38
50	50	2"	66	66	66	–	66	66
50	65	2 1/2"	–	–	66	–	66	66

Korpus zaworu rurowego (VP)

Wielkość membrany	Przyłącze rurowe		Współczynnik K_v woda [m^3/h]		
			DIN EN ISO 1127 ISO 4200 DIN 11866 seria B	DIN 11850-2 DIN 11866 seria A DIN EN 10357 seria A	ASME BPE DIN 11866 seria C
DN	[mm]	[cale]	[m^3/h]	[m^3/h]	[m^3/h]
8	8	1/4"	1,9	–	–
8	10	3/8"	1,7	1,9	–
8	15	1/2"	–	–	1,8
15	10	3/8"	–	–	7,1
15	15	1/2"	7,2	7,4	–
15	20	3/4"	–	7,4	–
20	20	3/4"	13,5	–	–
20	25	1"	–	14,9	12,8
25	32	1 1/4"	–	22,3	–
25	25	1"	20,8	–	–
32	32	1 1/4"	36	–	–
32	40	1 1/2"	–	34,8	31
40	40	1 1/2"	47,9	–	–
40	50	2"	–	46,2	43
50	50	2"	69,7	–	–

Obudowa zaworu wykonana z żeliwa (VG)

Wielkość membrany DN	Przyłącze rurowe		Współczynnik K_v dla wody [m ³ /h]
	[mm]	[cale]	
8	8	¼"	1
15	15	½"	5,6
20	20	¾"	10,7
25	25	1"	14,6
40	40	1½"	35
50	50	2"	47

Obudowa zaworu z tworzywa sztucznego (PW, PV, PP, PD)

Wielkość membrany DN	Materiał uszczelniający	Przyłącze rurowe		Współczynnik K_v dla wody [m ³ /h]
		[mm]	[cale]	
15	EPDM	15	½"	8,1
	PTFE/EPDM			7,5
20	EPDM	20	¾"	14,1
	PTFE/EPDM			13,1
25	EPDM	25	1"	25,5
	PTFE/EPDM			21,5
32	EPDM	32	1¼"	38,5
	PTFE/EPDM			37,5
40	EPDM	40	1½"	57
	PTFE/EPDM			56
50	EPDM	50	2"	92
	PTFE/EPDM			92

5.2. Ciśnienie medium

Wielkość membrany DN	Tworzywo wykonania napędu (Gniazdo membranowe/pokrętło)	Maks. ciśnienie robocze materiału uszczelniającego EPDM, PTFE/EPDM, advanced PTFE/EPDM, laminat z tworzywa GYLON® i EPDM (ER)
		[bar]
8...50	Stal szlachetna/PPS	10
15...40	PPS/PPS	10
50	PPS/PPS	7

6. Informacje dotyczące składania zamówień

6.1. Sklep internetowy Bürkert



Sklep internetowy Bürkert – wygodne zamawianie i szybka dostawa

Czy chcesz szybko znaleźć żądany produkt lub część zamienną firmy Bürkert i zamówić je bezpośrednio? Nasz sklep internetowy jest dostępny przez całą dobę. Zarejestruj się teraz i skorzystaj z jego zalet.

[Kup teraz online](#)

6.2. Filtr produktów Bürkert

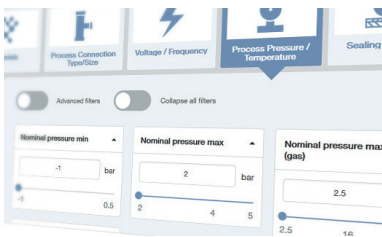

Filtr produktów Bürkert – umożliwi szybkie znalezienie odpowiedniego produktu

Pragniesz łatwo i wygodnie wybrać produkt w oparciu o swoje wymagania techniczne? Skorzystaj z filtra produktów Bürkert i znajdź odpowiedni produkt do swojego zastosowania.

[Filtruj produkty teraz](#)

6.3. Formularz zapytania o produkt Bürkert

Wskazówka:

Pełne objaśnienie naszego klucza specyfikacji można znaleźć w formularzu zapytania o produkt.

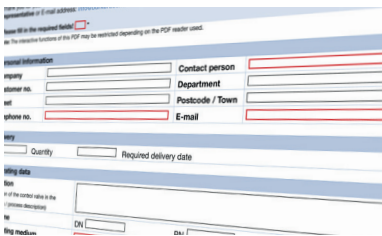

Formularz zapytania o produkt Bürkert – Twoje zapytanie szybko i zwięźle

Czy chcesz zadać konkretne zapytanie dotyczące produktu w oparciu o swoje wymagania techniczne? Skorzystaj z naszego formularza zapytania o produkt. Znajdziesz tam wszystkie informacje, które są istotne dla właściwego przedstawiciela firmy Bürkert. W ten sposób możemy udzielić Ci najlepszej możliwej porady.

[Wypełnij formularz już teraz](#)

DTS 1000659439 PL Version: - Status: RL (released | freigegeben | valide) printed: 10.02.2025