



手动两位两通斜座阀

- 高流量
- 使用寿命长
- 坚固耐用的执行机构，可选配行程限制器和锁定装置
- 流量经过优化的不锈钢外壳，带螺纹接口、卡盘接口或焊接接口

数据表中所述的产品型号可能与产品介绍及说明中的产品型号有所不同。

可与以下产品组合使用

| | | |
|---|--|---|
|  | 2101 型 适用于分散式自动化的 ELEMENT 气动二位二通直座 阀 | ▶ |
|  | 2000 型 气动操作的二位二通角座阀 | ▶ |
|  | 2921 型 手动两位两通直座阀 | ▶ |
|  | 2961 型 手动二通直座控制阀 | ▶ |
|  | 8801 型 带有离散自动化的 ELEMENT 开/关阀门系统概述 | ▶ |
|  | 8840 型 模块化过程阀节点 - 分配器和 收集器 | ▶ |

型号说明

2920 型斜座阀由一个手动执行机构和一个由优质不锈钢制成的两通阀体组成。该手动操作阀门采用流量经过优化的阀体，应用范围广泛，既可用于关闭中性介质，也可用于关闭腐蚀性气体和液体介质。久经考验的自动调节主轴密封件可确保最佳的密封性，因此即使在频繁切换的情况下也能实现低维护运行。根据不同的应用，由 PTFE 或 PEEK 制成的软密封件可确保即使在苛刻的工作条件下也能实现可靠的阀座密封性。该执行机构由优质塑料制成，适合在要求严苛的环境中使用。它有一个光学位置指示器，还可选配行程限制器和锁定装置。

目录

| | |
|----------------------------|-----------|
| 1. 常规技术参数 | 3 |
| 2. 认证和符合性 | 4 |
| 2.1. 一般说明 | 4 |
| 2.2. 符合性 | 4 |
| 2.3. 标准 | 4 |
| 2.4. 防爆 | 4 |
| 2.5. 饮用水 | 4 |
| 2.6. 食品和饮料/卫生 | 5 |
| 3. 材料 | 6 |
| 3.1. Bürkert resistApp | 6 |
| 3.2. 材料说明 | 6 |
| 4. 尺寸 | 7 |
| 4.1. 执行机构 | 7 |
| 4.2. 带螺纹接口的阀体 | 8 |
| 4.3. 带有焊接接口的阀体 | 9 |
| 4.4. 带卡箍接口的阀体 | 10 |
| 5. 性能说明 | 11 |
| 5.1. 流体参数 | 11 |
| 在阀座下流向时的流体参数概览（用于液体、蒸汽和气体） | 11 |
| 5.2. 使用极限 | 12 |
| 介质温度和工作压力的使用极限 | 12 |
| 可选版本的使用极限 | 12 |
| 6. 产品特点和结构 | 13 |
| 6.1. 产品特点 | 13 |
| 7. 订货信息 | 14 |
| 7.1. Bürkert 网上商店 | 14 |
| 7.2. Bürkert 产品选型 | 14 |
| 7.3. Bürkert 产品咨询表 | 14 |
| 8. 附件订货表 | 14 |
| 8.1. 标准附件 | 14 |

1. 常规技术参数

| 产品特征 | |
|---------------------------------|--|
| 尺寸 | 更多信息, 请参见章节 “4. 尺寸” 在第 7 页。 |
| 材料 | 更多信息, 请参见章节 “3. 材料” 在第 6 页。 |
| 设计类型 | 开/关角座阀 |
| 接口公称直径 | DN 10~DN 80, NPS 3/8~NPS 3 |
| 流向 | 与关闭方向相反 (阀座下) |
| 性能数据 | |
| 工作压力 | 0 bar(g)~25 bar(g) (参见 “5.1. 流体参数” 在第 11 页) |
| 公称压力 | PN 25 (DIN EN 1333), Class 150 (DIN EN 1759) |
| 阀座泄漏 | 泄漏率 A (根据 DIN EN 12266-1), 阀座密封件采用 PTFE 和 PEEK, 测试介质为空气 (参见 “5.1. 流体参数” 在第 11 页) |
| K _v 值 | 1.6 m ³ /h~140 m ³ /h, 参见 “5.1. 流体参数” 在第 11 页 |
| 介质参数 | |
| 工作介质 | 蒸汽、水、中性气体、酒精、油、燃料、液压液、盐溶液、碱液、有机溶剂 |
| 介质温度 | -40 °C~+230 °C (参见 “5.2. 使用极限” 在第 13 页) |
| 粘度 | 最大 600 mm ² /s |
| 连接方式 | |
| 管道接口 | |
| 螺纹接口 | G (DIN ISO 228-1) NPT (ASME B1.20.1) Rc (ISO 7/1) |
| 焊接接口 | DIN EN ISO 1127/ISO 4200/DIN 11866 系列 B DIN 11850-2/DIN 11866 系列 A ASME BPE/DIN 11866 系列 C SMS 3008 |
| 卡箍接口 | DIN 32676 系列 B (管道 ISO 4200) DIN 32676 系列 A (管道 DIN 11850-2) ASME BPE |
| 认证和符合性 | |
| 更多信息, 请参见章节 “2. 认证和符合性” 在第 4 页。 | |
| 环境与安装 | |
| 环境温度 | -10 °C~+60 °C |
| 安装位置 | 任意, 最好执行机构朝上 |

2. 认证和符合性

2.1. 一般说明

- 查询时，必须指出以下所述认证或符合性。只有这样，我们才能确保产品满足所有规定的性能。
- 并非所有可订购的设备版本都会提供以下所述认证或符合性。

2.2. 符合性



根据欧盟符合性声明，产品符合欧盟指令。这包括以下指令：

- 压力设备指令 2014/68/EU

2.3. 标准

用于证明其符合欧盟指令的适用标准可以在欧盟型式检验证书和/或欧盟符合性声明中找到。



2.4. 防爆

| 认证 | 说明 | | | | | | | | | | | | | | | | |
|--|---|--------------|--------------|----|----|--------|---------|----------|---------|------|--------------|--------------|--------------|--------|---------|---------|---------|
|   | <p>可选：防爆（适用于变量代码 PX51） 作为 2 类设备适用于 1/21 区和 2/22 区。</p> <p>ATEX: EPS 18 ATEX 2 008 X II 2G Ex h IIC T4...T2 Gb II 2D Ex h IIIC T135 °C...T300 °C Db</p> <p>IECEx: IECEx EPS 18.0007 X Ex h IIC T4...T2 Gb Ex h IIIC T135 °C...T300 °C Db</p> <table border="1"> <thead> <tr> <th>温度等级</th> <th>T2</th> <th>T3</th> <th>T4</th> </tr> </thead> <tbody> <tr> <td>最高表面温度</td> <td>+300 °C</td> <td>+ 200 °C</td> <td>+135 °C</td> </tr> <tr> <td>环境温度</td> <td>-40~+ 130 °C</td> <td>-40~+ 130 °C</td> <td>-40~+ 100 °C</td> </tr> <tr> <td>最高介质温度</td> <td>+285 °C</td> <td>+185 °C</td> <td>+125 °C</td> </tr> </tbody> </table> <p>注意： 环境温度范围和介质温度范围可能受到与防爆不相关的规范限制。遵守操作手册。</p> | 温度等级 | T2 | T3 | T4 | 最高表面温度 | +300 °C | + 200 °C | +135 °C | 环境温度 | -40~+ 130 °C | -40~+ 130 °C | -40~+ 100 °C | 最高介质温度 | +285 °C | +185 °C | +125 °C |
| 温度等级 | T2 | T3 | T4 | | | | | | | | | | | | | | |
| 最高表面温度 | +300 °C | + 200 °C | +135 °C | | | | | | | | | | | | | | |
| 环境温度 | -40~+ 130 °C | -40~+ 130 °C | -40~+ 100 °C | | | | | | | | | | | | | | |
| 最高介质温度 | +285 °C | +185 °C | +125 °C | | | | | | | | | | | | | | |

2.5. 饮用水

| 符合性 | 说明 |
|---|--|
|  | <p>适用于饮用水领域 这些材料符合与饮用水接触材料 (TrinkwasserV) 的评估原则 (UBA)。</p> <p>不锈钢阀体 PF39: 适用于介质温度高达 85 °C (热水) 的设备</p> |

2.6. 食品和饮料/卫生

| 符合性 | 说明 |
|---|--|
| FDA | FDA——《联邦法规汇编》（适用于版本代码 PL02） 根据制造商的声明，所有与介质接触的材料均符合 FDA（美国食品药品监督管理局）公布的《联邦法规汇编》。 |
| USP | 美国药典委员会 (USP)（适用于版本代码 PL04） 根据制造商的声明，所有与介质接触的材料都具有生物相容性。 |
|  | 欧洲议会和理事会 EC 法规 1935/2004（适用于版本代码 PL01、PL02） 根据制造商的声明，所有与介质接触的材料都符合 EC 法规 1935/2004/EC。 |
|  | 中华人民共和国食品 GB 标准（适用于变量代码 PL10） 根据制造商的声明，所有与介质接触的材料均符合中国食品 GB 标准的要求。 |

3. 材料

3.1. Bürkert resistApp

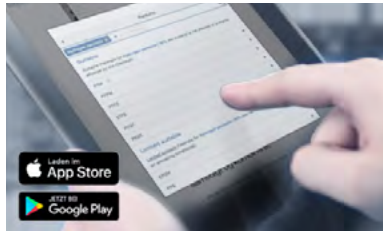

Bürkert resistApp——耐化学性表

您想在个人应用情况下保证材料的可靠性和耐久性吗？在我们的网页上或在 resistApp 中验证您的介质和材料组合。

[立即检验耐化学性](#)

3.2. 材料说明

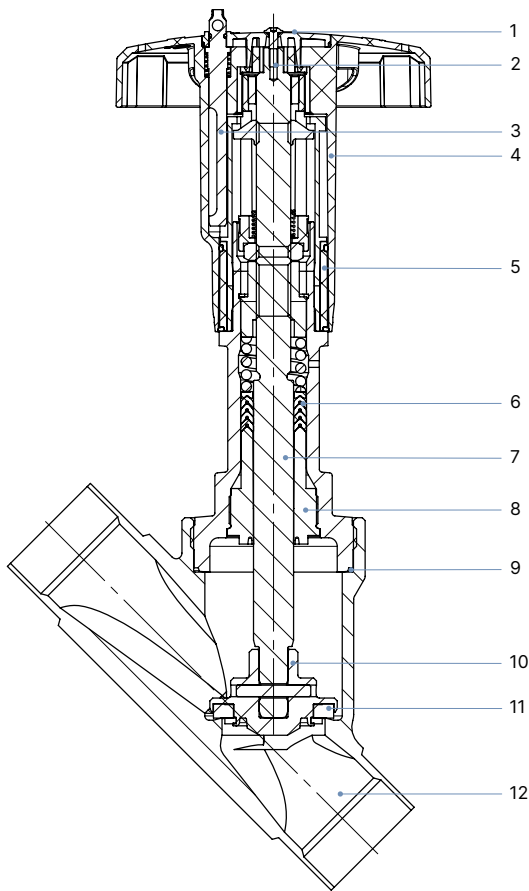

| 编号 | 元件 | 材料 |
|----|-------------|--|
| 1 | 盖板 | 聚酰胺 (PA) |
| 2 | 螺栓 | 不锈钢 1.4301 |
| 3 | 锁定销 | 不锈钢 1.4305 |
| 4 | 手轮 | 聚苯硫醚 (PPS) |
| 5 | 可视化位置指示器带刻度 | 聚酰胺 (PA) |
| 6 | 填料函 | PTFE V 形圈 (实心), 带弹簧补偿 |
| 7 | 阀杆 | 不锈钢 1.4401 (316)/1.4404 (316L) |
| 8 | 导杆 | DN 15...DN 50: PEEK DN 65...DN 80: 不锈钢 1.4401 (316)/1.4404 (316L) |
| 9 | 阀体密封件 | 石墨 |
| 10 | 摆板 | 不锈钢 1.4401 (316)/1.4404 (316L) |
| 11 | 密封垫圈 | PTFE 或 PEEK |
| 12 | 阀体 | 不锈钢 316L/CF3M |

4. 尺寸

4.1. 执行机构

注意:

尺寸 mm, 除非另行说明

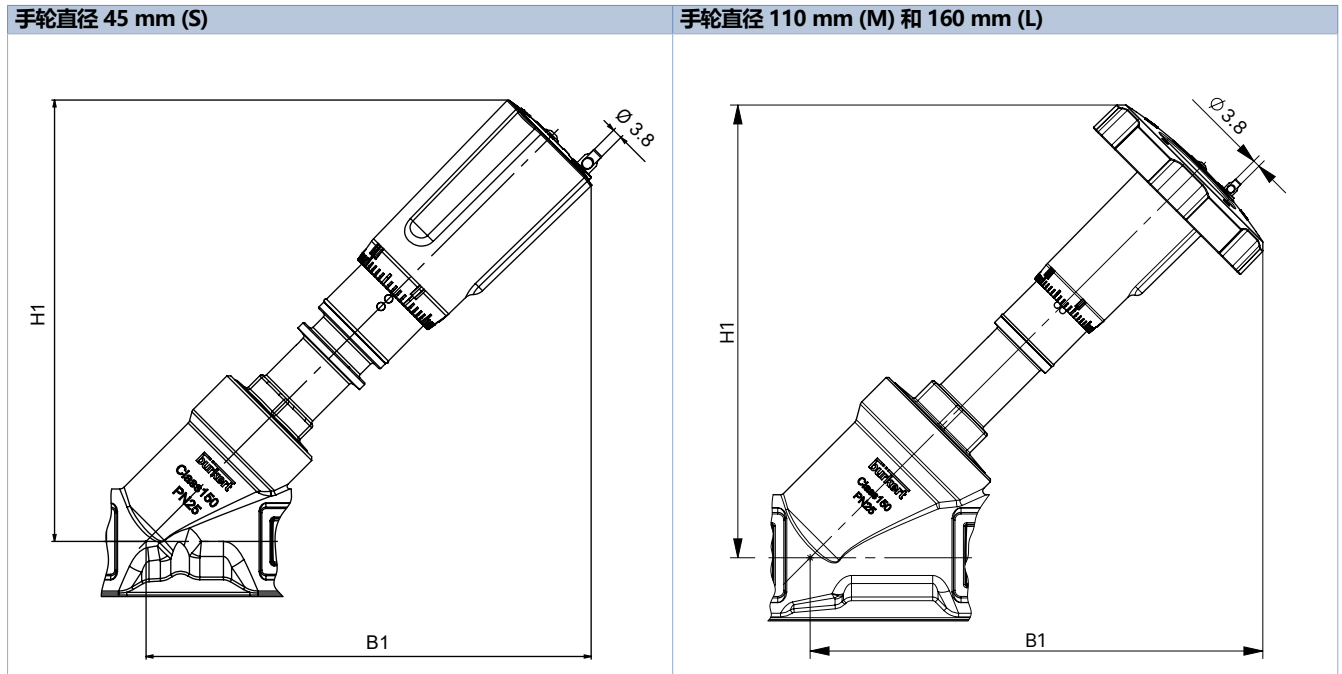

| 接口公称直径 (管道) | | 手轮直径 Ø | B1 ^{1.)} | H1 ^{1.)} |
|-------------|-----|--------------------------------|-------------------|-------------------|
| DN | NPS | [mm] | | |
| 15 | ½ | 45 (S) | 148 | 148 |
| 20 | ¾ | 45 (S) | 154 | 154 |
| 25 | 1 | 45 (S) | 163 | 163 |
| 32 | 1 ¼ | 45 (S) | 171 | 171 |
| 40 | 1 ½ | 45 ^{2.)} (S), 110 (M) | 224 | 224 |
| 50 | 2 | 110 (M) | 241 | 241 |
| 65 | 2 ½ | 160 (L) | 290 | 290 |
| 80 | 3 | 160 (L) | 308 | 310 |

1.) B 和 H 的尺寸为最大尺寸, 最多可缩小至 6 mm, 具体取决于接口公称直径和标准。

2.) 工作压力低于 16 bar

4.2. 带螺纹接口的阀体

注意:

尺寸 mm, 除非另行说明

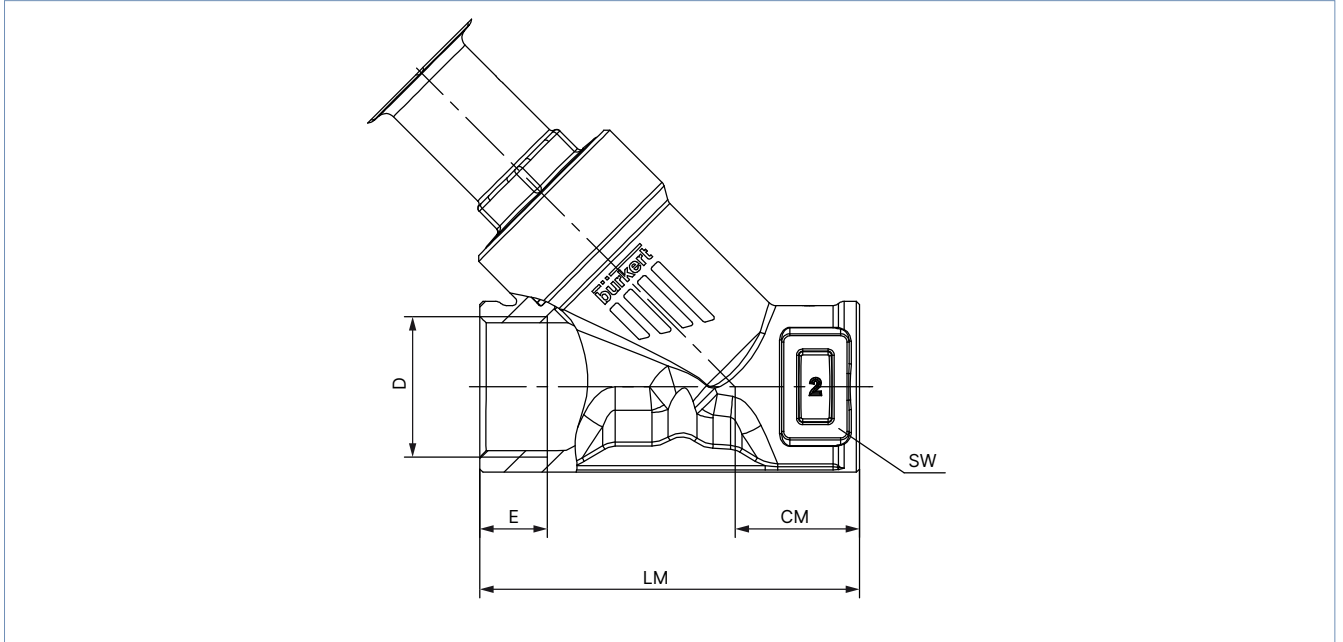

| 接口公称直径 (管道) | | G (DIN ISO 228-1)、NPT (ASME B 1.20.1)、Rc (ISO7-1) | | | CM | LM | SW |
|----------------|-------|---|------|------|------|-----|-----|
| DN | NPS | G | NPT | Rc | | | |
| 15 | 1/2 | 14 | 13.7 | 13.2 | 24 | 65 | 27 |
| 20 | 3/4 | 16 | 14.0 | 14.5 | 27 | 75 | 34 |
| 25 | 1 | 18 | 16.8 | 16.8 | 29.5 | 90 | 41 |
| 32 | 1 1/4 | 16 | 17.3 | 19.1 | 36 | 110 | 50 |
| 40 | 1 1/2 | 18 | 17.3 | 19.1 | 35 | 120 | 55 |
| 50 | 2 | 24 | 17.6 | 23.4 | 45 | 150 | 70 |
| 65 | 2 1/2 | 26 | 23.7 | 26.7 | 57 | 185 | 85 |
| 80 | 3 | 28 | — | — | 71 | 220 | 100 |

4.3. 带有焊接接口的阀体

注意:

尺寸 mm, 除非另行说明

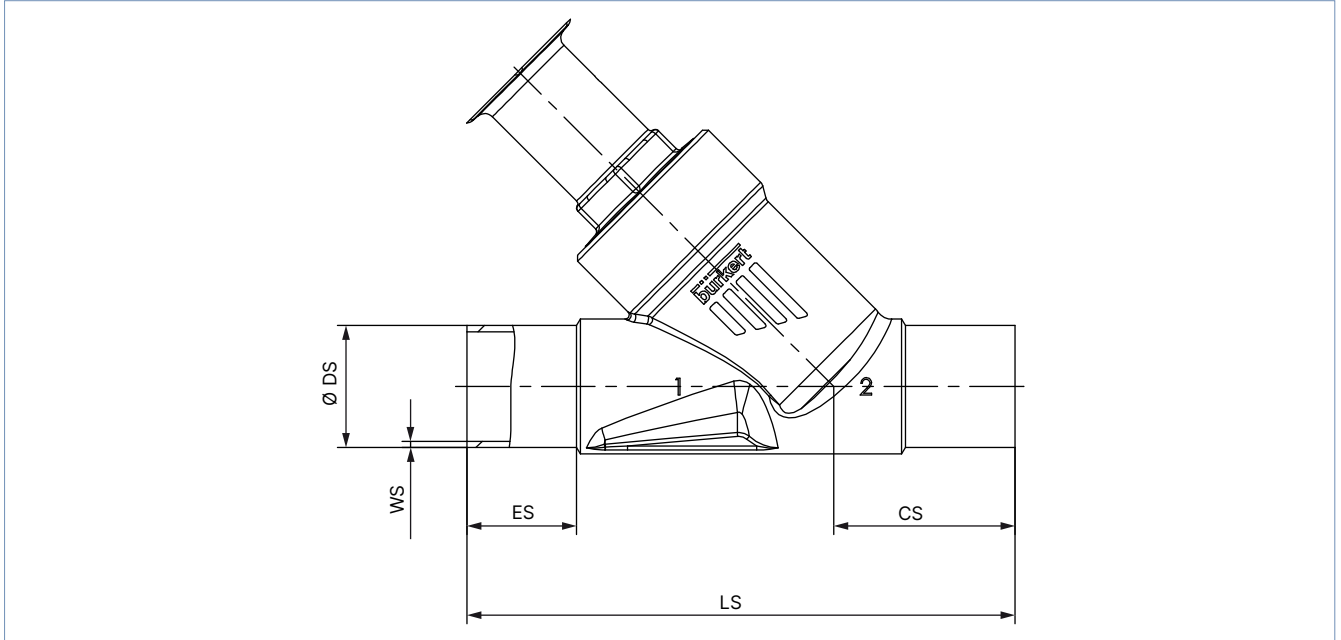

| 接口公称直径 (管道) | DIN EN ISO 1127 ISO 4200 DIN 11866 系列B | | | | | DIN 11850-2 DIN 11866 系列 A | | | | |
|----------------|--|------|-----|------|-----|-------------------------------|------|-----|------|-----|
| | ES | CS | LS | Ø DS | WS | ES | CS | LS | Ø DS | WS |
| 15 | 19 | 34 | 100 | 21.3 | 1.6 | 19 | 34 | 100 | 19 | 1.5 |
| 20 | 20 | 39 | 115 | 26.9 | 1.6 | 20 | 39 | 115 | 23 | 1.5 |
| 25 | 26 | 43 | 130 | 33.7 | 2.0 | 26 | 43 | 130 | 29 | 1.5 |
| 32 | 26 | 45 | 145 | 42.4 | 2.0 | 26 | 45 | 145 | 35 | 1.5 |
| 40 | 26 | 49 | 160 | 48.3 | 2.0 | 26 | 49 | 160 | 41 | 1.5 |
| 50 | 26 | 50 | 175 | 60.3 | 2.0 | 26 | 50 | 175 | 53 | 1.5 |
| 65 | 26 | 50 | 210 | 76.1 | 2.3 | 26 | 50 | 210 | 70 | 2 |
| 80 | 26 | 88.5 | 266 | 88.9 | 2.3 | 26 | 88.5 | 266 | 85 | 2 |

| 接口公称直径 (管道) | ASME BPE, DIN 11866 系列 C | | | | |
|----------------|--------------------------|------|-----|-------|------|
| NPS | ES | CS | LS | Ø DS | WS |
| ½ | 30 | 46 | 135 | 12.7 | 1.65 |
| ¾ | 30 | 52 | 145 | 19.05 | 1.65 |
| 1 | 30 | 51 | 152 | 25.4 | 1.65 |
| 1½ | 30 | 60 | 182 | 38.1 | 1.65 |
| 2 | 30 | 64 | 210 | 50.8 | 1.65 |
| 2½ | 26 | 56 | 230 | 63.5 | 1.65 |
| 3 | 26 | 88.5 | 266 | 76.2 | 1.65 |

4.4. 带卡箍接口的阀体

注意:
尺寸 mm

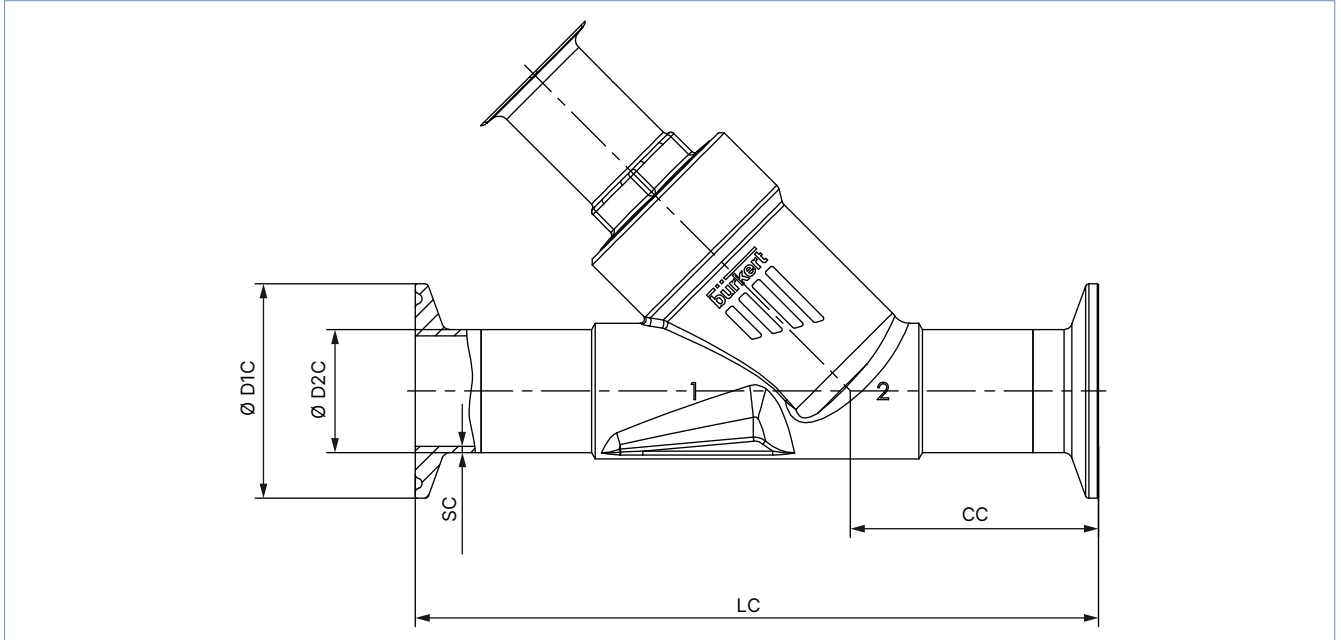

| 接口公称直径 (管道) | 卡箍: DIN 32676 系列 B | | | | | 卡箍: DIN 32676 系列 A (DN 15, 类似于 DIN 32676 系列 B) | | | | |
|-------------|--|------|--------|--------|-----|---|------|--------|--------|-----|
| | 管道: DIN EN ISO 1127 ISO 4200 DIN 11866 系列 B | | | | | 管道: DIN 11850-2 DIN 11866 系列 A | | | | |
| [DN] | LC | CC | Ø D1 C | Ø D2 C | SC | LC | CC | Ø D1 C | Ø D2 C | SC |
| 15 | 156 | 49.0 | 50.5 | 21.3 | 1.6 | 130 | 49.5 | 34.0 | 19 | 1.5 |
| 20 | 150 | 56.5 | 50.5 | 26.9 | 1.6 | 150 | 57.0 | 34.0 | 23 | 1.5 |
| 25 | 160 | 58.0 | 50.5 | 33.7 | 2.0 | 160 | 58.5 | 50.5 | 29 | 1.5 |
| 32 | 200 | 57.5 | 50.5 | 42.4 | 2.0 | 180 | 58.0 | 50.5 | 35 | 1.5 |
| 40 | 200 | 69.0 | 64.0 | 48.3 | 2.0 | 200 | 69.5 | 50.5 | 41 | 1.5 |
| 50 | 230 | 77.5 | 77.5 | 60.3 | 2.6 | 230 | 78.0 | 64.0 | 53 | 1.5 |

| 接口公称直径 (管道) | 卡箍: ASME BPE | | | | |
|-------------|-----------------------------------|------|--------|--------|------|
| | 管道: ASME BPE DIN 11866 系列 C | | | | |
| [NPS] | LC | CC | Ø D1 C | Ø D2 C | SC |
| ½ | 130 | 49.0 | 25.0 | 12.7 | 1.65 |
| ¾ | 150 | 56.5 | 25.0 | 19.05 | 1.65 |
| 1 | 160 | 58.0 | 50.5 | 25.4 | 1.65 |
| 1½ | 200 | 69.0 | 50.5 | 38.1 | 1.65 |
| 2 | 230 | 77.5 | 64.0 | 50.8 | 1.65 |

5. 性能说明

5.1. 流体参数

在阀座下流向时的流体参数概览 (用于液体、蒸汽和气体)

注意:

- K_v 值 [m^3/h]: 根据 DIN EN 60534-2-4 用水测量
- 阀座泄漏的泄漏率 A 符合 DIN EN 12266-1
- 参见“7.2. Bürkert 产品选型”在第 15 页

螺纹接口 G, NPT 和 RC

| 公称直径 (管道接口) | | 阀座公称尺寸 | 手轮直径 \varnothing | K_v 值 (水) | 最大工作压力 | |
|-------------|-------|--------|--------------------|-------------|---------------------------|-----------------------------|
| DN | NPS | | | | PTFE | PEEK |
| DN | NPS | | [mm] | [m^3/h] | [bar(g)] | [bar(g)] |
| 8 | 1/4 | 15 | 45 (S) | 2.6 | 25 | 25 |
| 10 | 3/8 | | | 5.4 | 25 | 25 |
| 15 | 1/2 | | | 5.4 | 25 | 25 |
| 20 | 3/4 | 20 | | 11 | 25 | 25 |
| 25 | 1 | | | 25 | 25 | 25 |
| 32 | 1 1/4 | 32 | | 30 | 25 | 25 |
| 40 | 1 1/2 | 40 | | 40 | 16 | 12.8 |
| | | | 110 (M) | 40 | 25 | 25 |
| 50 | 2 | 50 | | 55 | 25 (20 ^{1.)}) | 20 |
| 65 | 2 1/2 | 65 | 160 (L) | 91 | 24 (15 ^{1.)}) | 19 (15 ^{1.)}) |
| 80 | 3 | 80 | | 140 | 16 (12.5 ^{1.)}) | 12.8 (12.5 ^{1.)}) |

根据压力设备指令 2014/68/EU 有关第 1 组的可压缩流体 (危险气体和蒸汽, 根据第 4 条第 (1) 款 c)、i) 项的第一段)

焊接接口 DIN 11850 系列 2, DIN 11866 系列 A, DIN EN 10357 系列 A

| 公称直径 (管道接口) | | 阀座公称尺寸 | 手轮直径 \varnothing | K_v 值 (水) | 最大工作压力 | |
|-------------|-------|--------|--------------------|-------------|---------------------------|-----------------------------|
| DN | NPS | | | | PTFE | PEEK |
| DN | NPS | | [mm] | [m^3/h] | [bar(g)] | [bar(g)] |
| 10 | 3/8 | 15 | 45 (S) | 2.5 | 25 | 25 |
| 15 | 1/2 | | | 5.4 | 25 | 25 |
| 20 | 3/4 | | | 11 | 25 | 25 |
| 25 | 1 | 20 | | 18 | 25 | 25 |
| 32 | 1 1/4 | | | 26 | 25 | 25 |
| 40 | 1 1/2 | 40 | | 35 | 16 | 12.8 |
| | | | 110 (M) | 35 | 25 | 25 |
| 50 | 2 | 50 | | 55 | 25 (20 ^{1.)}) | 20 |
| 65 | 2 1/2 | 65 | 160 (L) | 91 | 24 (15 ^{1.)}) | 19 (15 ^{1.)}) |
| 80 | 3 | 80 | | 140 | 16 (12.5 ^{1.)}) | 12.8 (12.5 ^{1.)}) |

1.) 根据压力设备指令 2014/68/EU 有关第 1 组的可压缩流体 (危险气体和蒸汽, 根据第 4 条第 (1) 款 c)、i) 项的第一段)

焊接接口 ISO 4200, DIN EN ISO 1127, DIN 11866 系列 B / 底板连接 DIN EN 1092-1 (PN 25)

| 公称直径 (管道接口) | | 阀座公称尺寸 | 手轮直径 Ø | K _v 值 (水) | 最大工作压力 | | |
|-------------|-----|--------|---------|--------------------------|----------------------------|------------------------|----|
| OD [mm] | NPS | | | | PTFE | PEEK | |
| | | | [mm] | [m ³ /h] | [bar(g)] | [bar(g)] | |
| 13.5 | - | 15 | 45 (S) | 2.5 | 25 | 25 | |
| 17.2 | | | | 5.4 | 25 | 25 | |
| 21.3 | | | | 5.4 | 25 | 25 | |
| 26.9 | | | | 20 | 11 | 25 | 25 |
| 33.7 | | | | | 25 | 25 | 25 |
| 42.4 | | 32 | 30 | 25 | 25 | | |
| 48.3 | | 40 | 40 | 16 | 12.8 | | |
| 60.3 | | | 110 (M) | 40 | 25 | 25 | |
| 76.1 | | | 50 | 55 | 25 (20 ¹⁾) | 20 | |
| 88.9 | | 65 | 160 (L) | 91 | 24 (15 ¹⁾) | 19 (15 ¹⁾) | |
| | 80 | | 140 | 16 (12.5 ¹⁾) | 12.8 (12.5 ¹⁾) | | |

1.) 根据压力设备指令 2014/68/EU 有关第 1 组的可压缩流体 (危险气体和蒸汽, 根据第 4 条第 (1) 款 c、i) 项的第一段)

焊接接口 ASME BPE, DIN 11866 Reihe C / Clamp -Anschluss gemäß ASME BPE

| 公称直径 (管道接口) | | 阀座公称尺寸 | 手轮直径 Ø | K _v 值 (水) | 最大工作压力 | |
|-------------|-----|--------|---------|----------------------|--------------------------|----------------------------|
| DN | NPS | | | | PTFE | PEEK |
| | | | [mm] | [m ³ /h] | [bar(g)] | [bar(g)] |
| 15 | ½ | 15 | 45 (S) | 1.6 | 25 | 25 |
| 20 | ¾ | 20 | | 9.4 | 25 | 25 |
| 25 | 1 | 25 | | 16 | 25 | 25 |
| 40 | 1½ | 40 | 110 (M) | 35 | 16 | 12.8 |
| 50 | 2 | | | 50 | 35 | 25 |
| 65 | 2½ | 65 | 160 (L) | 55 | 25 (20 ¹⁾) | 20 |
| 80 | 3 | | | 85 | 24 (15 ¹⁾) | 19 (15 ¹⁾) |
| 80 | 3 | | | 91 | 24 (15 ¹⁾) | 19 (15 ¹⁾) |
| 80 | 3 | 80 | | 140 | 16 (12.5 ¹⁾) | 12.8 (12.5 ¹⁾) |

1.) 根据压力设备指令 2014/68/EU 有关第 1 组的可压缩流体 (危险气体和蒸汽, 根据第 4 条第 (1) 款 c、i) 项的第一段)

5.2. 使用极限

介质温度和工作压力的使用极限

除了最大工作压力外，Bürkert 过程阀的应用范围还受到依据相应标准的公称压力的限制。

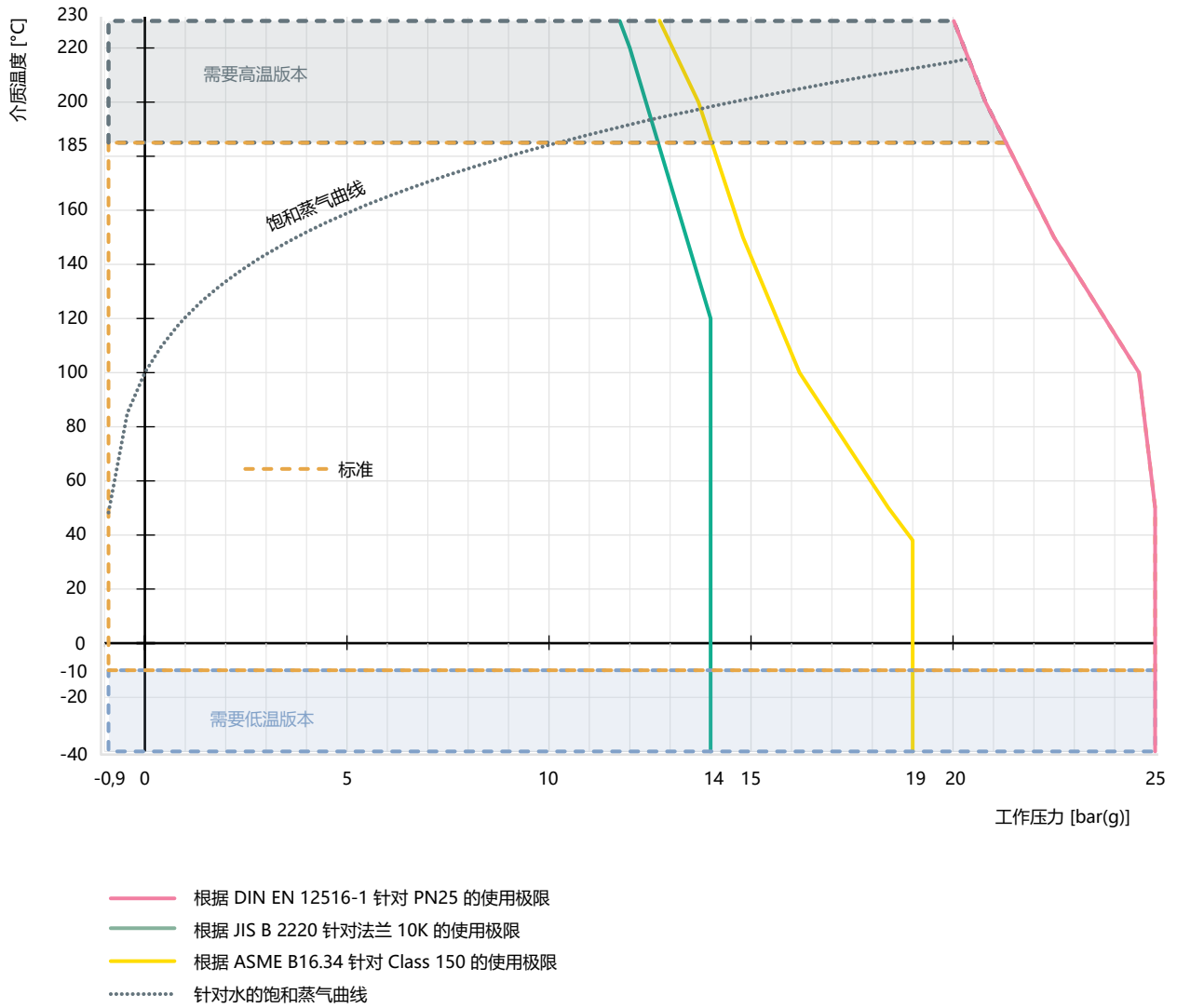

可选版本的使用极限

高温版本

通过适配填料函，该版本适合针对蒸气、中性气体和其他高达 +230 °C 的载热介质的应用。

水版本

对于水温高达 +200 °C 的应用，填料函的特殊配置可显著延长使用寿命。推荐用于所有水应用。

饮用水版本

这些材料符合与最高 +85 °C 饮用水接触材料的评估原则 (UBA)。

低温版本

适用于最低 -40 °C 的介质温度。

6. 产品特点和结构

6.1. 产品特点

注意

有关更多信息，请参阅 **2920 型操作手册** ▶。

位置指示器

当您打开阀门（逆时针转动手轮）时，可以看见黄色位置指示器。

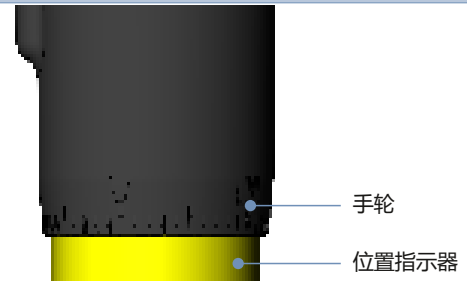

锁定装置（可选）

可以防止意外或未经授权操作阀门。

为此，可以向下按锁定销并转动。

锁定销有一个孔 (Ø 3.8)，
可用挂锁锁上。

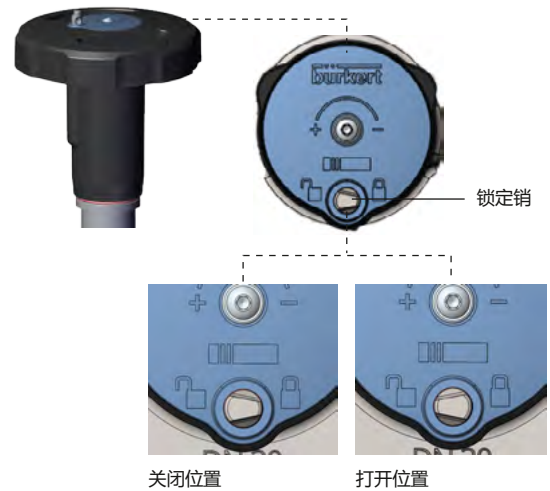

行程限制（可选）

阀门的最小和最大位置均可使用调节套筒进行调节。
为此可以取下手轮。



7. 订货信息

7.1. Bürkert 网上商店



Bürkert 网上商店——轻松订购、快速送达

您想快速查找并直接订购您所需的 Bürkert 产品或备件吗？我们的网上商店全天 24 小时开放。立即注册享受便利。

[立即在线订购](#)

7.2. Bürkert 产品选型



Bürkert 产品选型——快速找到合适的产品

您想要基于您的技术要求选择合适的产品吗？利用 Bürkert 产品选型，查找匹配您应用的合适产品。

[立即筛选产品](#)

7.3. Bürkert 产品咨询表

注意：

在我们的产品咨询表中，您可以找到关于规格代码的完整解释。

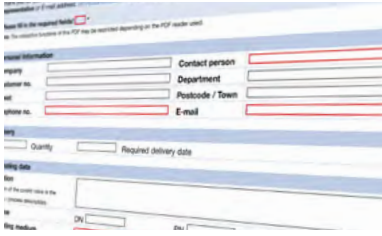

Bürkert 产品咨询表，让您快速便捷地咨询

您希望基于您的技术要求有针对性地提出产品咨询吗？为此，可使用我们的产品咨询表。在那里您可以找到与您的 Bürkert 联系人相关的所有信息。这样我们就能为您提供最佳建议。

[立即填写表格](#)

8. 附件订货表

8.1. 标准附件

| 说明 | 订货号 |
|--------------------|------------|
| 4 个尼龙锁定件，带 3 mm 支架 | 93719475 𠄎 |