

zweiteilig
(2652)dreiteilig
(2655)

Typ 2652/2655 kombinierbar mit

**Typ 6012/6014 P**

Pilotventil

**Typ 8691**

Steuerkopf

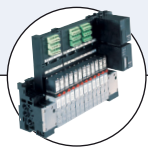
**Typ 8640/8644**

Ventilinsel

**Typ 5470**

Magnetventil

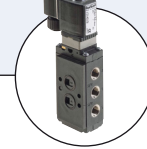
**Typ 6519 NAMUR**

Magnetventil

2/2-Wege-Kugelhahn mit pneumatischem Drehantrieb

- Zwei- oder dreiteiliger Kugelhahn
- Pneumatikantrieb
- Kompakte Bauweise
- Optische Stellungsanzeige
- Steuerventil-Anschluss NAMUR

Komplette Kugelhähne Typ 2652 und 2655 bestehen aus einem pneumatischen Drehantrieb (Typ 2050) und einem 2/2-Wege Kugelhahn. Das Kugelhahngehäuse ist zweiteilig (Typ 2652) oder dreiteilig (Typ 2655). Die Verbindung zwischen Antrieb und Kugelhahn erfolgt über eine Normschnittstelle (Flansch-Verbindung).

Die Drehbewegung im Antrieb wird durch einen Linearkolben mit Steilgewindekopplung erzeugt. Der Drehantrieb bewegt den Kugelhahn um 90° und öffnet oder schließt so den Leitungsquerschnitt. Der Antrieb besitzt eine optische Anzeige für die Kolbenstellung.

Der kompakte, pneumatisch betätigte Kugelhahn kann für einen großen Anwendungsbereich eingesetzt werden, so auch unter rauen, leicht aggressiven Bedingungen.

Applikationen

- Chemische Verfahrenstechnik
- Nahrungs- und Genussmittelindustrie
- Maschinenbau
- Wasseraufbereitung
- Reinigungsmaschinen
- Trinkwasserverteilung usw.

Technische Daten

Nennweite	DN10 - 50
Gehäusewerkstoff	Edelstahl 1.4408
Antriebswerkstoff	PA (Polyamid, glasfaserverstärkt)
Steuerluftanschluss Werkstoff	Edelstahl 1.4305
Dichtwerkstoff	PTFE
Medien	Gasförmige und flüssige Medien, die Gehäuse und Dichtwerkstoffe nicht angreifen
Mediumtemperatur	- 10 bis + 120 °C
Umgebungstemperatur	- 10 bis + 60 °C
Steuermedien	Neutrale Gase, Luft
Leitungsanschluss	Rp 1/4" bis Rp 2" Whitworth Gewinde nach DIN EN 10226-1 (alt DIN 2999)
Steuerdruck	
Doppeltwirkender Antrieb	2 bis 10 bar (Ø 63 mm), 2 bis 6 bar (Ø 100 mm)
Einfachwirkender Antrieb	5 bis 10 bar (Ø 63 mm), 5 bis 6 bar (Ø 100 mm)
Anschluss zwischen Antrieb und Kugelhahn	Flansch nach ISO 5211 oder DIN 3337
Drehwinkel	90° ± 3°
Stellzeit für 90°	1 bis 3,5 Sek.(je nach Last und Steuerdruck)
Einbaulage	Beliebig, vorzugsweise Antrieb nach oben

Technische Daten, fortgesetzt

K_v-Wert und Gewicht

Nennweite [mm]	Leitungsanschluss [Zoll]	K _v -Wert Wasser [m ³ /h]	Betriebsdruck [bar]	Antriebsgröße Ø		Gewicht	
				doppelt-wirkend [mm]	einfach-wirkend [mm]	doppelt-wirkend [kg]	einfach-wirkend [kg]
10	Rp ¼	7	0-63	63	63	1,6	1,8
12	Rp ⅜	9	0-63	63	63	1,7	1,9
15	Rp ½	35	0-63	63	63	1,8	2,0
20	Rp ¾	46	0-63	63	100	2,4	4,8
25	Rp 1	72	0-63	63	100	3,0	5,3
32	Rp 1 ¼	105	0-63	100	–	5,3	–
40	Rp 1 ½	170	0-63	100	–	6,6	–
50	Rp 2	275	0-63	100	–	8,0	–

K_v-Wert Wasser [m³/h]: Messung bei +20 °C, 1 bar Druck am Ventileingang und freiem Auslauf
 Druckangaben [bar]: Überdruck zum Atmosphärendruck

Bestell-Tabelle für Kugelhähne (weitere Ausführungen auf Anfrage)

Zweiteilig oder dreiteilig Edelstahlgehäuse, PTFE Dichtung

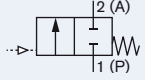
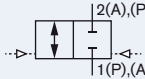
Steuerfunktion	Nennweite [mm]	Leitungsanschluss (Muffe)	K _v -Wert Wasser [m ³ /h]	Betriebsdruck [bar]	Einfachwirkender Antrieb			Doppeltwirkender Antrieb		
					Antriebsgröße Ø [mm]	Artikel-Nr. Typ 2652 zweiteilig	Artikel-Nr. Typ 2655 dreiteilig	Antriebsgröße Ø [mm]	Artikel-Nr. Typ 2652 zweiteilig	Artikel-Nr. Typ 2655 dreiteilig
A pneumatisch betätigtes Auf/Zu Ventil, in Ruhestellung durch Federkraft geschlossen, Anströmung über Sitz 	10	Rp ¼	7	0-63	63	435172	435175	63	429203	431195
	12	Rp ⅜	9	0-63	63	435173	435176	63	429204	431196
	15	Rp ½	35	0-63	63	435174	435177	63	429205	431197
	20	Rp ¾	46	0-63	100	431109	431205	63	429206	431198
	25	Rp 1	72	0-63	100	431110	431206	63	429207	431199
oder										
I Beidseitig betätigtes Auf/Zu Ventil ohne Feder, bidirektional 	32	Rp 1 ¼	105	0-63	–	–	–	100	429208	431200
	40	Rp 1 ½	170	0-63	–	–	–	100	429209	176177
	50	Rp 2	275	0-63	–	–	–	100	429210	–

Materialangaben

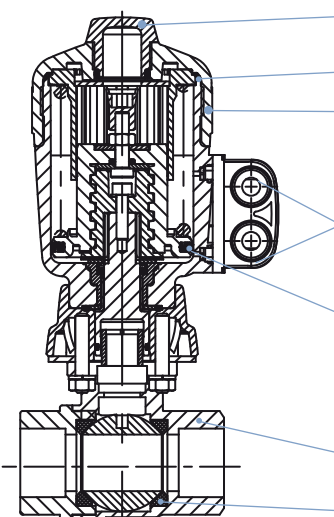
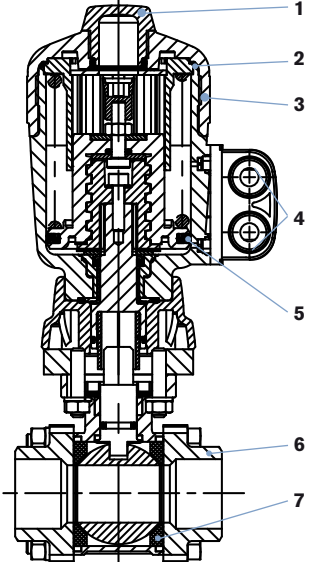
<p>Zweiteiliges Gehäuse Ausführung (Typ 2652)</p> 	<p>1 Klarsichthaube: Polycarbonat (PSU)</p> <p>2 O-Ringe: FKM</p> <p>3 Antrieb: PA Polyamid (glasfaserverstärkt)</p> <p>4 Steuerluftanschlüsse: Edelstahl 1.4305</p> <p>5 Zylinder Dichtung: NBR</p> <p>6 Ventilgehäuse: Edelstahl 1.4408</p> <p>7 Kugel Dichtung: PTFE</p>	<p>Dreiteiliges Gehäuse Ausführung (Type 2655)</p> 
--	--	---

Abmessungen Kugelhahn [mm]

Zweiteiliges Gehäuse Ausführung (Typ 2652)

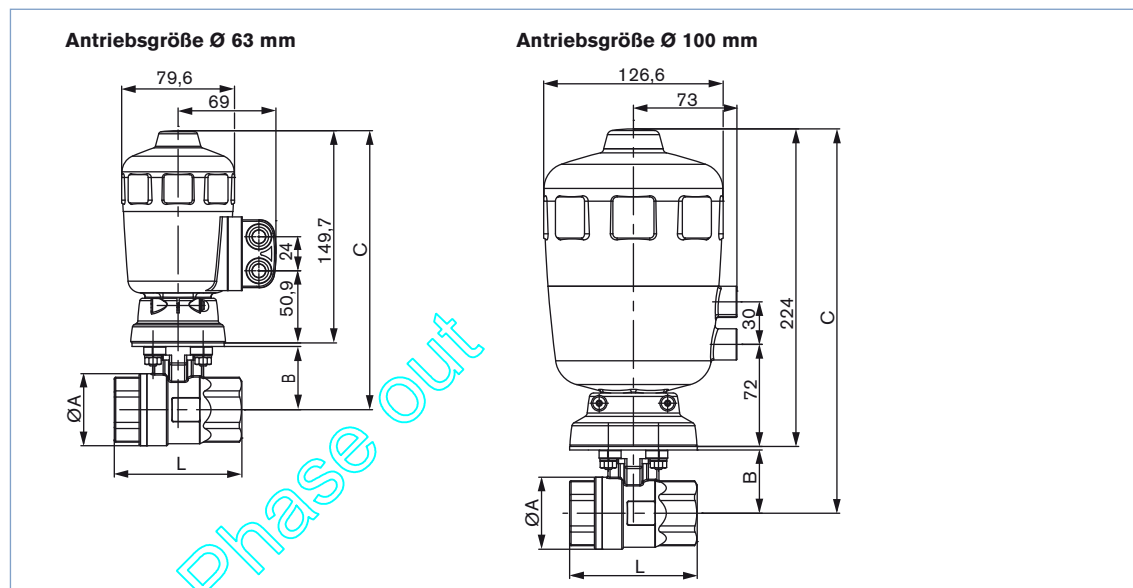

DN [mm]	Gewinde Rp	Antriebsgröße [mm]	L	Ø A	B	C	
						Antriebsgröße Ø 63 mm	Antriebsgröße Ø 100 mm
10	Rp ¼	63/100	50	32	33	185,5	259,5
12	Rp ⅜	63/100	60	32	33	185,5	259,5
15	Rp ½	63/100	75	35	35	187,5	261,5
20	Rp ¾	63/100	80	45	41	193,5	267,5
25	Rp 1	63/100	90	51	44,5	197	271
32	Rp 1 ¼	100	110	63	49,5	–	276
40	Rp 1 ½	100	120	75	55	–	281,5
50	Rp 2	100	140	95,5	66,5	–	293

DTS 1000010897 DE Version: M Status: PO (Phase out) | Phase out | printed: 18.12.2024

Abmessungen Kugelhahn [mm], fortgesetzt

Dreiteiliges Gehäuse Ausführung (Typ 2655)

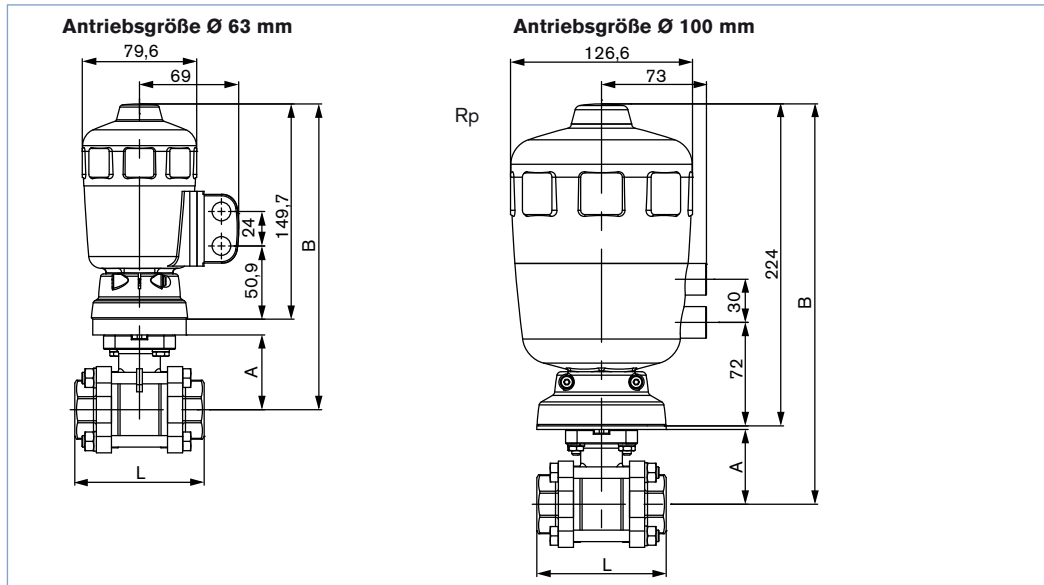

DN [mm]	Gewinde Rp	Antriebsgröße [mm]	L	A	B	
					Antriebsgröße Ø 63 mm	Antriebsgröße Ø 100 mm
10	Rp ¼	63/100	65	40	201	275
12	Rp ⅜	63/100	65	40	201	275
15	Rp ½	63/100	75	40	201	275
20	Rp ¾	63/100	80	44	205	279
25	Rp 1	63/100	90	52	204,5	278,5
32	Rp 1 ¼	100	110	58	-	284,5
40	Rp 1 ½	100	120	68	-	294,5
50	Rp 2	100	140	77	-	303,5

Bestell-Tabelle Zubehör

3/2-Wege Pilotventil mit Hohlschraube

Dichtwerkstoff Ventil FKM, Dichtwerkstoff Hohlschraube NBR

Ventil für Antriebsgröße [Ø mm]	Typ	Druck Eingang P (Ventilgehäuse)	Arbeitsanschluss A (Hohlschraube)	Nennweite [mm]	Q _{Nn} Wert Luft [l/min]	Druckbereich [bar]	Elektrische Spulenverbindung Ind. Std.	Elektrische Leitungsaufnahme [W]	Artikel-Nr. Spannung/Frequenz [V/Hz]	
									024/DC	230/50
50-125	6014P	G ¼	G ¼	2	120	0-10	Form A	8	424103	424107

NAMUR Verbindung für Pilotventil mit NAMUR Flansch

Antriebsgröße [mm]	Werkstoff	Artikel-Nr.
63	Kunststoff (PA)	427405
100	Messing	637114
	Edelstahl	634275

Gerätesteckdose Typ 2508 für Pilotventil

(für Andere Ausführungen siehe Datenblatt Typ 2508)

Artikel-Nr.
Typ 2508, Form A nach DIN EN 175301-803, 0 bis 250 V ohne Beschaltung (Typ 6014 P, Typ 0331P)
008376

Für weiteres Zubehör siehe Datenblatt Typ 2XXX.

Sie können die Felder direkt in der Datei ausfüllen, bevor Sie das Formular ausdrucken

Prozessventile – Angebotsanfrage

Bitte ausfüllen und mit Ihrer Anfrage oder Bestellung an Ihr zuständiges Bürkert-Vertriebs-Center senden*

Firma	Ansprechpartner
Kunden-Nr.	Abteilung
Strasse	Tel./Fax
PLZ-Ort	E-Mail

= Mussfelder

Stückzahl

Liefertermin

Betriebsdaten

Stellort	<input type="text"/>		
MSR-Aufgabe	<input type="text"/>		
Rohrleitung	DN <input type="text"/>	PN <input type="text"/>	
Rohrwerkstoff	<input type="text"/>		
Prozessmedium	<input type="text"/>		
Zustand Medium	<input type="checkbox"/> Flüssigkeit	<input type="checkbox"/> Dampf	<input type="checkbox"/> Gas
	Min	Standard	Max
Durchfluss (Q, Q _N , W) ¹⁾	<input type="text"/>	<input type="text"/>	<input type="text"/>
Temperatur am Ventileingang T1	<input type="text"/>	<input type="text"/>	<input type="text"/>
Absolutdruck am Ventileingang P1	<input type="text"/>	<input type="text"/>	<input type="text"/>
Absolutdruck am Ventilausgang P2	<input type="text"/>	<input type="text"/>	<input type="text"/>
Dampfdruck P _v	<input type="text"/>	<input type="text"/>	<input type="text"/>
Kinemat. Viskosität (ν)	<input type="text"/>	mm ² /s oder cSt	
Dynamische Viskosität (η)	<input type="text"/>	mPa.s oder cP	
Normdichte	<input type="text"/>	Kg/m ³	
Max. akzeptierter Schalldruckpegel	<input type="text"/>	dB (A)	

¹⁾ Standardeinheiten: Flüssigkeit Q = m³/h; Dampf W = kg/h; Gas Q_N = Nm³/h

Ventildaten

Ventil Bauart	<input type="checkbox"/> Geradsitz	<input type="checkbox"/> Schrägsitz	<input type="checkbox"/> Membran	<input type="checkbox"/> Kugelhahn	<input type="checkbox"/> Klappe	<input type="checkbox"/> Andere
Gehäusewerkstoff	<input type="checkbox"/> Edelstahl	<input type="checkbox"/> PVC	<input type="checkbox"/> PP	<input type="checkbox"/> PVDF	<input type="checkbox"/> Andere	
Oberflächengüte ²⁾	<input type="text"/>		intern	<input type="text"/>		
Dichtwerkstoff	<input type="checkbox"/> Metall	<input type="checkbox"/> PTFE	<input type="checkbox"/> EPDM ²⁾	<input type="checkbox"/> FKM ²⁾		
Nenndruck	PN <input type="text"/>					
Nennweite	DN <input type="text"/>					
Anschluss	<input type="checkbox"/> Flansch	<input type="checkbox"/> Klebemuffe	<input type="checkbox"/> Schweiß	<input type="checkbox"/> Innen-Gewinde	<input type="checkbox"/> Aussen-Gewinde	<input type="checkbox"/> Clamp
Anschluss gemäss Standard	<input type="checkbox"/> ISO	<input type="checkbox"/> DIN	<input type="checkbox"/> ANSI	<input type="checkbox"/> JIS	<input type="checkbox"/> Andere	
Steuerfunktion	<input type="checkbox"/> SFA ³⁾	<input type="checkbox"/> SFB ³⁾	<input type="checkbox"/> Doppeltwirkend			
Steuerdruck	<input type="text"/>	min.	<input type="text"/>	max.		

²⁾ Nur Membranventile³⁾ SFA: in Ruhestellung durch Federkraft geschlossen; SFB: in Ruhestellung durch Federkraft geöffnet

Phase out

* Klicken Sie bitte hier, um die für Sie zuständige Bürkert Niederlassung in Ihrer Nähe zu finden →

www.burkert.com

Bei speziellen Anforderungen beraten wir Sie gerne.

Änderungen vorbehalten
© Christian Bürkert GmbH & Co. KG

1801/8_DE-de_00890606