

Electrovannes 3/2 et 5/2
Débit : 130 l/min; raccords M5 et Legris \varnothing 4 mm

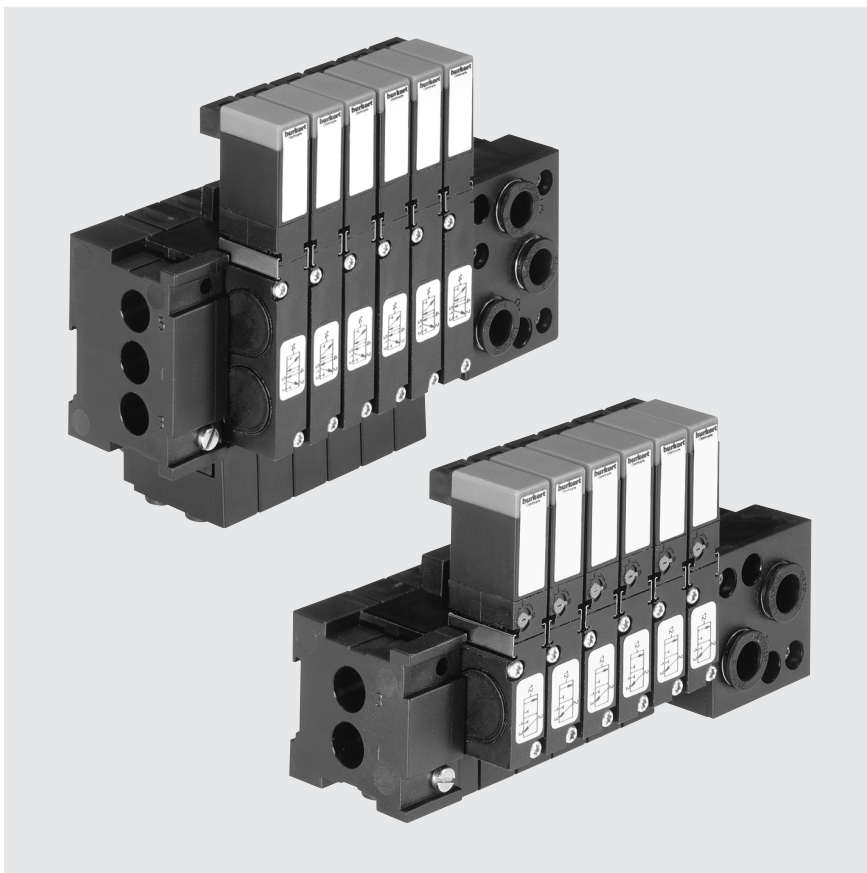

Avantages

- ▶ Protection selon EEx-ia-II C T6
- ▶ Solution complète système entièrement modulaire
- ▶ Longue durée de vie même en l'absence de lubrification
- ▶ Pré-testé et livré "facile à brancher"
- ▶ Montage facile et économique
- ▶ Anticorrosion

Conception

Les types 6510/6511 Ex sont des vannes à membrane 3/2 et 5/2 avec commutation de grande fiabilité.

La vanne se compose d'une vanne à membrane renforcée et d'un pilote à balancier alimenté en courant continu.

Le système de vanne modulaire est idéal pour une large gamme d'utilisation en contrôle de process.

Les types 6510 et 6511 sont modulaires et particulièrement adaptés au montage en îlots de vannes avec connecteur électrique vers l'arrière, ou en façade.

Le principe de fonctionnement de cette vanne permet son usage avec des pressions élevées avec de faibles puissances électriques.

De nombreuses applications sont possibles, selon l'installation, le système de commande, les dimensions et le débit contrôlé. Les vannes peuvent être facilement remplacées.

Les boîtiers et modules de connexion sont moulés en thermoplastique de très haute qualité. Le mode de verrouillage utilisé permet une connexion ou un démontage rapide des modules.

Le montage en îlot de vannes est réalisé sur embases pneumatiques MP01 (pour type 6510) et MP02 (pour type 6511) par verrouillage simple et 2 vis frontales.

Applications

Pilotage des vannes de régulation

En zone dangereuse

- Industrie agro-alimentaire
- Industrie pharmaceutique
- Industrie cosmétique
- Industrie textile et blanchisserie
- Stérilisateurs
- Traitement des eaux
- Industrie papetière (pâtes et papier)

bürkert
Easy Fluid Control Systems

Caractéristiques type 6510/6511 Ex

Fonction

C Electrovanne 3/2 type 6510,
orifice 2 à l'échappement
au repos

Symbole

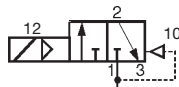

Fonction

H Electrovanne 5/2 type 6511,
au repos
pression sortie 1 connectée
à la sortie 2, sortie 4 à l'échappement

Symbole

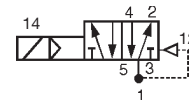

Spécifications

| Fonction | Diamètre [mm] | Débit ¹⁾ Valeur QNn air [l/min] | Pression ²⁾ [bar] | Orifices de connexion pneumatique en face arrière | Orifices de sortie 2 et 4 sur les embases | Orifices d'alimentation 1, 3 et 5 sur le module d'extrémité |
|----------|------------------|--|---------------------------------|--|--|--|
| C (3/2) | 2,5 | 130 | 2,5 - 7 | embase | M5 ou raccord rapide pour tube ø 4 mm | G 1/8 ou raccord rapide pour tube ø 8 mm |
| H (5/2) | 2,5 | 130 | 2,5 - 7 | embase | M5 ou raccord rapide pour tube ø 4 mm | G 1/8 ou raccord rapide pour tube ø 8 mm |

¹⁾ Mesuré avec pression de 6 bar en entrée et 1 bar de perte de charge dans la vanne

²⁾ Les pressions indiquées sont mesurées par rapport à la pression atmosphérique.

Caractéristiques électrovanne

| | |
|---|--|
| Corps | Polyamide (PA) |
| Joint | FKM et NBR |
| Fluides | air comprimé lubrifié ou non, gaz neutres |
| Température du fluide | -10 à +50 °C |
| Température ambiante | -10 à +55 °C |
| Temps de réponse ³⁾ | |
| Ouverture (On) | 23 ms |
| Fermeture (Off) | 27 ms |
| • Plan de pose de la vanne | Embase |
| • Orifices d'alim. 1, 3 et 5 du module de connexion | Orifice taraudé G 1/8 ou raccord rapide pour tube ø 8 mm |
| • Orifices de service 2 et 4 sur embase | Orifice M5 ou raccord rapide pour tube ø 4 mm |

³⁾ Mesuré sur orifice 2; délai entre la commutation électrique et l'obtention de 90% (ouverture) ou une chute à 10% (fermeture) de la pression de service de 6 bar.

Installation

- De préférence sur îlots de vannes
- Montage en îlot sur MP01 ou MP02 avec rail DIN/EN 50045

Installation indifférente, avec bobines verticales de préférence

Caractéristiques bobine

| | |
|----------------------|---------------------------------------|
| Tension | 24 VCC |
| Tension tolérance | ±10 % |
| Puissance | 0.5 W |
| Facteur de marche | Marche continue 100% |
| Connexion électrique | Connecteur rectangulaire, 2 pôles |
| Classe de protection | IP 40 (avec connecteur rectangulaire) |
| Agrément Ex | EEx ia IIC T6 |

Caractéristiques électriques

Alimentation exclusivement par circuit certifié à sécurité intrinsèque selon les valeurs suivantes :

| | |
|---|--|
| Groupe d'explosion | IIC |
| Tension max. | U = 28 V |
| Intensité max. | I = 115 mA |
| Puissance consommée en montage en îlot | P = 0.7 W (température ambiante +40 °C) |
| Puissance consommée en montage autonome | P = 0.7 W (température ambiante +55 °C) P = 0.8 W (température ambiante +50 °C) |

Dimensions [mm]

Type 6510 (vanne 3/2) avec montage sur embase

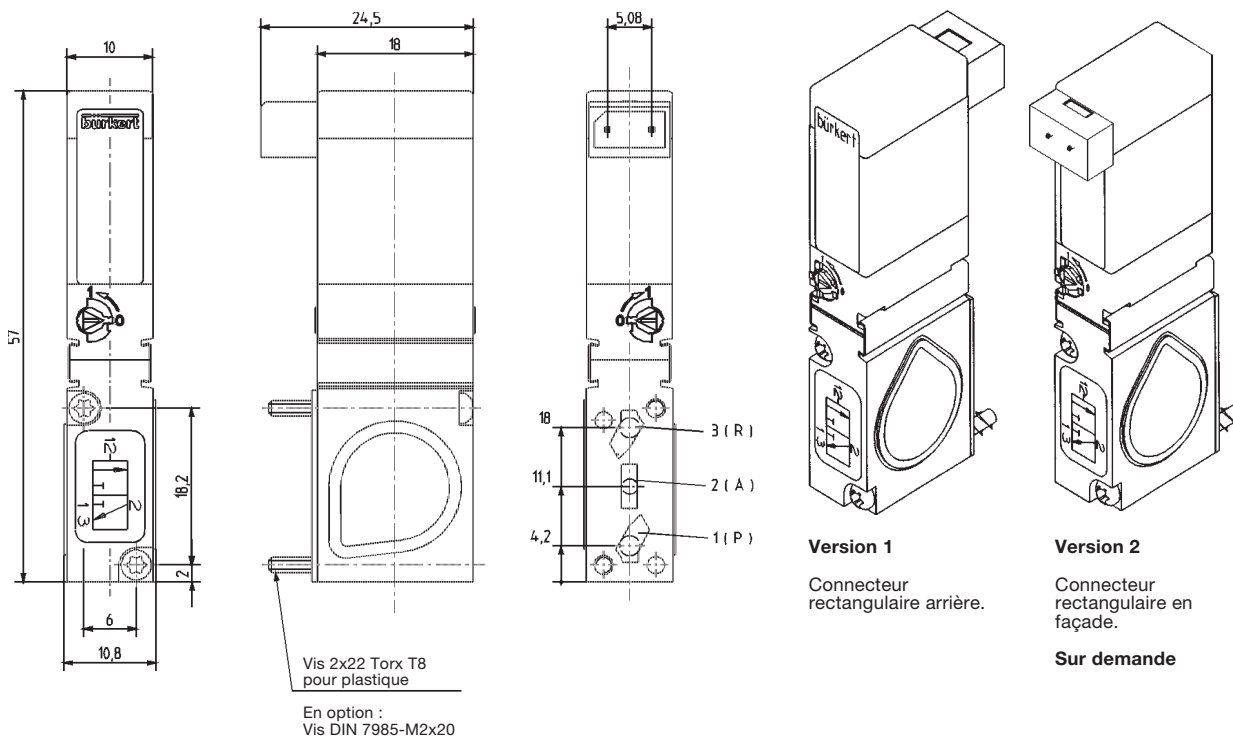

Type 6511 (vanne 5/2) avec montage sur embase



Tableau de commande type 6510/6511 (autres versions sur demande)

Options disponibles : Vannes livrées avec Joint NBR et FKM; montage sur embase avec vis de fixation et joint d'étanchéité; avec connecteur rectangulaire au dessus; **sans connecteur** (voir accessoires).

Type 6510 et 6511

| Fonction | Diamètre [mm] | Débit valeur QNn air [l/min] | Pression (gamme) [bar] | Tension [V/Hz] | Puissance consommée [W] | Code Ident. avec commande manuelle | Code Ident. sans commande manuelle |
|-------------|------------------|---------------------------------------|------------------------------|-------------------|-------------------------------|--|--|
| C/Type 6510 | 2.5 | 130 | 2,5 - 7 | 24 VCC | 0.5 | 139 411 R | 139 412 J |
| H/Type 6511 | 2,5 | 130 | 2,5 - 7 | 24 VCC | 0.5 | 139 413 K | 139 414 L |

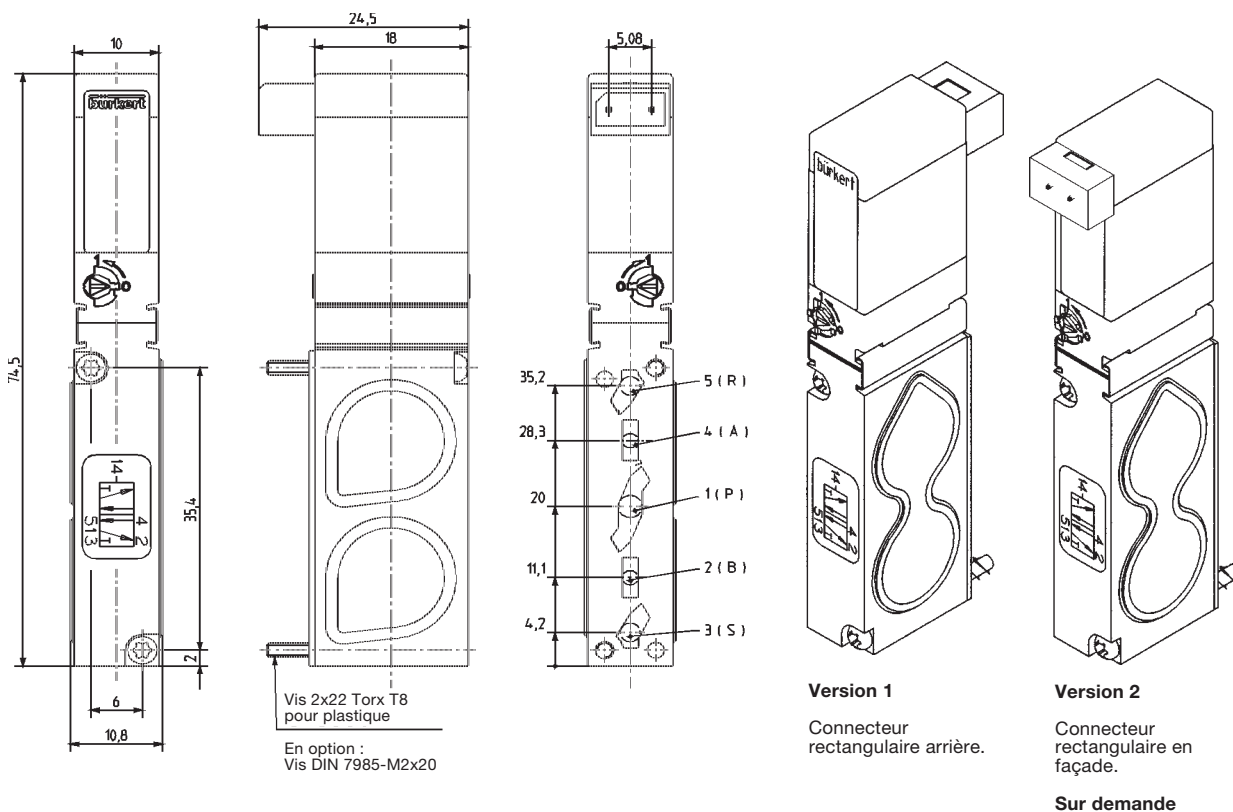
Tableau de commande embase types MP01 (pour type 6510) et MP02 (pour type 6511)

| Module type MP01 , 3/2 (type 6510) | Code Ident. | Modules type MP01 , 3/2 (type 6510) | Code Ident. |
|--|-------------|--|-------------|
| Module terminal gauche, G 1/8" | 132 408 Y | | |
| Module terminal gauche, NPT 1/8" | 133 464 Q | Embase 2 positions, M5 | 132 413 C |
| Module terminal gauche, raccord rapide tube ø 8 mm | 132 411 A | Embase 2 positions, raccord rapide pour tube ø 4 mm | 132 414 D |
| Module terminal gauche sans orifice d'alimentation | 132 405 M | Embase 3 positions, M5 | 132 415 E |
| Module terminal droit, G 1/8" | 132 409 Z | Embase 3 positions, raccord rapide pour tube ø 4 mm | 132 416 F |
| Module terminal droit, NPT 1/8" | 133 465 R | Embase 12 positions, M5 | 132 417 G |
| Module terminal droit, raccord rapide tube ø 8 mm | 132 412 B | Embase 12 positions, raccord rapide pour tube ø 4 mm | 132 418 R |

| Module type MP02 , 5/2 (type 6511) | Code Ident. | Module type MP02 , 5/2 (type 6511) | Code Ident. |
|--|-------------|--|-------------|
| Module terminal gauche, G 1/8" | 135 005 J | | |
| Module terminal gauche, NPT 1/8" | 134 742 X | Embase 2 positions, M5 | 135 010 J |
| Module terminal gauche, raccord rapide tube ø 8 mm | 135 006 K | Embase 2 positions, raccord rapide pour tube ø 4 mm | 135 011 F |
| Module terminal gauche sans orifice d'alimentation | 135 007 L | Embase 3 positions, M5 | 135 012 G |
| Module terminal droit, G 1/8" | 135 008 V | Embase 3 positions, raccord rapide pour tube ø 4 mm | 134 744 Z |
| Module terminal droit, NPT 1/8" | 134 743 Y | Embase 12 positions, M5 | 135 013 H |
| Module terminal droit, raccord rapide tube ø 8 mm | 135 009 W | Embase 12 positions, raccord rapide pour tube ø 4 mm | 135 014 A |

Tableau de commande accessoires

| Version | Caractéristiques | Code Ident. |
|--|--|-------------|
| Obturateur | pour raccord ø 4 mm | 781 664 A |
| Vis d'obturation | G 1/8" | 631 019 Y |
| Silencieux | G 1/8" | 780 779 Y |
| Cache embase complet | pour vanne sur MP01 | 642 148 R |
| Cache embase complet | pour vanne sur MP02 | 642 156 H |
| Connecteur rectangulaire avec câble 3 m | pour connexion directe de l'électrovanne | 133 486 F |
| Connecteur rectangulaire avec fils volants, longueur 0,3 m | pour connexion directe de l'électrovanne | 644 068 N |

Montage en îlot et mural vannes type 6510 (3/2) avec embase type MP01

Configuration d'îlot avec module terminal à droite et gauche (2 orifices d'alimentation); montage en îlot avec possibilité de connecteur rectangulaire en face arrière (Version 1) ou en façade (Version 2) : **connecteur rectangulaire indispensable** (voir accessoires).

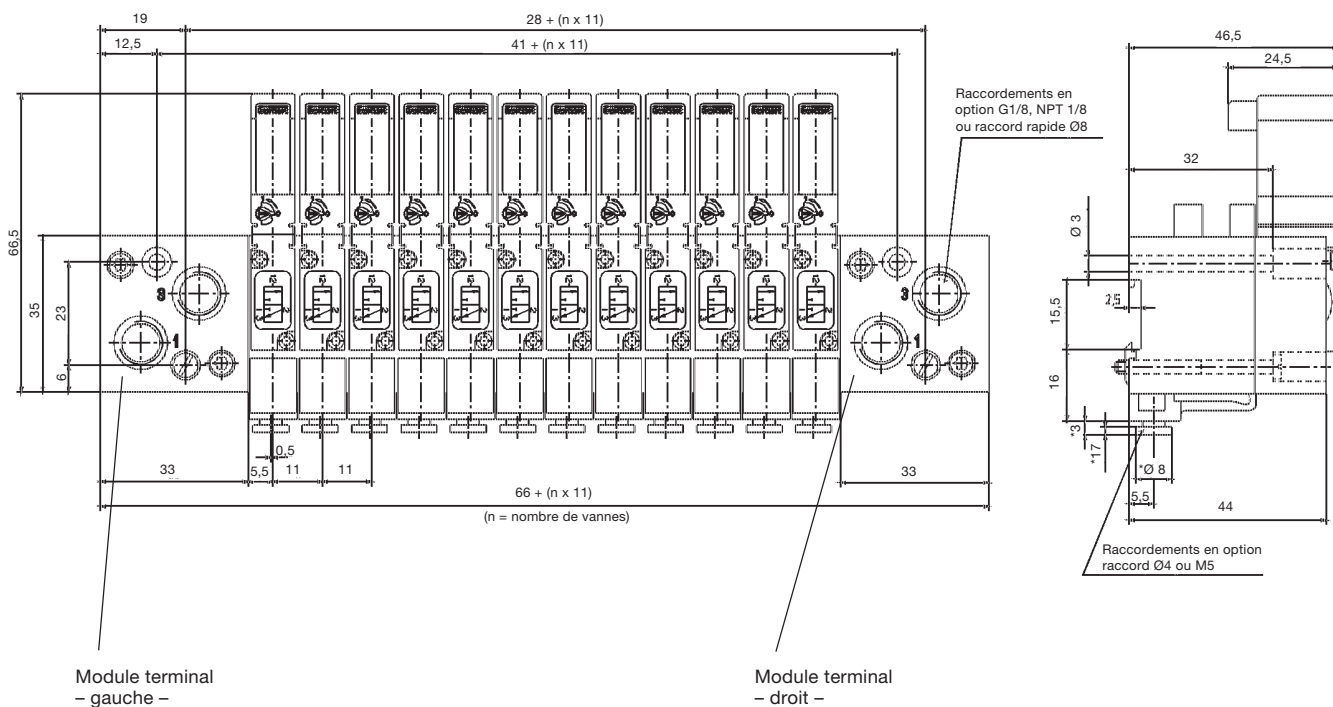

Configuration d'îlot avec module terminal à droite (1 orifice d'alimentation) et à gauche (sans orifice d'alimentation); montage en îlot avec connecteur rectangulaire en face arrière (Version 1) ou en façade (Version 2) possible : **connecteur rectangulaire** (voir accessoires)

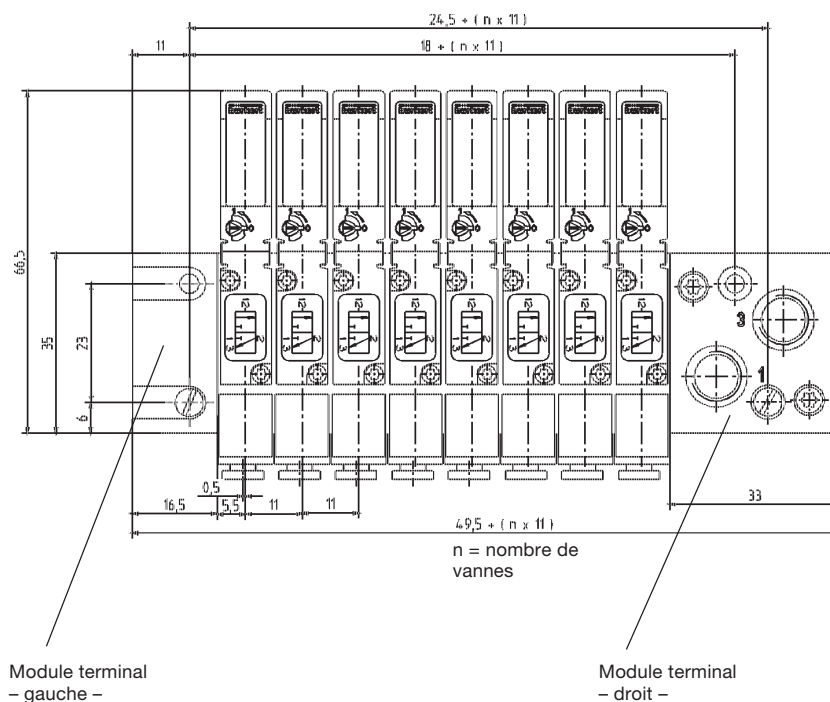

Conception des îlot de vannes modulaires, voir fiche technique
"Solutions personnalisées de systèmes pneumatiques pour le contrôle industriel".

Montage en îlot et mural vannes type 6511 (5/2) avec embase type MP02

Configuration d'îlot avec modules de connection à droite et à gauche (2 orifices d'alimentation); montage en îlot avec connecteur rectangulaire en face arrière (Version 1) et en façade (Version 2) possible :
connecteur rectangulaire (voir accessoires).

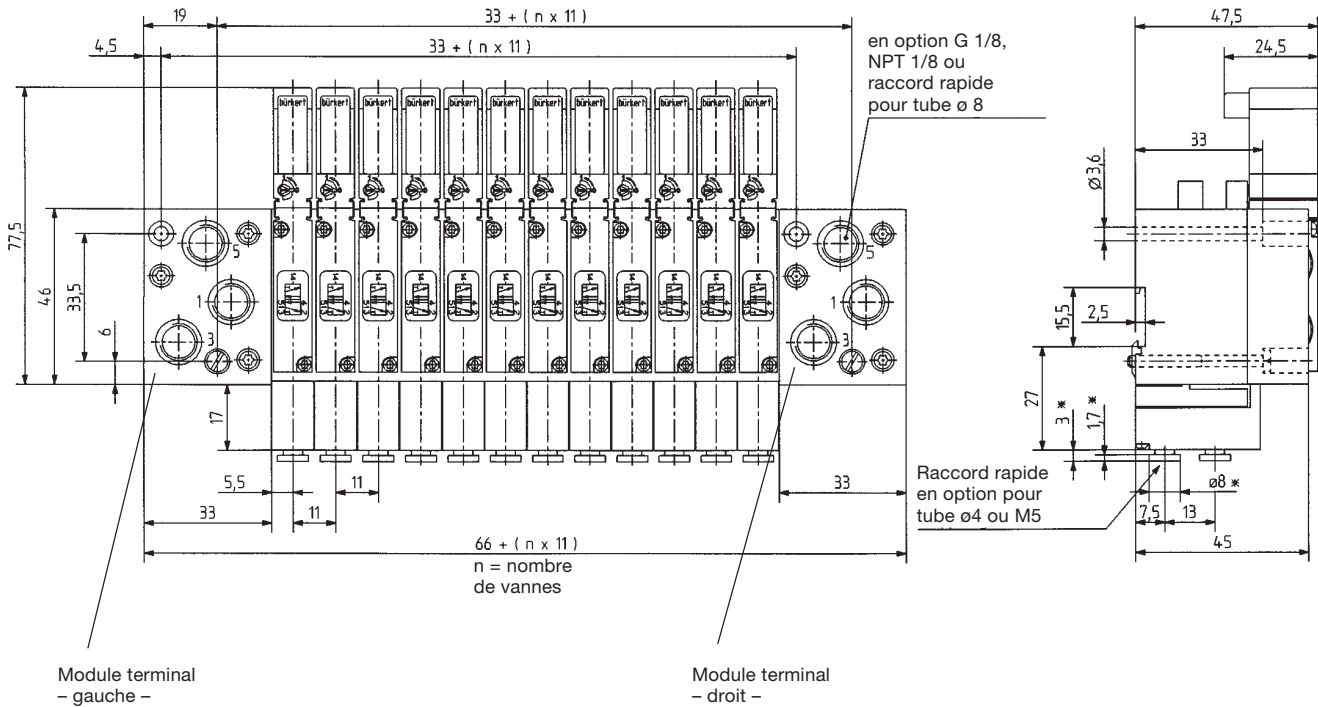

Configuration d'îlot avec module terminal à droite (1 orifice d'alimentation) et à gauche (sans orifice d'alimentation); montage en îlot avec connecteur rectangulaire en face arrière (Version 1) et en façade (Version 2) possible :
Connecteur rectangulaire (voir accessoires).

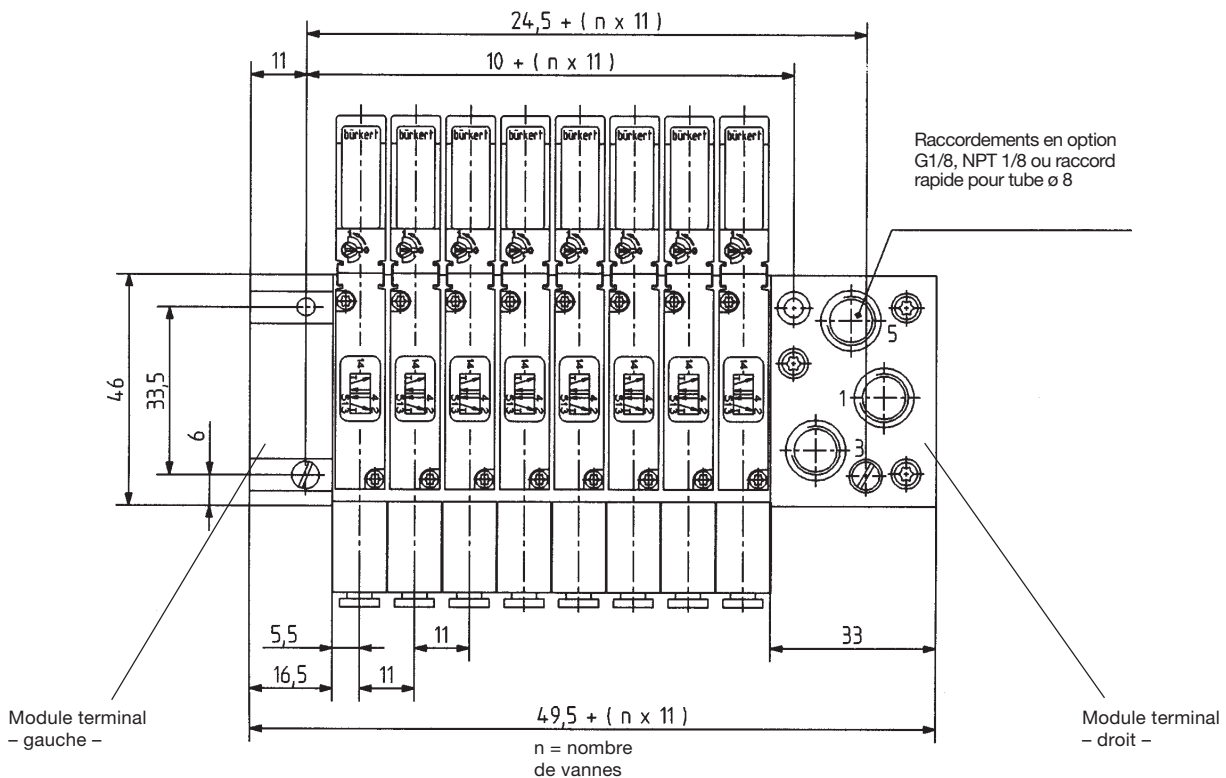

Conception des îlot de vannes modulaires, voir fiche technique
"Solutions personnalisées de systèmes pneumatiques pour le contrôle industriel".