

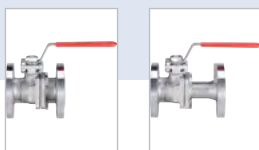

2/2-Wege-Flanschkugelhahn aus Edelstahl, 2-teilig, DN 15...DN 200

- Niedriger Drehmoment
- Wartungsfreundlich
- Hohe Durchflussrate
- Antistatisch
- ISO 5211 Kopfflansch



Im Datenblatt beschriebene Produktvarianten können eventuell von der Produktdarstellung und -beschreibung abweichen.

Kombinierbar mit

	Typ 2051 Pneumatischer Antrieb	▶
	Typ 2052 Elektrischer Antrieb	▶
	Typ 3003 Elektrischer Antrieb	▶
	Typ 3004 Elektrischer Antrieb	▶
	Typ 3005 Elektrischer Antrieb	▶
	Typ 1061 Rückmeldebox	▶

Typ-Beschreibung

2/2-Wege Flanschkugelhahn zum Absperrn diverser Medien. Die Kugelhähne besitzen einerseits einen Handhebel, können andererseits aber auch über die mechanische Schnittstelle nach ISO 5211 mit einem pneumatischen (z. B. Typ 2051, Typ 2052, Typ 2053) oder elektrischen Drehantrieb (z. B. Typ 3003, Typ 3004, Typ 3005) automatisiert werden. Die Endlagen pneumatisch betriebener Kugelhähne lassen sich mittels der Rückmeldebox Typ 1061 auf elektromechanischer oder induktiver Weise abfragen. Darüber hinaus sind die Kugelhähne in verschiedenen standardisierten Baulängen erhältlich (EN 558-1 Reihe 1; EN 558-1 Reihe 27).

Inhaltsverzeichnis

1. Allgemeine technische Daten	3
2. Materialien	3
2.1. Beständigkeitstabelle – Bürkert resistApp.....	3
2.2. Materialangaben	4
DN 15...DN 100	4
DN 125...DN 200	5
3. Abmessungen	6
3.1. DIN Flansch nach EN 1091 - 1 & EN 558 - 1 Reihe 27 - F4 (DN 15...100) F5 (DN 125...200)	6
3.2. DIN Flansch nach EN 1091 - 1 & EN 558 - 1 Reihe 1 - F1	7
3.3. ANSI/ASME B16.5 Class 150	8
3.4. ANSI/ASME B16.5 Class 300	9
4. Leistungsbeschreibungen	10
4.1. Druck-Temperatur-Diagramm	10
4.2. Drehmomente	10
4.3. Nenndurchfluss.....	10
5. Bestellinformationen	10
5.1. Bürkert eShop - Bequem bestellt und schnell geliefert.....	10
5.2. Bürkert Produktfilter.....	11
5.3. Bestelltabelle DIN Flansch nach EN 1091 - 1 & EN 558 - 1 Reihe 27 - F4 (DN 15...100) F5 (DN 125...200).....	11
5.4. Bestelltabelle DIN Flansch nach EN 1091 - 1 & EN 558 - 1 Reihe 1 - F1	11
5.5. Bestelltabelle ANSI/ASME B16.5 Class 150.....	11
5.6. Bestelltabelle ANSI/ASME B16.5 Class 300.....	11

1. Allgemeine technische Daten

Produkteigenschaften	
Abmessungen	Detaillierte Informationen entnehmen Sie dem Kapitel „3. Abmessungen“ auf Seite 6.
Werkstoff	
Gehäuse	Edelstahl 1.4408
Kugel	Edelstahl 1.4401
Schaltwelle	Edelstahl 1.4401
Dichtung	PTFE (Kugeldichtung) FKM (Schaltwellendichtung)
Nennweite	DN 15...200
Baulänge	DN 15...DN 100: F4 (EN 558-1 Reihe 27) oder F1 (EN 558-1 Reihe 1) DN 125...DN 200: F5 (EN 558-1 Reihe 27)
Mediendaten	
Medium	Edelstahl-Gehäuse: aggressive Medien, welche den Gehäuse- und Dichtwerkstoff nicht angreifen
Mediumtemperatur	- 10 °C...200 °C (siehe „4.1. Druck-Temperatur-Diagramm“ auf Seite 10)
Mediumsdruck	16 bar, 40 bar (siehe „4.1. Druck-Temperatur-Diagramm“ auf Seite 10) Max. 6 bar für Dampf mit graphitverstärkter PTFE-Dichtung (optional)
Prozess-/Leistungsanschluss & Kommunikation	
Leistungsanschluss	DIN-Flansch acc. EN 1092-1 ANSI-Flansch acc. ANSI/ASME B16.5
Zulassungen und Zertifikate	
ISO-Kopfflansch	EN ISO 5211

2. Materialien

2.1. Beständigkeitstabelle – Bürkert resistApp

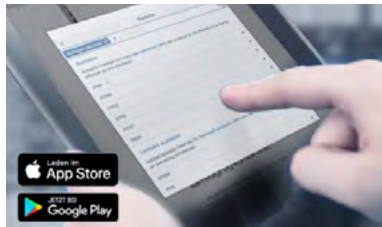

Bürkert resistApp – Beständigkeitstabelle

Sie möchten die Zuverlässigkeit und Langlebigkeit der Materialien in Ihrem individuellen Anwendungsfall sicherstellen? Verifizieren Sie Ihre Kombination aus Medien und Werkstoffen auf unserer Website oder in unserer resistApp.

[Jetzt chemische Beständigkeit prüfen](#)

2.2. Materialangaben

DN 15...DN 100

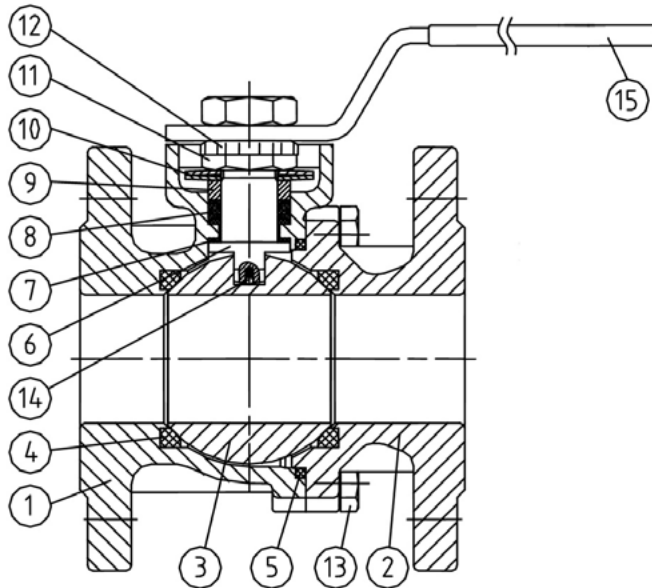

Nr.	Element	Menge	Material
1	Gehäuse	1	1.4408
2	Gehäuse II (DN 15...DN 100), Einschraubstutzen (DN 125...DN 200)	1	1.4408
3	Kugel	1	1.4401
4	Kugeldichtung	2	PTFE-verstärkt
5	Gehäusedichtung	1	PTFE
6	Schaltwelle	1	1.4401
7	Druckring	1	PTFE-verstärkt
8	Schaltwellendichtung	1 Satz	PTFE / PTFE leitfähig
9	Stopfbuchse	1	1.4401
10	Tellerfeder	2	1.4310
11	Sechskantmutter	1	A2 - 70
12	Sicherungsblech	1	1.4301
13	Sechskantschraube	1	1.4308
14	Anti-Statik-Kugel	1	A4 - 70 (DN 15...DN 100), A2 - 70 (DN 125...DN 200)
15	Handhebel	1	1.4301 (mit Kunststoffüberzug) (DN 15...DN 100), 14308 (DN 125...DN 200)

DN 125...DN 200

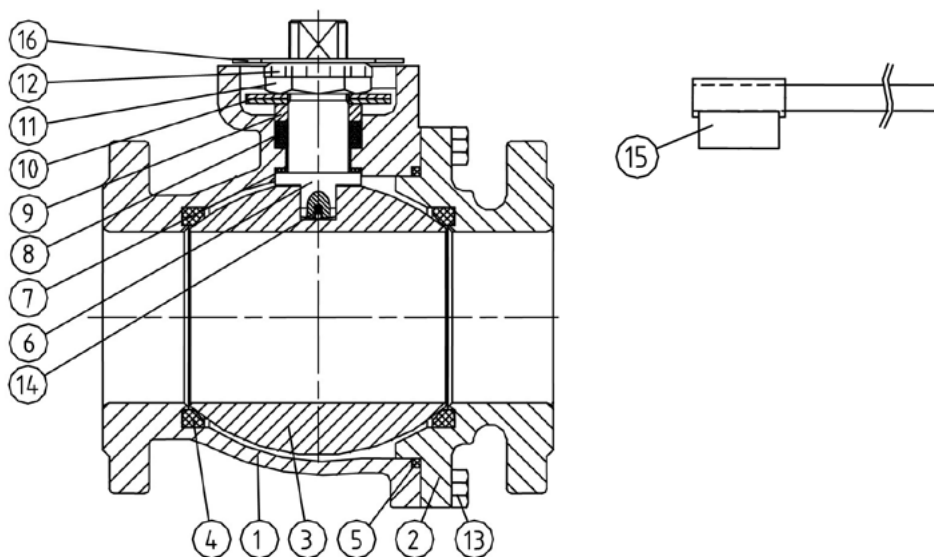

Nr.	Element	Menge	Material
1	Gehäuse	1	1.4408
2	Gehäuse II (DN 15...DN 100), Einschraubstutzen (DN 125...DN 200)	1	1.4408
3	Kugel	1	1.4401
4	Kugeldichtung	2	PTFE-verstärkt
5	Gehäusedichtung	1	PTFE
6	Schaltwelle	1	1.4401
7	Druckring	1	PTFE-verstärkt
8	Schaltwellendichtung	1 Satz	PTFE / PTFE leitfähig
9	Stopfbuchse	1	1.4401
10	Tellerfeder	2	1.4310
11	Sechskantmutter	1	A2 - 70
12	Sicherungsblech	1	1.4301
13	Sechskantschraube	1	1.4308
14	Anti-Statik-Kugel	1	A4 - 70 (DN 15...DN 100), A2 - 70 (DN 125...DN 200)
15	Handhebel	1	1.4301 (mit Kunststoffüberzug) (DN 15...DN 100), 14308 (DN 125...DN 200)
16	Anschlagplatte	1	1.4401

3. Abmessungen

3.1. DIN Flansch nach EN 1091 - 1 & EN 558 - 1 Reihe 27 - F4 (DN 15...100) | F5 (DN 125...200)

Hinweis:

Angaben in mm

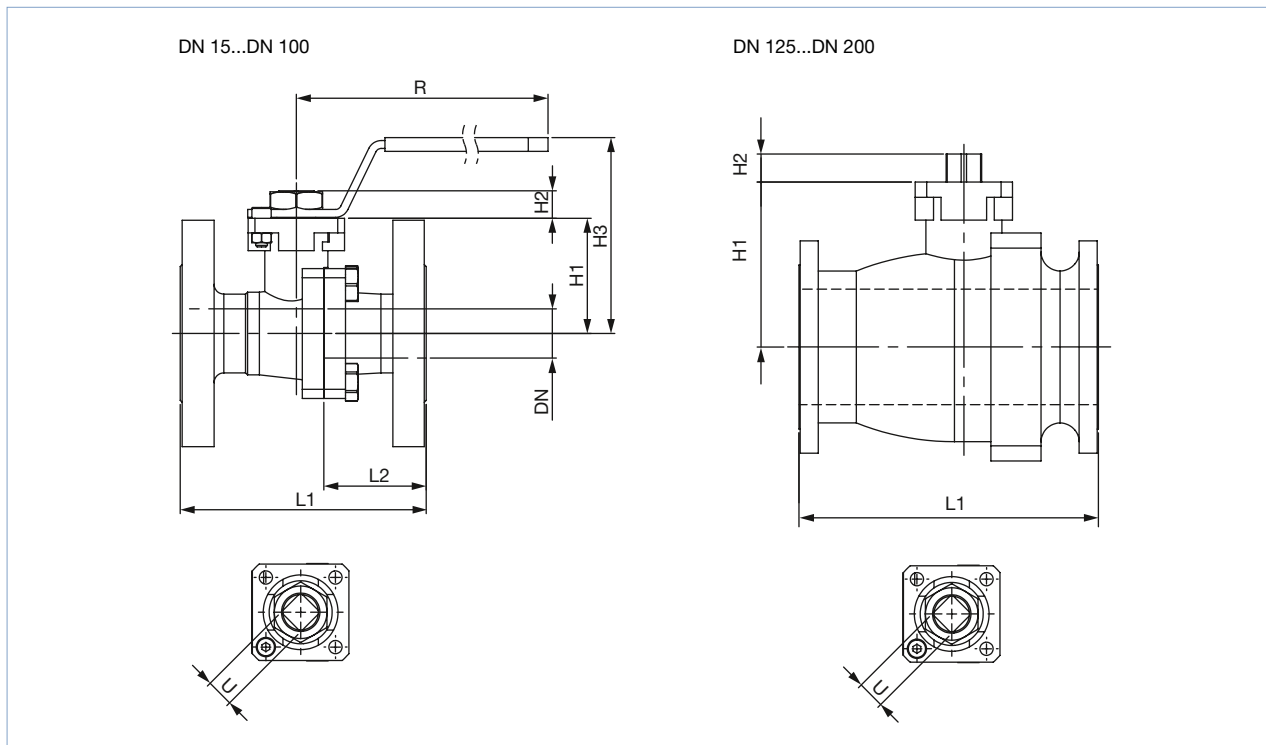

Hinweis:

- ① Anzahl Flanschbohrungen - PN 16
- ② Anzahl Flanschbohrungen - PN 40

Nenn- weite [mm]	L1	L2	H1	H2	H3	R	ISO 5211	U	①	②	Gewicht		Artikel-Nr.	
											PN 16 [kg]	PN 40 [kg]	PN 16	PN 40
15	115	48,5	50	11	92	180	F05	11	4	4	-	2,7	-	772143
20	120	51,5	53,5	11	95,5	180	F05	11	4	4	-	3,4	-	772144
25	125	52	58,5	14	100,5	180	F05	14	4	4	-	4,4	-	772145
32	130	57	71	14	113	180	F05	14	4	4	-	5,6	-	772146
40	140	59	76	17	122,5	300	F07	17	4	4	-	8,1	-	772147
50	150	62	83,5	17	130	300	F07	17	4	4	-	10,7	-	772148
65	170	72	95	17	141,5	300	F07	17	4	8	13,8	14,5	772152	772149
80	180	71,2	113	22	194,5	400	F10	22	8	8	19,6	20,7	772153	772150
100	190	75,5	131	22	212,5	400	F10	22	8	8	26,7	29,7	772154	772151
125	325	-	151,5	22	-	700	F10	22	8	8	45	50	293779	293786
150	350	-	217	37	-	700	F14	36	8	8	70	75	293780	293787
200	400	-	252	37	-	700	F14	36	8	8	120	125	293781	293788

3.2. DIN Flansch nach EN 1091 - 1 & EN 558 - 1 Reihe 1 - F1

Hinweis:
Angaben in mm

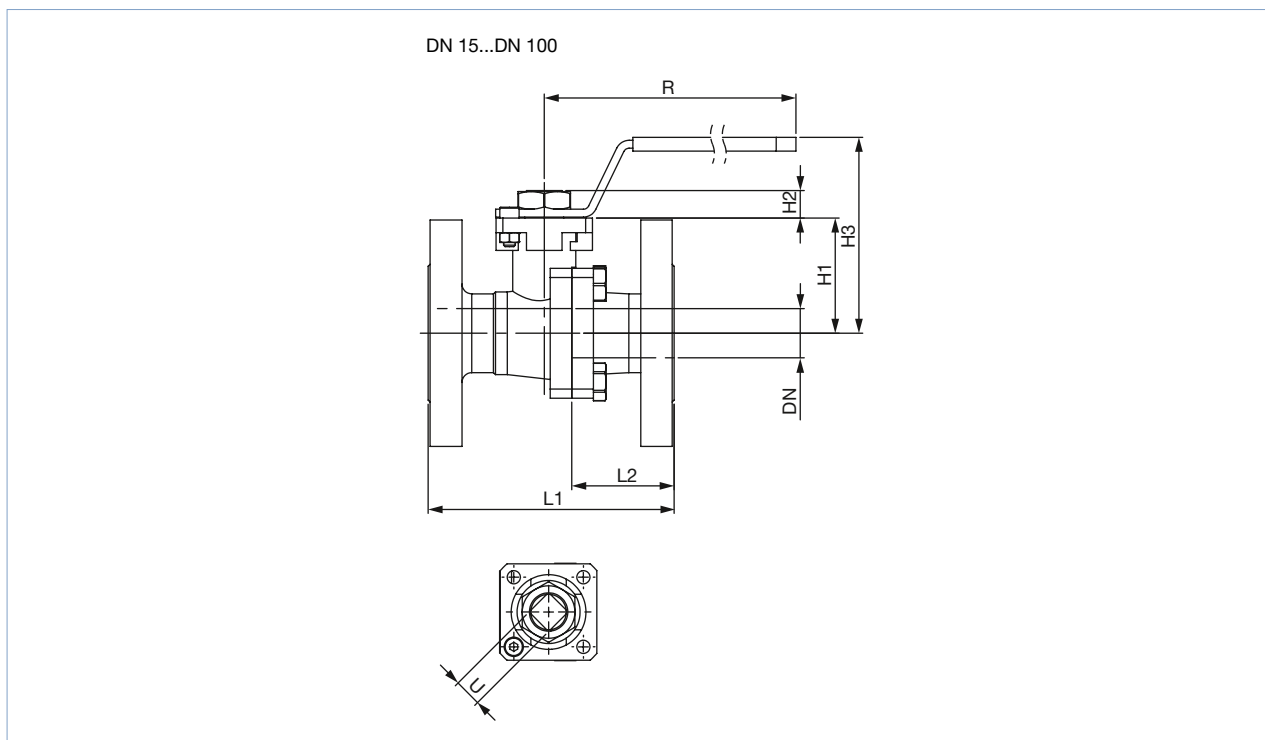

Hinweis:

- ① Anzahl Flanschbohrungen - PN 16
- ② Anzahl Flanschbohrungen - PN 40

Nenn- weite [mm]	L1	L2	H1	H2	H3	R	ISO 5211	U	①	②	Gewicht PN 16 [kg]	Gewicht PN 40 [kg]	Artikel-Nr.	
													PN 16	PN 40
15	130	63,5	50	11	92	180	F05	11	4	4	-	2,7	-	772161
20	150	81,5	53,5	11	95,5	180	F05	11	4	4	-	3,5	-	772162
25	160	87	58,5	14	100,5	180	F05	14	4	4	-	4,5	-	772163
32	180	107	71	14	113	180	F05	14	4	4	-	6	-	772164
40	200	119	76	17	122,5	300	F07	17	4	4	-	8,6	-	772165
50	230	142	83,5	17	130	300	F07	17	4	4	-	11,5	-	772166
65	290	192	95	17	141,5	300	F07	17	4	8	15,3	16,1	772170	772167
80	310	201,2	113	22	194,5	400	F10	22	8	8	21,5	22,6	772171	772168
100	350	235,5	131	22	212,5	400	F10	22	8	8	30,4	33,4	772172	772169

3.3. ANSI/ASME B16.5 Class 150

Hinweis:
Angaben in mm

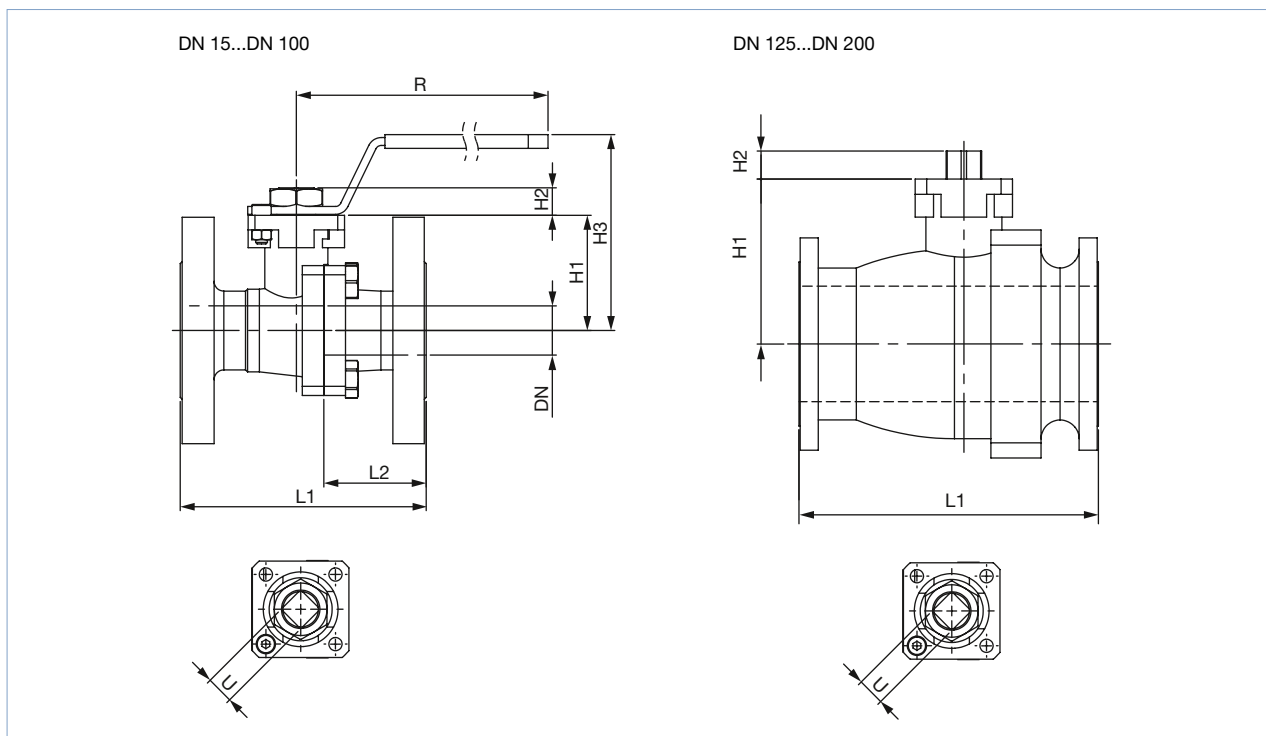

Nenn- weite [mm]	L1	L2	H1	H2	H3	R	ISO 5211	U	Flansch- bohrungen	Gewicht [kg]	Artikel-Nr.
									[Anzahl]		
15	108	41,5	50	11	92	180	F05	11	4	2	772173
20	117	48,5	53,5	11	92,5	180	F05	11	4	2,5	772174
25	127	54	58,5	14	100,5	180	F05	14	4	3,4	772175
32	140	67	71	14	113	180	F05	14	4	4,7	772176
40	165	84	76	17	122,5	300	F07	17	4	7,2	772177
50	178	90	83,5	17	130	300	F07	17	4	10	772178
65	190,5	92,5	95	17	141,5	300	F07	17	4	14,7	772179
80	203	94,2	113	22	194,5	400	F10	22	4	20,4	772180
100	229	114,5	131	22	212,5	400	F10	22	4	31,3	772181
125	325	-	151,5	22	-	700	F10	22	8	52	293774
150	394	-	217	37	-	700	F14	36	8	74	293775
200	457	-	252	37	-	700	F14	36	8	100	293776

3.4. ANSI/ASME B16.5 Class 300

Hinweis:
Angaben in mm

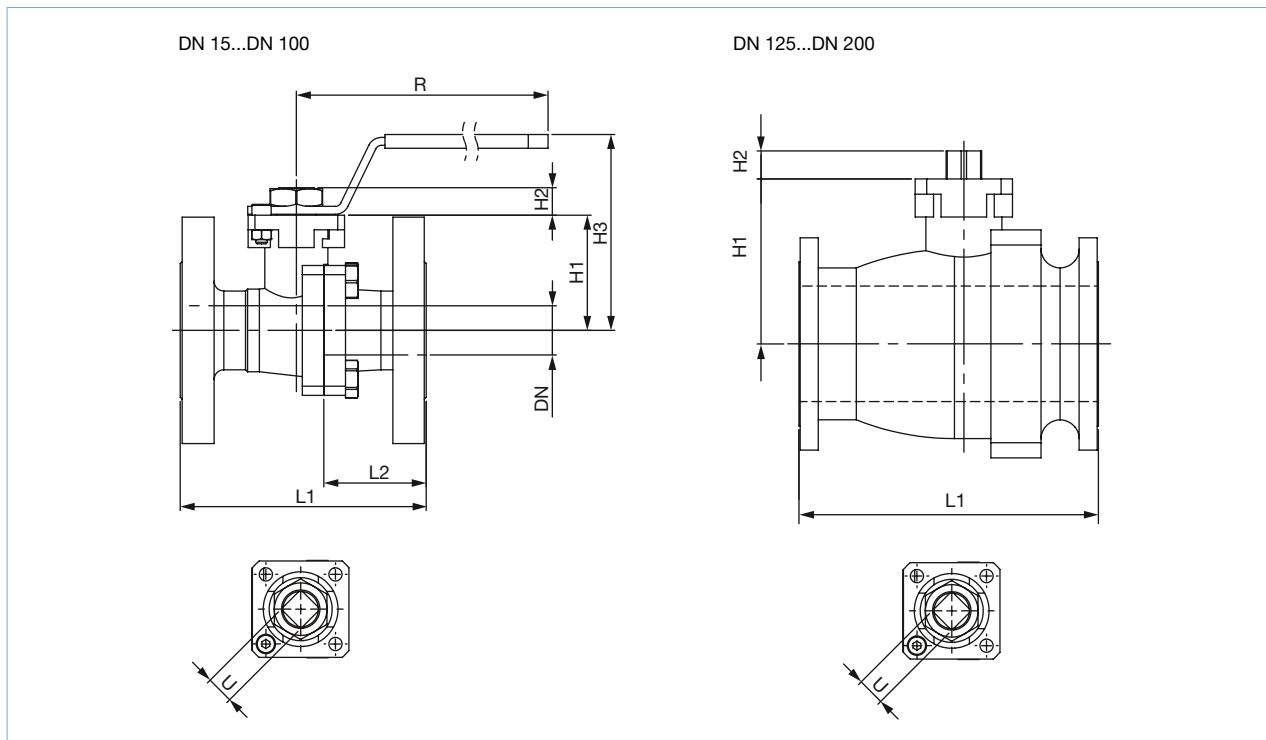

Nennweite [mm]	L1	L2	H1	H2	H3	R	ISO 5211	U	Flanschbohrungen [Anzahl]	Gewicht [kg]	Artikel-Nr.
15	140	73,5	50	12	92	180	F05	11	4	2,5	772182
20	152	83,5	58,7	11	97,7	180	F05	11	4	3,6	772183
25	165	92	62	14	104	180	F05	14	4	4,5	772184
32	178	105	71	15	117	180	F05	14	4	6,1	772185
40	190	109	78	15	124,5	300	F07	17	4	9,7	772186
50	216	128	84,5	17,5	135	300	F07	17	8	11,6	772187
65	241	143	95,5	16,5	142	300	F07	17	8	17	772188
80	282,5	173,7	113	22	198,5	400	F10	22	8	25,1	772189
100	305	190,5	131	23,5	216,5	400	F10	22	8	43,1	772190
150	403	-	217	37	-	700	F14	36	8	124	293777
200	502	-	252	37	-	700	F14	36	8	180	293778

4. Leistungsbeschreibungen

4.1. Druck-Temperatur-Diagramm

Für den allgemeinen industriellen Einsatz

P (bar)

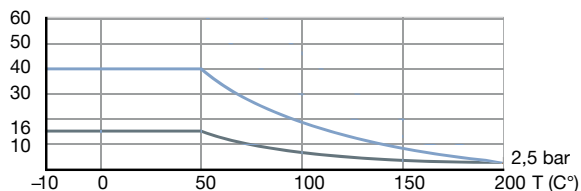

4.2. Drehmomente

Hinweis:

Die Werte wurden unter den folgenden Bedingungen gemessen: Max. Δp , Raumtemperatur, Medium: Wasser

Drehmomente - für Kugelhähne mit einem Druck von PN 16												
DN [mm]	15	20	25	32	40	50	65	80	100	125	150	200
Losbrechmoment [Nm]	12	14	18	32	42	57	83	120	183	441	583	688
Laufmoment [Nm]	10	12	16	29	30	38	69	80	122	299	384	456

Drehmomente - für Kugelhähne mit einem Druck von PN 40												
DN [mm]	15	20	25	32	40	50	65	80	100	125	150	200
Losbrechmoment [Nm]	18	24	42	63	81	120	210	293	390	882	1166	1376
Laufmoment [Nm]	16	21	40	55	57	80	160	195	260	598	768	912

4.3. Nenndurchfluss

Hinweis:

Der Nenndurchfluss K_{vs} nach VDI/VDE 2173 gibt die Wassermenge in Kubikmeter pro Stunde bei $\Delta p=1$ bar und bei $+15$ °C an.

Nenndurchfluss - K_{vs} -Wert [m³/h]												
DN [mm]	15	20	25	32	40	50	65	80	100	125	150	200
K_{vs} [m³/h]	19,4	45,6	71,5	105	170	275	507	905	1414	2362	3674	7155

5. Bestellinformationen

5.1. Bürkert eShop - Bequem bestellt und schnell geliefert



Bürkert eShop – Bequem bestellt und schnell geliefert

Sie möchten Ihr gewünschtes Bürkert-Produkt oder Ersatzteil schnell finden und direkt bestellen? Unser Onlineshop ist rund um die Uhr für Sie erreichbar. Melden Sie sich gleich an und nutzen Sie die Vorteile.

[Jetzt online einkaufen](#)

5.2. Bürkert Produktfilter



Bürkert Produktfilter - Schnell zum passenden Produkt

Sie möchten anhand Ihrer technischen Anforderungen einfach und bequem selektieren? Nutzen Sie den Bürkert Produktfilter und finden Sie unseren passenden Artikel für Ihre Anwendung.

Jetzt Produkte filtern

5.3. Bestelltabelle DIN Flansch nach EN 1091 - 1 & EN 558 - 1 Reihe 27 - F4 (DN 15...100) | F5 (DN 125...200)

Hinweis:

Detaillierte Bestellinformationen finden Sie unter [„3.1. DIN Flansch nach EN 1091 - 1 & EN 558 - 1 Reihe 27 - F4 \(DN 15...100\) | F5 \(DN 125...200\)“](#) auf Seite 6.

5.4. Bestelltabelle DIN Flansch nach EN 1091 - 1 & EN 558 - 1 Reihe 1 - F1

Hinweis:

Detaillierte Bestellinformationen finden Sie unter [„3.2. DIN Flansch nach EN 1091 - 1 & EN 558 - 1 Reihe 1 - F1“](#) auf Seite 7.

5.5. Bestelltabelle ANSI/ASME B16.5 Class 150

Hinweis:

Detaillierte Bestellinformationen finden Sie unter [„3.3. ANSI/ASME B16.5 Class 150“](#) auf Seite 8.

5.6. Bestelltabelle ANSI/ASME B16.5 Class 300

Hinweis:

Detaillierte Bestellinformationen finden Sie unter [„3.4. ANSI/ASME B16.5 Class 300“](#) auf Seite 9.

Bürkert – Überall in Ihrer Nähe

Alle aktuellen
Adressen finden Sie auf
www.burkert.com

DTS 1000361183 DE Version: F Status: RL (released | freigegeben | validé) printed: 25.06.2021

