

Raccordement : G 1/4; PN 0 - 250 bar;



Avantages

- ▶ Action directe
- ▶ Corps inox
- ▶ Protection IP 65
- ▶ Version Eex ed IIC T4 à la demande

Conception/Fonctionnement

La vanne de passage à commande directe type 2200 existe en fonction A et B.

Elle est conçue pour des pressions élevées.

Sa particularité réside dans la conception du siège et des éléments d'étanchéité.

Une étanchéification radiale supplémentaire permet d'obtenir une étanchéité parfaite. La forme conique du joint permet la commutation avec une puissance relativement faible de la bobine sous une haute pression.

Applications

Fluides

Liquides et gaz neutres

Applications

- Compresseur
- Décolmatage
- Lavage

burkert
Easy Fluid Control Systems

Electrovannes 2/2 pour hautes pressions DN1,2 et DN2 **Type 2200**

Caractéristiques techniques

Fonctions

A Vanne 2/2, normalement fermée au repos

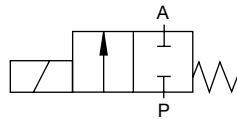

Fonctions

B Vanne 2/2, normalement ouverte au repos

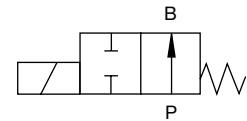

Paramètres

Diamètre DN	Facteurs de débit ¹⁾		Raccordement Taraudé G	Gamme de pression				Poids [kg]
	Valeur Kv Eau [m³/h]	Valeur QNn Air [l/min]		Fonction A		Fonction B		
				DC	AC	DC	AC	
1,2	0,03	33	1/4	0-250	0-250	0-250	0-250	1,22
2,0	0,09	97	1/4	0-60	0-150	0-60	0-60	1,22

Toutes les pressions sont indiquées par rapport à la pression atmosphérique

¹⁾ Mesuré avec 1 bar en entrée et sortie à l'échappement à 20°C

Caractéristique d'utilisation (vanne)

Matériau du corps	Inox 1.4401, pièces interne en 1.4571, 1.4310 et 1.4104
Raccordement	G 1/4
Diamètre	DN 1,2 ou 2
Fluides	Gaz et fluides neutres.
Viscosité max.	Environ 21 mm²/s
Température du fluide avec Joint FKM/PCTFEmin.	-10 °C, max. +130 °C
Température ambiante	max. +55 °C
Temps de commutation ²⁾	
Ouverture	20 - 30 ms
Fermeture	20 - 30 ms

²⁾ Mesuré à la sortie A, temps de la commutation électrique à la montée en pression à 90% ou à la chute de pression à 10% de la pression de service (6 bar) à une température de 20°C.

Caractéristique d'utilisation (actionneur)

Alimentation	230, 24VAC / 50Hz 24 VDC Autres tensions sur demande												
Tolérance de tension	±10 %												
Consommation	<table border="1"> <thead> <tr> <th>Fonction</th> <th>VAC appel</th> <th>VAC maintien</th> <th>VDC</th> </tr> </thead> <tbody> <tr> <td>A</td> <td>85 VA</td> <td>48VA/20W</td> <td>14W</td> </tr> <tr> <td>B</td> <td>85 VA</td> <td>55VA/24W</td> <td>14W</td> </tr> </tbody> </table>	Fonction	VAC appel	VAC maintien	VDC	A	85 VA	48VA/20W	14W	B	85 VA	55VA/24W	14W
Fonction	VAC appel	VAC maintien	VDC										
A	85 VA	48VA/20W	14W										
B	85 VA	55VA/24W	14W										
Facteur de marche	100 % marche continue												
Cadence	100 man./min.												
Raccordement électrique	Connecteur pour câble de raccordement ø 7 (3 x 0,75 mm²)												
Protection	IP65												
Installation	De préférence système magnétique vers le haut												

Dimensions [mm]

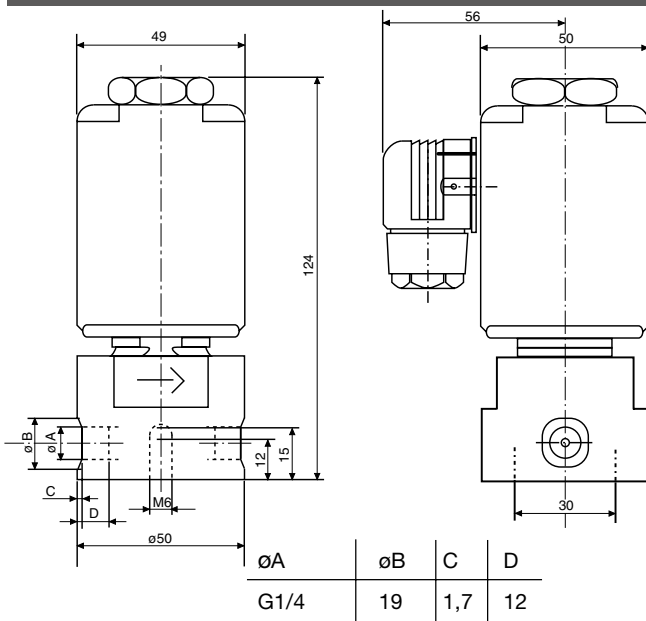

Tableau de commande [mm]

Fonction A; raccordement G1/4

Diamètre DN [mm]	Valeur Kv Eau [m³/h]	Gamme de pression [bar]	Matériau d'étanchéité	Tension/ Fréquence [V/Hz]	Code Ident
1,2	0,03	0-250	FKM/PCTFE	24/DC	000 487
1,2	0,03	0-250	FKM/PCTFE	24/50	000 733
1,2	0,03	0-250	FKM/PCTFE	220-230/50	000 474
2,0	0,09	0-150	FKM/PCTFE	24/50	000 673
2,0	0,09	0-150	FKM/PCTFE	220-230/50	000 630

Fonction B et version EEx ed II C T4 sur demande