

The smart choice of Fluid Control Systems

Type 6240



www.buerkert.com

2/2 way servo solenoid valve
2/2-Wege Servo-Magnetventil
Électrovanne servo-commandée à 2/2 voies



MAN 1000094987 ML Version: A Status: RL (released | freigegeben) printed: 17.07.2008

We reserve the right to make technical changes without notice.
Technische Änderungen vorbehalten.
Sous réserve de modification techniques.
© 2007 Bürkert Werke GmbH & Co. KG
Operating Instructions 0705/01_EU-ml_00805591

About this operating manual



CAUTION!
This operating manual must be read and understood.

Read this operating manual through carefully and pay particular attention to the

- Safety Precautions;
- Intended Use;
- Information on the Type Plate;
- Technical Data.



NOTE!
Further information can be found on the Internet at:
www.buerkert.com → technical data → data sheets → type XXXX

Symbols

The following symbols are used throughout this manual:



DANGER!
Signifies an immediate impending danger.
If it is not avoided, death or serious injury will result.



WARNING!
Signifies a potentially dangerous situation.
If it is not avoided, death or serious injury may result.



CAUTION!
Signifies a potentially dangerous situation.
If it is not avoided,
▪ Minor injury or equipment damage may result.
▪ The product or its surroundings may be damaged.



NOTE!
Describes important additional information, tips and recommendations.



NOTE!
Indicates further relevant information.

→ indicates a work step which you must carry out.

Intended Use

The device may only be used in the applications indicated in this operating manual - and only in connection with third-party devices or components recommended or permitted by Bürkert.

Observe the instructions in this operating manual, as well as the conditions of use and permissible data specified in the chapter Technical Data and on the rating plate of each device.

The device may only be used when it is in perfect condition.

The proper and safe operation of the device presupposes correct transport and installation as well as attentive operation. Use in any other way does not constitute intended use.

Foreseeable Misuse

- Do not subject the device to mechanical loads (e.g. by using it as a support for objects, a screw-in aid, a step or as a lever).
- Do not make any alterations to the exterior of the device.

General Safety Instructions



DANGER!

High pressure in the system!

Working on the system poses an acute risk of injury.

- Only qualified and instructed persons may work on the pneumatics/hydraulics of the system.
- Switch off the pressure before disconnecting lines and valves!
- Use suitable tools!



DANGER!

Electric voltage!

Working on the electrical equipment of the system poses an acute risk of injury.

- Only qualified personnel may work on the electrical equipment of the system!
- Always switch off the voltage and secure the device to prevent switching on before starting work.
- Observe the applicable accident prevention and safety regulations for electrical equipment.



WARNING!

Unintentional operation or unauthorized tampering may lead to hazardous situations.

- Take suitable measures to prevent unintentional operation or unauthorized tampering!



WARNING!

Risk of burns due to the hot coil.

The coil can become very hot during continuous operations.

- Wear protective gloves!



WARNING!

Risk of injury due to functional failure for valves with alternating current (AC).

A seized core can cause the spool to overheat and lead to functional failure.

- Monitor the operating process for proper functioning!



CAUTION!

Risk of short circuit or escape of medium through loose screw fittings.

- Ensure that the seals are seated correctly.
- Screw on coil and device plug socket or valves and mounting plate carefully!

Scope of Supply

Immediately upon receipt of delivery, check that the contents have not been damaged and that the type and scope of the delivery matches the delivery note or packing list.

Please contact us immediately in the event of discrepancies.

Germany

Contact Address:

Bürkert Fluid Control Systems
 Sales Centre
 Chr.-Bürkert-Str. 13-17
 D-74653 Ingelfingen
 Tel. : +49 (0)7940 - 10 111
 Fax: +49 (0)7940 - 10 448
 E-mail: info@de.buerkert.com

International

Contact addresses are found on the final pages of this operating manual.

And also on the Internet at:

www.buerkert.com → Bürkert → Company → Locations

Warranty Terms

This Document contains no guarantee statements. Please refer to our general terms and conditions.

A precondition for the warranty is the intended use of the device in compliance with the specified operating conditions and the instructions in this manual.

The warranty only covers the fault-free operation of the device and the approved accessories.

Failure to observe these instructions, altering the exterior of the device as well as unauthorized tampering with the device releases us from all liability and invalidates the warranty for the device and accessories.



NOTE!

We accept no liability for consequential damage of any kind which may arise from the failure or incorrect operation of the device.

Technical Data

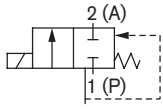
Housing material	Brass, stainless steel
Media	Neutral gases and liquids Technical vacuum
Circuit function A	 <p>Servo with positive lift</p>
Ambient temperature	Max. +55 °C
Sealing material / Fluid temperature	
FKM	-10 to +120 °C
EPDM	-30 to +120 °C
PTFE/Graphite	max. 180 °C ¹⁾
Classification	IP65 with device socket

Subject to change without notice!



NOTE!

Observe voltage (tolerance of $\pm 10\%$), current type and pressure according to the rating plate of the device.

Valve label (Example)

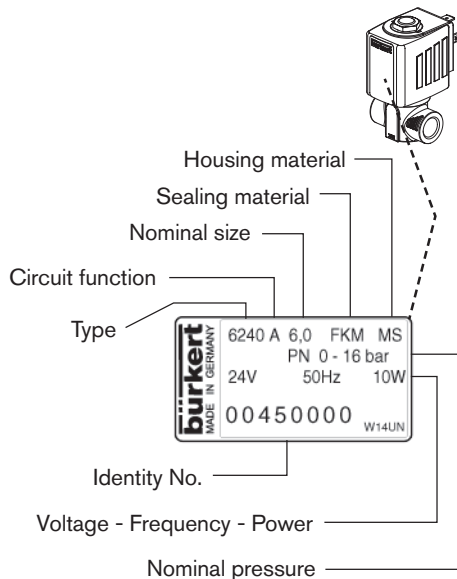

Installation instructions



WARNING!

Risk of injury during installation of the valve into the unit!

- Disconnect the voltage!
- Disconnect pressure to the unit!

- Clean the piping.
- In the event of contaminated medium. Install a strainer (mesh width 0.2 to 0.4 mm).
- Install in any position. Preferred direction; actuator on top.
- Use proper tools for connecting the piping!
Hold the valve by its' housing.
Do not use the coil as a lever.
- Seal the pipe connection with PTFE tape. The tape must not get inside the valve!



NOTE!

Observe the direction of flow!
Direction of flow: from 1 → 2 (from P → A)

Coil assembly



WARNING!

Escape of medium

While loosening a stuck nut, medium may escape!
 ▪ Do not turn a stuck nut any further.



WARNING!

Electric shock!

A missing ground between coil and housing poses the risk of electric shock.

- The turning lock must fit into the notch on the housing during installation. It may not protrude axially above the octagonal nipple!
- Check the ground after installing the coil!



WARNING!

Danger of overheating and fire!

Connecting the coil without an installed valve leads to overheating and destroys the coil.

- Only connect the coil when a valve has been installed.

12

Coil assembly

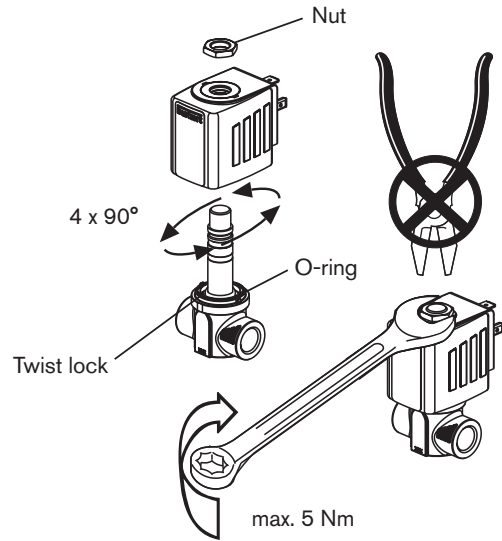

13

Electrical connection - Device socket

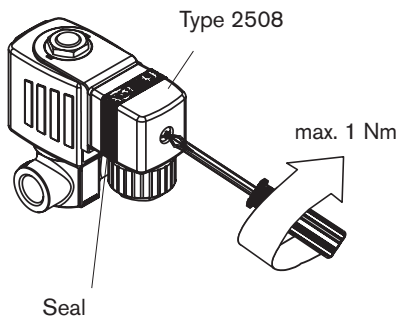

WARNING!

Electric shock!

A missing ground between coil and housing poses the risk of electric shock.

- Always connect the ground.
- Check the electrical connection between coil and housing.

14

Troubleshooting

In the event of faults, ensure that;

- the device has been correctly installed;
- the connections have been made correctly;
- the device is not damaged;
- all screw fittings are securely tightened;
- current and air pressure are present;
- all pipelines are free of contamination.

The magnet does not attract;

- short circuits or coil interruptions,
- core / core chamber contamination.

15

Spare parts

Order complete coils or fittings using the id. no. of the device as shown on the rating plate; e. g., coil set for Type 6240 id. no. XXXXXXXX

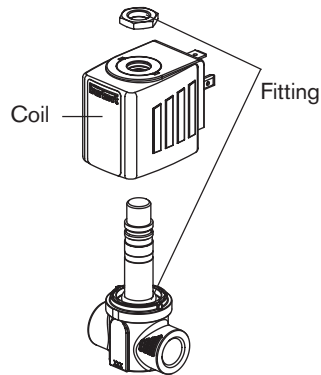

Packing, Transport, Storage



CAUTION!

Store the device in a clean, dry place; preferably in the original packaging or in appropriate protective packaging!

Storage temperature: -40 to +55 °C

Disposal

- Observe national waste disposal regulations.
- Dispose of the valve and packaging in an environmentally safe manner.

The smart choice of Fluid Control Systems

Type 6240



www.buerkert.com

2/2-Wege Servo-Magnetventil

D

MAN 1000094987 ML Version: A Status: RL (released | freigegeben) printed: 17.07.2008

We reserve the right to make technical changes without notice.
Technische Änderungen vorbehalten.
Sous réserve de modification techniques.
© 2007 Bürkert Werke GmbH & Co. KG
Operating Instructions 0705/01_EU-ml_00805591

Zur Anleitung



VORSICHT!
Diese Anleitung muss gelesen und verstanden werden.

Lesen Sie diese Anleitung sorgfältig durch und beachten Sie vor allem die

- Sicherheitshinweise,
- bestimmungsgemäße Verwendung,
- Angaben auf dem Typschild,
- technischen Daten.



HINWEIS!
Weitere Informationen finden Sie im Internet unter: www.buerkert.de → Bürkert → Technische Daten → Datenblätter → Typ XXXX

Darstellungsmittel



GEFAHR!
bezeichnet eine unmittelbar drohende Gefahr. Wenn sie nicht gemieden wird, sind *schwerste Verletzungen oder Tod* die Folge.



WARNUNG!
bezeichnet eine möglicherweise gefährliche Situation. Wenn sie nicht gemieden wird, können *Tod oder schwerste Verletzungen* die Folge sein.



VORSICHT!
bezeichnet eine möglicherweise gefährliche Situation. Wenn sie nicht gemieden wird,

- können *leichte oder geringfügige Verletzungen* die Folge sein.
- kann das Produkt oder seine Umgebung beschädigt werden.



HINWEIS!
kennzeichnet wichtige Zusatzinformationen, Tipps und Empfehlungen.



HINWEIS!
verweist auf weiterführenden Informationen.

→ markiert einen Arbeitsschritt, den Sie ausführen müssen.

Bestimmungsgemäße Verwendung

Das Gerät darf nur für die in dieser Anleitung vorgesehenen Einsatzfälle und nur in Verbindung mit von Bürkert empfohlenen bzw. zugelassenen Fremdgeräten und -komponenten verwendet werden.

Beachten Sie die Hinweise in dieser Anleitung, die Einsatzbedingungen und zulässigen Daten, die im Kapitel *Technische Daten* und auf dem Typschild des jeweiligen Gerätes spezifiziert sind.

Das Gerät darf nur in einwandfreiem Zustand betrieben werden. Der einwandfreie und sichere Betrieb des Gerätes setzt sachgemäßen Transport, sachgemäße Montage sowie sorgfältige Bedienung voraus.

Eine andere oder darüber hinausgehende Verwendung gilt als nicht bestimmungsgemäß.

Vorhersehbarer Fehlgebrauch

- Belasten Sie das Gerät nicht mechanisch (z. B. nicht als Ablage für Gegenstände, Einschraubhilfe, Trittstufe oder Hebelarm verwenden).
- Nehmen Sie am Gerät keine äußerlichen Veränderungen vor.

Allgemeine Sicherheitshinweise



GEFAHR

Hoher Druck in der Anlage!

Bei Eingriffen in die Anlage besteht akute Verletzungsgefahr.

- Nur sachkundiges und unterwiesenes Personal darf in die Pneumatik/Hydraulik der Anlage eingreifen!
- Vor dem Lösen von Leitungen und Ventilen den Druck abschalten!
- Geeignetes Werkzeug verwenden!



GEFAHR

Elektrische Spannung!

Bei Eingriffen in die elektrische Ausrüstung der Anlage besteht akute Verletzungsgefahr.

- Nur Fachpersonal darf in die elektrische Ausrüstung der Anlage eingreifen!
- Vor Beginn der Arbeiten in jedem Fall die Spannung abschalten und gegen Wiedereinschalten sichern!
- Die geltenden Unfallverhütungs- und Sicherheitsbestimmungen für elektrische Geräte beachten!



WARNUNG!

Unbeabsichtigtes Betätigen oder unzulässige Beeinträchtigungen können zu gefährlichen Situationen führen.

- Unbeabsichtigtes Betätigen oder unzulässige Beeinträchtigungen ausschließen!



WARNUNG!

Verbrennungen durch heiße Spule.

Die Spule kann im Dauerbetrieb sehr heiß werden.

- Schutzhandschuhe tragen!



WARNUNG!

Verletzungsgefahr durch Funktionsausfall bei Ventilen mit Wechselspannung (AC).

Festsitzender Kern bewirkt Spulenüberhitzung, die zu Funktionsausfall führt.

- Arbeitsprozess auf einwandfreie Funktion überwachen!



VORSICHT!

Kurzschlussgefahr bzw. Austritt von Medium bei undichten Verschraubungen.

- Auf einwandfreien Sitz der Dichtungen achten!
- Spule und Gerätesteckdose bzw. Ventil und Anschlussplatte sorgfältig verschrauben!

Lieferumfang

Überzeugen Sie sich unmittelbar nach Erhalt der Sendung, dass der Inhalt nicht beschädigt ist und in Art und Umfang mit dem Lieferschein bzw. der Packliste übereinstimmt.

Bei Unstimmigkeiten wenden Sie sich bitte umgehend an uns.

Deutschland

Kontaktadresse:

Bürkert Fluid Control Systems
 Sales Center
 Chr.-Bürkert-Str. 13-17
 D-74653 Ingelfingen
 Tel. : 07940 - 10 111
 Fax: 07940 - 10 448
 E-mail: info@de.buerkert.com

International

Die Kontaktadressen finden Sie auf den letzten Seiten dieser Bedienungsanleitung.

Außerdem im Internet unter:

www.buerkert.com → Bürkert → Company → Locations

Garantiebestimmungen

Diese Druckschrift enthält keine Garantiezusagen. Wir weisen hierzu auf unsere allgemeinen Verkaufs- und Geschäftsbedingungen.

Voraussetzung für die Garantie ist der bestimmungsgemäße Gebrauch des Gerätes unter Einhaltung der spezifizierten Einsatzbedingungen sowie die Beachtung dieser Anleitung.

Bei Nichtbeachtung der Hinweise, äußerlichen Veränderungen des Gerätes und unzulässigen Eingriffen in das Gerät entfällt jegliche Haftung unsererseits, ebenso erlischt die Garantie auf Gerät und Zubehörteile.



HINWEIS!

Die Gewährleistung erstreckt sich nur auf die Fehlerfreiheit des Gerätes und der zugelassenen Zubehörteile.

Für Folgeschäden jeglicher Art, die durch Ausfall oder Fehlfunktion des Gerätes entstehen könnten, wird keine Haftung übernommen.

Technische Daten

Gehäusewerkstoff	Messing, Edelstahl
Medien	Neutrale Gase und Flüssigkeiten, Technisches Vakuum
Wirkungsweise A	 Servo mit Zwangsanhebung
Umgebungstemperatur	max. +55 °C
Medientemperatur in Abhängigkeit vom Dichtwerkstoff	-10 ... +120 °C
FKM	-30 ... +120 °C
EPDM	max. 180 °C
PTFE/Graphit	
Schutzart	IP65 mit Gerätesteckdose

Änderungen vorbehalten!



HINWEIS!

Beachten Sie Spannung (Toleranz $\pm 10\%$), Stromart und Druck laut Typschild des jeweiligen Gerätes.

Typschild (Beispiel)

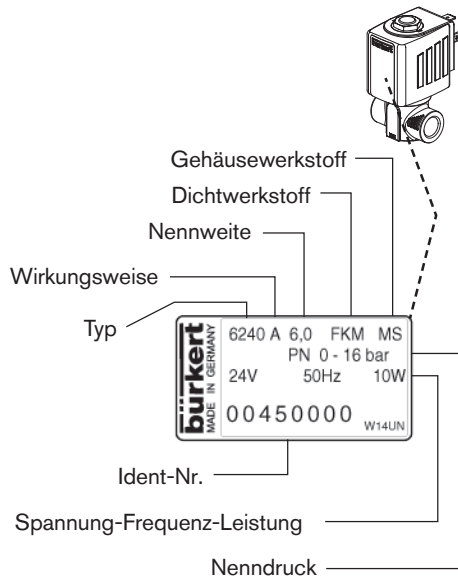

Vorgehensweise bei der Montage



WARNUNG!

Bei der Montage des Ventils in die Anlage besteht Verletzungsgefahr!

- Schalten Sie die elektrische Spannung ab!
- Schalten Sie die Anlage drucklos!

- Reinigen Sie die Rohrleitungen.
- Schalten Sie bei verschmutztem Medium Schmutzfänger vor (Maschenweite 0,2 ... 0,4 mm).
- Die Einbaulage ist beliebig.
Vorzugsrichtung: Antrieb oben.
- Verwenden Sie zum Einschrauben der Rohrleitungen richtiges Werkzeug!
Halten Sie das Gerät am Gehäuse fest.
Benutzen Sie die Spule nicht als Hebelarm.
- Dichten Sie Rohrverbindung mit PTFE-Band ab. Das Band darf nicht in das Gerät gelangen!



HINWEIS!

Beachten Sie die Durchflussrichtung!
Durchflussrichtung: von 1 → 2 (von P → A)

Spulenmontage



WARNUNG!

Mediumsaustritt

Beim Lösen einer festsitzenden Mutter kann Medium austreten!

- Drehen Sie eine festsitzende Mutter nicht weiter.



WARNUNG!

Stromschlag

Bei fehlendem Schutzleiterkontakt zwischen Spule und Gehäuse besteht die Gefahr des Stromschlags.

- Die Verdrehsicherung muss bei der Montage in den Gehäusezapfen eintauchen. Sie darf axial nicht über den Achtkantnippel herausragen!
- Prüfen Sie den Schutzleiterkontakt nach der Spulenmontage!



WARNUNG!

Überhitzung, Brandgefahr

Der Anschluss der Spule ohne montiertes Ventil führt zur Überhitzung und zerstört die Spule.

- Schließen Sie die Spule nur mit montiertem Ventil an.

28

Spulenmontage

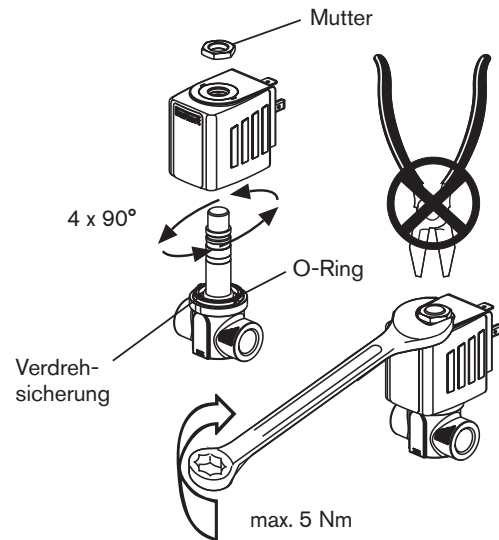

29

Elektrischer Anschluss - Gerätesteckdose

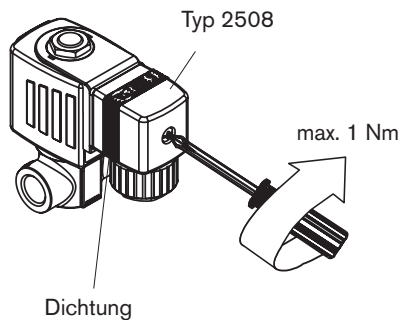

WARNUNG!

Stromschlag

Bei fehlendem Schutzleiterkontakt zwischen Spule und Gehäuse besteht die Gefahr des Stromschlags.

- Schließen Sie immer den Schutzleiter an!
- Prüfen Sie den elektrischen Durchgang zwischen Spule und Gehäuse.

30

Störungen

Stellen Sie bei Störungen sicher, dass:

- das Gerät vorschriftsmäßig installiert ist,
- der Anschluss ordnungsgemäß ausgeführt ist,
- das Gerät nicht beschädigt ist,
- alle Schraubverbindungen fest angezogen sind,
- Spannung und Druck anliegen,
- die Rohrleitungen schmutzfrei sind.

Magnet zieht nicht an:

- Kurzschluss oder Spulenunterbrechung,
- Kern / Kernraum verschmutzt.

31

Ersatzteile bestellen

Bestellen Sie Spule oder Armatur komplett, unter Angabe der Id.-Nr. des Gerätes lt. Typschild, z. B. Spule für Typ 6240 Id.-Nr. XXXXXXXX

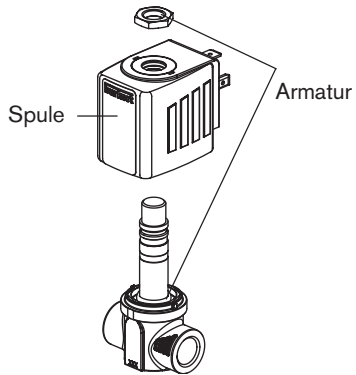

Verpacken, Transportieren, Lagern

Lagern Sie das Gerät trocken und staubfrei; möglichst in der Original- oder einer entsprechend schützenden Verpackung!

Lagertemperatur: -40 ... +55 °C

Entsorgung

- Beachten Sie die nationalen Abfallbeseitigungsvorschriften.
- Entsorgen Sie das Gerät und die Verpackung umweltgerecht.

Type 6240



Électrovanne servo-commandée
à 2/2 voies

F

The smart choice of Fluid Control Systems

www.buerkert.com

We reserve the right to make technical changes without notice.

Technische Änderungen vorbehalten.

Sous réserve de modification techniques.

© 2007 Bürkert Werke GmbH & Co. KG

Operating Instructions 0705/01_EU-ml_00805591

MAN 1000094987 ML Version: A Status: RL (released / freigegeben) printed: 17.07.2008

Concernant cette notice



ATTENTION !
Les présentes consignes doivent être lues et comprises.

Lisez attentivement la présente notice et respectez impérativement les consignes suivantes:

- Consignes de sécurité,
- Utilisation conforme à la destination,
- Indications figurant sur la plaque signalétique,
- Caractéristiques techniques.



REMARQUE !
Vous trouverez de plus amples informations sur Internet, sur le site : www.buerkert.fr → Fiches techniques → Type XXXX

Symboles utilisés



DANGER !
signale un risque de danger immédiat.
S'il n'est pas évité, il peut entraîner *la mort ou des blessures graves*.



AVERTISSEMENT !
signale une situation potentiellement dangereuse.
Si elle n'est pas évitée, elle peut entraîner *la mort ou des blessures graves*.



ATTENTION !
signale une situation potentiellement dangereuse.
Si elle n'est pas évitée,

- des *blessures légères ou bénignes et des dommages matériels* peuvent en être la conséquence.
- le produit ou son environnement peut être endommagé.



REMARQUE !
identifie des informations complémentaires importantes, des astuces et des recommandations.



REMARQUE !
renvoie à des informations plus détaillées.

→ désigne une opération que vous devez effectuer.

Utilisation conforme à la destination

L'appareil doit uniquement être utilisé pour les applications prévues dans la présente notice et seulement en association avec des appareils et composants étrangers recommandés ou homologués par Bürkert.

Respectez les instructions de cette notice ainsi que les conditions d'utilisation et les caractéristiques admises spécifiées au chapitre Caractéristiques techniques et sur la plaque signalétique de l'appareil correspondant.

L'appareil doit être utilisé uniquement s'il est en parfait état. Le fonctionnement parfait et sûr de l'appareil suppose un transport et un montage corrects ainsi qu'une utilisation soignée.

Toute autre utilisation est considérée comme non conforme à la destination.

Utilisation incorrecte prévisible

- Ne pas faire subir de contraintes mécaniques à l'appareil (par ex. en déposant des objets dessus, ou s'en servant comme aide pour visser, comme marche-pied ou comme levier).
- Ne pas effectuer de transformations extérieures sur l'appareil.

Consignes générales de sécurité



DANGER!

Pression élevée dans l'installation!

Les interventions dans l'installation présentent de graves risques de blessures.

- Seules des personnes spécialisées et formées à cet effet peuvent intervenir sur le système pneumatique / hydraulique de l'installation!
- Avant de déposer les conduites et les vannes, coupez la pression!
- Utilisez les outils adaptés!



DANGER!

Tension électrique!

Les interventions dans l'équipement électrique de l'installation présentent de graves risques de blessures.

- Seul le personnel spécialisé peut intervenir sur l'équipement électrique de l'installation!
- Avant de commencer une intervention, dans tous les cas, coupez la tension et assurez une protection contre la remise en marche de l'appareil !
- Respectez les règles de prévention des accidents et de sécurité en vigueur pour les appareils électriques !



AVERTISSEMENT!

Un actionnement involontaire ou des influences néfastes inadmissibles peuvent entraîner des situations dangereuses.

- Veillez à exclure tout actionnement involontaire ou influences néfastes !



AVERTISSEMENT!

Risque de brûlure lié à la chaleur de la bobine.

La bobine peut devenir très chaude dans le cas d'un fonctionnement en continu.

- Portez des gants de protection !



AVERTISSEMENT!

Risque de blessure en cas de dysfonctionnement des vannes à courant alternatif (AC).

Un noyau bloqué provoque une surchauffe de la bobine qui entraîne à son tour une panne.

- Surveiller le process de travail pour détecter tout dysfonctionnement !



ATTENTION!

Risque de court-circuit ou de fuite de fluide en cas de raccords vissés non étanches.

- Veillez à la position correcte des joints !
- Vissez soigneusement la bobine et la prise de l'appareil, ainsi que la vanne et la plaque de raccordement !

Étendue de la livraison

Assurez-vous dès réception de la livraison que son contenu n'est pas endommagé et qu'il est conforme, de par sa nature et son étendue, au bordereau de livraison ou à la liste de colisage.

Merci de nous contacter immédiatement en cas de divergences.

Allemagne

Coordonnées de contact :

Bürkert Fluid Control Systems
Sales Center
Chr.-Bürkert-Str. 13-17
D-74653 Ingelfingen
Tel. : 07940 - 10 111
Fax: 07940 - 10 448
E-mail: info@de.buerkert.com

International

Les coordonnées de contact figurent sur la dernière page du présent manuel d'utilisation.

Également disponibles sur Internet à l'adresse suivante
www.buerkert.com → Bürkert → Company → Locations

Conditions de garantie

Ce document ne comporte pas d'engagements de garantie. Nous renvoyons à cet effet à nos conditions générales de vente.

La garantie s'applique sous réserve d'une utilisation de l'appareil conforme à sa destination, en respectant les conditions spécifiées et la présente notice d'utilisation.

Le non-respect de ces consignes, les transformations extérieures de l'appareil et les interventions inadmissibles dans l'appareil annulent toute responsabilité de notre part ainsi que la garantie sur l'appareil et les accessoires !



REMARQUE !

La garantie couvre uniquement l'absence de défauts de l'appareil et de ses accessoires homologués.

Aucune responsabilité n'est assumée pour des dommages de toute nature consécutifs à une défaillance ou un dysfonctionnement de l'appareil.

40

Caractéristiques techniques

Matériau de boîtier	Laiton, acier fin
Fluides	Gaz et liquides neutres Vide technique
Fonctionnement A	<p>Servocommande avec accentuation forcée</p>
Température ambiante	max. +55 °C
Température du fluide / Matériau d'étanchéité	
FKM	-10 ... +120 °C
EPDM	-30 ... +120 °C
PTFE/Graphit	max. 180 °C
degré de protection	IP65 avec connecteur

Sous réserve de modifications



REMARQUE !

Respecter la tension (tolérance $\pm 10\%$), le type de courant et la pression conformes à la plaque signalétique de l'appareil correspondant.

41

Plaque signalétique (Exemple)

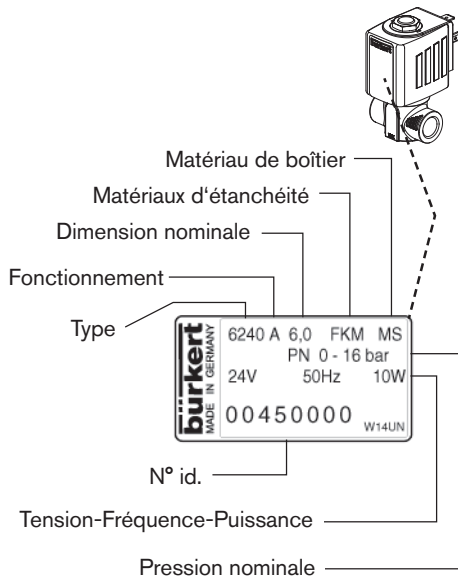

42

Procédure de montage



AVERTISSEMENT!

Risque de blessure

Risque de blessure lors du montage de la vanne dans l'installation.

- Couper la tension électrique.
- Mettre l'installation hors pression.

- Nettoyer les canalisations.
- En cas de fluide souillé, placer un collecteur d'impuretés en amont (Largeur de maille 0,2 ... 0,4 mm).
- Emplacement de montage au choix, placer de préférence l'actionneur sur le dessus.
- Utiliser l'outil approprié pour visser les canalisations. Fixer l'appareil au niveau du boîtier. Ne pas utiliser la bobine comme levier.
- Étancher le raccord de canalisation à l'aide d'une bande en PTFE. La bande ne doit pas pénétrer dans l'appareil!



REMARQUE !

Respecter le sens du débit !
Sens du débit : de 1 vers 2 (de P vers A)

43

Montage de la bobine



AVERTISSEMENT!

Fuite de fluide

Des fuites de fluide peuvent survenir si un écrou bloqué se desserre.

- Ne pas serrer un écrou bloqué au-delà du maximum.



AVERTISSEMENT!

Décharge électrique

En cas d'absence de contact conducteur de protection entre la bobine et le boîtier, il existe un risque de décharge électrique.

- La sécurité antitorsion doit être insérée dans les axes du boîtier lors du montage.
- Sur le plan axial, elle ne doit pas dépasser au-delà du raccord fileté à huit pans.
- Tester le contact conducteur de protection après le montage de la bobine.



AVERTISSEMENT!

Surchauffe, risque d'incendie

Le raccordement de la bobine sans la vanne montée entraîne une surchauffe et détruit la bobine.

- Raccorder la bobine uniquement lorsque la vanne est montée.

44

Montage de la bobine

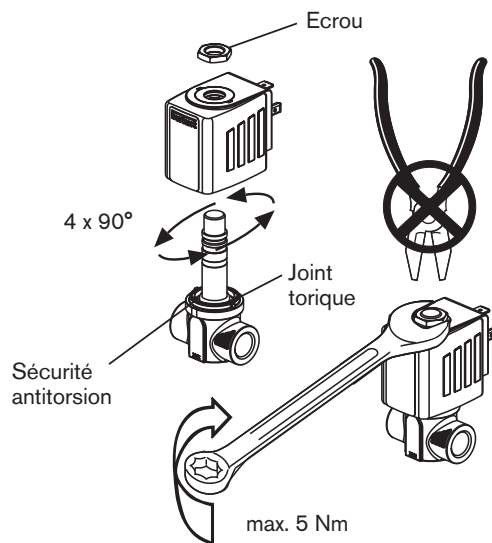

45

Raccordement électrique - Prise de l'appareil

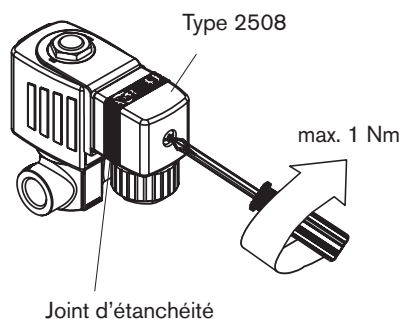

AVERTISSEMENT!

Décharge électrique

En cas d'absence de contact conducteur de protection entre la bobine et le boîtier, il existe un risque de décharge électrique.

- Toujours raccorder le conducteur de protection.
- Tester le passage électrique entre la bobine et le boîtier.

46

Dérangement

En cas de problème, s'assurer que:

- l'appareil a été installé de manière conforme,
- le branchement est réalisé comme il convient,
- l'appareil n'est pas endommagé,
- tous les assemblages vissés sont convenablement serrés,
- la tension et la pression requises sont présentes,
- les conduites sont propres.

L'aimant ne fonctionne pas:

- Court-circuit ou interruption de la bobine, noyau ou chambre du noyau encrassé.
- Un noyau bloqué provoque une surchauffe de la bobine.

47

Commande de pièces de rechange

Bobine ou armature complète, avec mention du n° de série de l'appareil figurant sur la plaque signalétique, par exemple bobine pour le type 6240, n° de série XXXXXXX

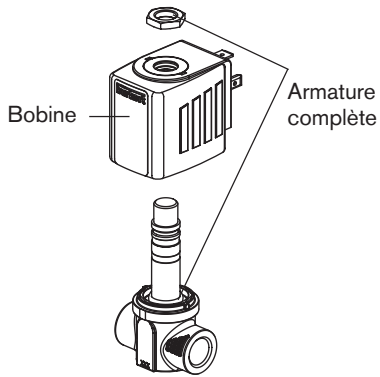

Emballage, Transport, Stockage

Stocker l'appareil au sec, à l'abri de la poussière et si possible dans son emballage d'origine ou dans un emballage offrant une protection équivalente.

Température de stockage : -40 ... +55 °C

Elimination

- Respecter les dispositions nationales en vigueur pour l'élimination des déchets.
- Assurer une mise au rebut de l'appareil et une élimination de l'emballage respectueux de l'environnement.